

► MBE2658DE

<b>BG</b>	<b>Наръчник на потребителя</b> Микровълнова фурна	2
<b>HR</b>	<b>Korisnički priručnik</b> Mikrovalne pećnice	29
<b>HU</b>	<b>Felhasználói útmutató</b> Mikrohullámű sütő	54
<b>RO</b>	<b>Manual de utilizare</b> Cuptor cu microunde	80
<b>SL</b>	<b>Uporabniški priročnik</b> Mikrovalovna pečica	106
<b>SR</b>	<b>Priručnik Za Korisnika</b> Mikrotalasna Pećnica	131

# USER MANUAL

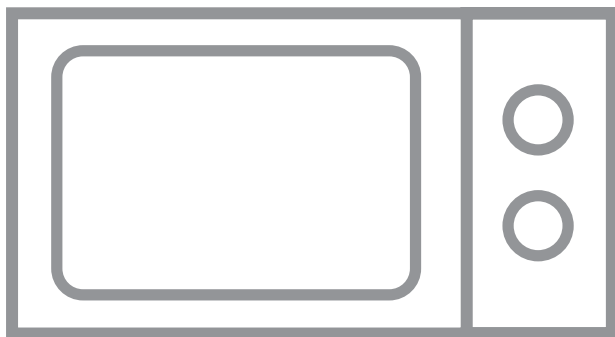

**AEG**

## НИЕ МИСЛИМ ЗА ВАС

1. ВАЖНИ ИНСТРУКЦИИ ЗА БЕЗОПАСНОСТ .....	3
2. ИНСТАЛАЦИЯ.....	8
3. ОБЩ ПРЕГЛЕД НА УРЕДА.....	12
4. ПРЕДИ ДА ИЗПОЛЗВАТЕ ЗА ПЪРВИ ПЪТ.....	13
5. ЕКСПЛОАТАЦИЯ.....	14
6. ТАБЛИЦИ ЗА ГОТВЕНЕ .....	18
7. СЪВЕТИ И ПРЕПОРЪКИ .....	25
8. КАКВО ДА ПРАВЯ, АКО.....	27
9. СПЕЦИФИКАЦИИ.....	28
10. ИНФОРМАЦИЯ ЗА ОПАЗВАНЕ НА ОКОЛНАТА СРЕДА .....	28

## НИЕ МИСЛИМ ЗА ВАС

Благодарим Ви, че избрахте този продукт на AEG. Ние го създадохме, за да ви осигурим безупречна работа за дълги години, с иновативни технологии, които опростяват ежедневието – качества, които не бихте открили в обикновените домакински уреди. Моля, отделете няколко минути за четене, за да постигнете най-добрите резултати с него.

### Посетете нашата уебстраница на:



Вижте полезни съвети, брошури, отстраняване на неизправности, сервизна информация:  
**www.aeg.com**



Регистрирайте своя продукт за по-добро обслужване:  
**www.registeraeg.com**



Купете принадлежности, консумативи и оригинални резервни части за вашия уред:  
**www.aeg.com/shop**

## ГРИЖИ ЗА КЛИЕНТА И ОБСЛУЖВАНЕ

Препоръчваме използването на оригинални резервни части.

Когато се свързвате с отдел "Обслужване", трябва да имате под ръка следната информация. Информацията можете да намерите на табелката с данни. Модел, PNC (номер на продукт), Сериен номер.



Предупреждение/Внимание-Важна информация за безопасност



Обща информация и съвети



Информация за опазване на околната среда

Запазваме си правото на изменения без предизвестие.

## 1. ⚠ ВАЖНИ ИНСТРУКЦИИ ЗА БЕЗОПАСНОСТ

Този уред може да бъде използван от деца на и над 8 годишна възраст и лица с намалени физически, сензорни или умствени възможности или липса на опит и знания, ако са под надзор или ако са инструктирани относно използването на уреда по безопасен начин и ако разбират възможните рискове. Децата трябва да бъдат надзиравани, за да сте сигурни, че не си играят с уреда. Почистване и поддръжка от потребителя не може да се извършват от деца, освен при условие че са над 8 годишна възраст и са под надзор.

Този уред не е предназначен за използване на морска височина над 2000 м.



**ВАЖНО!** ВАЖНИ ИНСТРУКЦИИ ЗА БЕЗОПАСНОСТ: ПРОЧЕТЕТЕ ВНИМАТЕЛНО И ЗАПАЗЕТЕ ЗА СПРАВКИ В БЪДЕЩЕ.



**ВНИМАНИЕ!**

Ако вратата или уплътненията са повредени, фурната не може да се използва, преди повредата да бъде отстранена от компетентно лице.



**ВНИМАНИЕ!**

Изпълняването на каквито и да било ремонтни дейности, включващи свалянето на предпазния капак за микровълни от лице, което не е компетентно за последните е опасно.



**ВНИМАНИЕ!**

Течностите и другите храни не трябва да бъдат подгръвани в запечатани съдове, понеже те могат да експлодират.

Този битов електрически прибор е предназначен за използване в домакинства и подобни области, като: кухненски отделения за персонала в магазини, офиси и други работни места; селски къщи; за клиенти в хотели, мотели и други места за хотелско настаняване; хотелско настаняване, включващо легло и закуска.

Използвайте само безопасни за работа с микровълнова фурна съдове и прибори.

Употребата на метални съдове за храна или напитки по време на микровълново готвене не е позволена.

Не оставяйте фурната без надзор, когато използвате еднократни пластмасови, хартиени или други запалими съдове за храна.

Микровълновата печка е предназначена за затопляне на храна и напитка. Сушенето на храна или дрехи и затоплянето на грейки, чехли, гъби, влажни кърпи и други подобни може да доведе до опасност от нараняване, запалване или пожар.

Ако подгръваната храна започне да изпуска дим, **НЕ ОТВАРЯЙТЕ ВРАТИЧКАТА**. Изключете фурната от бутона и от контакта и изчакайте храната да спре да изпуска дим. Отварянето на вратичката, докато храната изпуска дим може да предизвика пожар.

Микровълновото подгръване на напитки може да предизвика забавено изкипяване, по тази причина трябва да се внимава при манипулация на съда.

За да се избегнат изгаряния, съдържанието на шишета и буркани с детски храни трябва да бъде разклатено преди употреба, а температурата – проверена.

Не гответе цели яйца с черупките им. Дори цели твърдо сварени яйца не бива да бъдат подгръвани в

микровълнова фурна, понеже те могат да експлодират след приключване на микровълновата обработка.

## 1.1 Поддръжка и почистване

Вратичка:

За да почистите всяка следа от замърсяване, почиствайте редовно двете страни на вратичката, уплътненията ѝ и уплътнителните повърхности с меко влажно парче плат. Не използвайте агресивни абразивни средства за почистване или остри метални предмети за стържене за почистване на стъклото на вратичката, понеже те могат да надраскат повърхността, което може да доведе до счупване на стъклото.

Вътрешност на фурната:

За да почистите, избърсвайте всяко място, което е напръскано или на което е разсипано със меко влажно парче плат или гъба след всяко готвене, докато фурната е още топла. За по-големи количества разсипано използвайте мек сапун и избършете няколко пъти с влажно парче плат, докато не почистите всичко. Не сваляйте направляващия капак за микровълните. Погрижете се мекият сапун и водата да не проникват в малките вентилационни отвори в стените, понеже това може да повреди фурната. Не използвайте почистващи препарати под формата на спрей вътре във фурната. Подгрявайте редовно фурната с помощта на грила. Остатъците от храна или напръсканото могат да образуват дим или лоша миризма. Почистете направляващия капак за микровълните, вътрешността на фурната, въртящата се чиния и подпората на чинията след употреба. Те трябва да са сухи и чисти от мазнина. Натрупаната

мазнина може да се прегрее и да започне да пуши или да се запали.

**Външност на фурната:**

Отвън фурната Ви може да бъде почиствана лесно с мек сапун и вода. Уверете се, че сапунът е отстранен с влажно парче и подсушете отвън с мека кърпа.

**Панел за управление:**

Отворете вратичката преди почистване, за да деактивирате панела за управление. Трябва да внимавате при почистване на панела за управление. С помощта на парче плат, намокрено само с вода, леко избършете панела, докато не бъде почистен.

Избягвайте използването на обилно количество вода. Не използвайте никакви химически или абразивни средства за почистване.

**Въртяща чиния и нейната опора:**

Свалете въртящата чиния и нейната опора от фурната. Измийте въртящата чиния и нейната опора с мек сапунен разтвор. Подсушете с меко парче плат. Въртящата чиния и опората ѝ могат да се мият в съдомиялна.

**Скари:**

Те трябва да бъдат измивани в мек миещ разтвор и подсушавани. Скарите могат да се мият безопасно в съдомиялни машини.



### **ВАЖНО!**

Почиствайте редовно фурната и отстранявайте всякакви остатъци от храна. Неподдържането на чистота на фурната може да предизвика изхабяване на повърхността, което може сериозно да повлияе на срока на годност на уреда и е възможно да предизвика опасни ситуации.

Внимавайте да не разместите въртящата се поставка, докато изваждате съдовете от уреда.



### **ВАЖНО!**

Не бива да се използват устройства за почистване с пара.

Тази микровълнова фурна е предназначена за вграждане.

Този уред и неговите изложени на достъп части се загряват по време на използване. Избягвайте да докосвате нагорещени елементи.



### **ВНИМАНИЕ!**

Дръжте децата далече от вратичката и откритите части, които могат да се нагорещят, когато грилът се използва. Децата трябва да стоят далече, за да се предотвратят изгаряния.



### **ВАЖНО!**

Не използвайте продуктите от търговската мрежа за почистване на печки, пароструйни уреди, абразивни, агресивни почистващи средства, нищо което съдържа натриева основа или абразивни гъби върху никоя част от микровълновата си фурна.

## 2. ИНСТАЛАЦИЯ

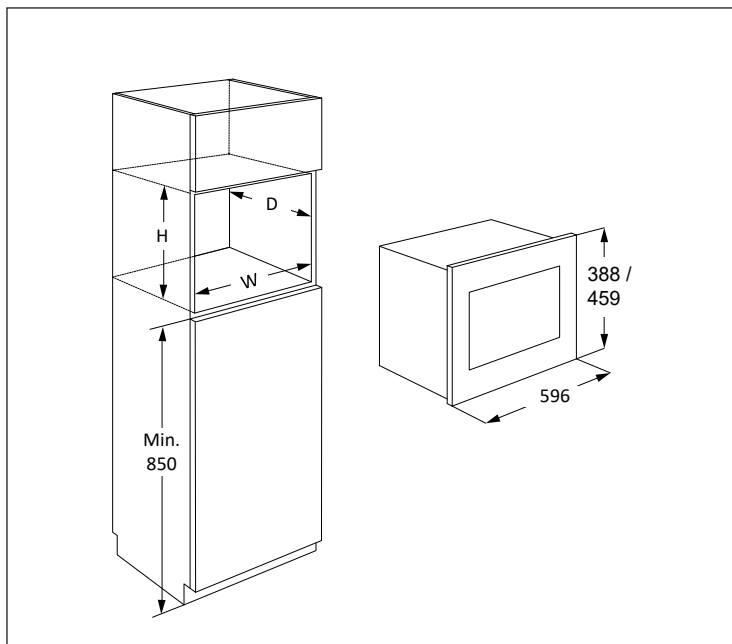

Микровълновата може да бъде монтирана в позиции А или Б:

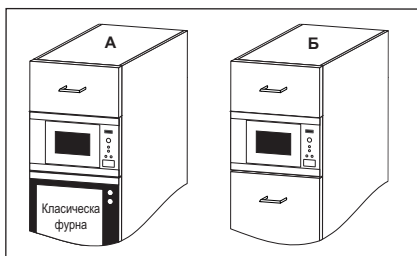

Позиция	Размер на нишата		
	Ш	Д	В
А	562	550	450
Б	562	500	450

Размери в (мм)



## 2.1 Инсталация на уреда

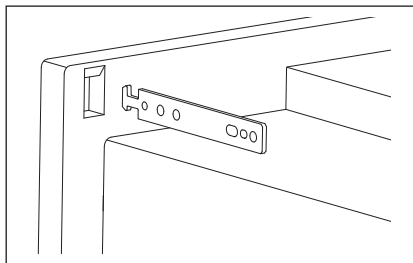
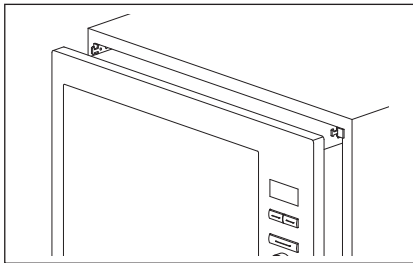
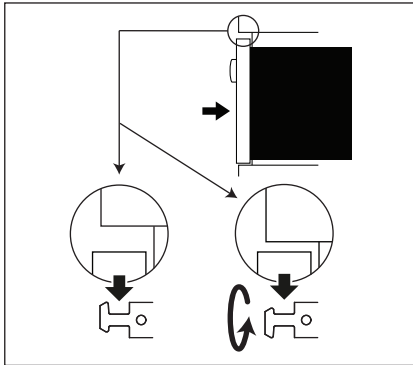
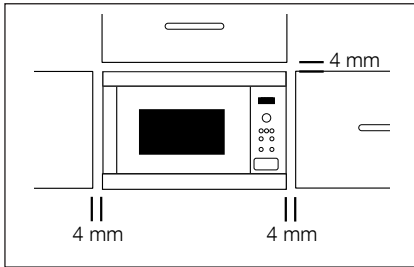

1. Отстранете всички части от опаковката и проверете внимателно за следи от увреждане.
2. Поставете закрепващите кукички към кухненския шкаф като използвате приложеното указание и шаблон.
3. Поставете уреда бавно в кухненския шкаф без да прилагате сила. Уредът трябва да се повдигне върху закрепващите кукички и след това да се спусне в мястото. В случай на пречка по време на закрепването, кукичката може да се отвърти обратно. Предната рамка на фурната трябва да прилепне плътно към предния отвор на шкафа.
4. Проверете дали уредът е стабилен и не се клати. Проверете дали има пролука 4 mm между горната врата на шкафа и горната страна на панела (вижте диаграмата).

## 2.2 Свързване на уреда към електрическото захранване

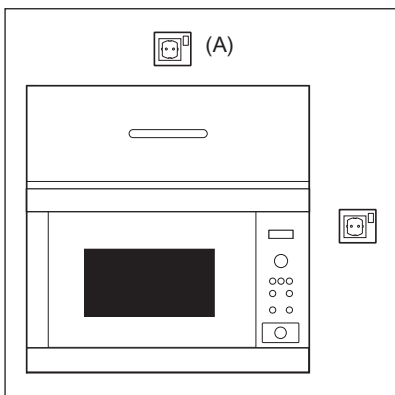

- Електрическият контакт трябва да е лесно достъпен, за да може уредът лесно да бъде изключен в спешен случай. Иначе трябва да бъде възможно да се прекъсне захранването на фурната чрез вграждане на прекъсвач в електрическата инсталация като се спазват правилата за окабеляване.
- Захранващият кабел може да бъде сменен само от електротехник.
- В случай че захранващият кабел бъде повреден, същият трябва да бъде заменен от производителя, негов сервиз или от лице с подобна квалификация, с цел избягване на евентуална опасност.
- Контактът не трябва да бъде разположен зад шкафа.
- Най-доброто място е над шкафа, виж (A).
- Свържете уреда към монофазен променлив ток 220-240 V/50 Hz с правилно монтиран заземен контакт. Контактът трябва да има 16 A предпазител.
- Преди инсталация вържете връзка на захранващия кабел, за да улесните прокарването му до точка (A) при инсталацията.
- При поставяне на уреда във висок шкаф, НЕ опъвайте електрическия кабел.
- Не потапяйте щепсела и захранващия кабел във вода или друга течност.
- Не допускате преминаването на захранващия кабел по горещи или по остра повърхност, като например зоната на вентилация на горещ въздух в задната горна част на фурната.

## 2.3 Допълнителни препоръки

Не използвайте микровълновата фурна за термична обработка на мазнина за пържене (използване като фритюрник). Температурата не може да бъде контролирана и мазнината може да се запали. За приготвяне на пуканки използвайте само специални продукти за микровълнова.

Лица с ПЕЙСМЕЙКЪРИ трябва да се консултират със своя лекар или с производителя на пейсмейкъра за предпазни мерки, отнасящи се до микровълнови фурни.

Никога не допускате да попаднат и не пъхайте предмети в отворите за заключване на вратичката и във вентилационните отвори. В случай на разлив, незабавно изключете фурната и прекъснете захранването от електрическата мрежа, след което се свържете с упълномощен сервизен техник на ELECTROLUX.

Никога не модифицирайте фурната по никакъв начин.

Използвайте само въртяща чиния и подложка за нея, предназначени специално за тази фурна. Не използвайте фурната без въртящата чиния.

За да предотвратите счупване на въртящата чиния:

- Преди да я почиствате с вода, я оставете да се охлади.
- Не поставяйте горещи храни или горещи съдове на студена въртяща чиния.
- Не поставяйте студени храни или студени съдове на гореща въртяща чиния.

При микровълново затопляне не използвайте пластмасови опаковки, ако фурната е все още гореща след използването на режими ГРИЛ и ГРИЛ С МИКРОВЪЛНОВА, тъй като е възможно да се разтопят.

Пластмасовите съдове не бива да бъдат използвани при гореизброените режими, освен ако производителят им не декларира, че те са подходящи.

Нито производителят, нито търговският представител могат да поемат отговорност за повреда на фурната или телесни наранявания, причинени в следствие на неспазване на процедурата за правилно електрическо свързване. Епизодично могат да се образуват водни пари или капки по стените на фурната или около уплътненията на вратичката и по уплътнителните повърхности. Това е нормално явление и не е признак на теч на микровълновата фурна или неизправност.

## 3. ОБЩ ПРЕГЛЕД НА УРЕДА

### 3.1 МИКРОВЪЛНОВА ФУРНА

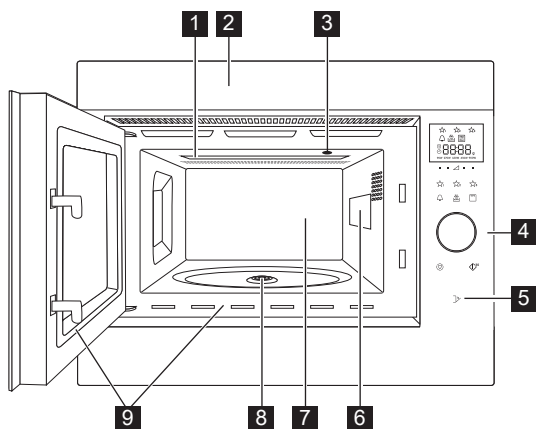

- 1** Нагряващ елемент на грила
- 2** Преден панел
- 3** Вътрешно осветление
- 4** Панел за управление
- 5** Бутон за отваряне на вратата
- 6** Направляващ капак за микровълните
- 7** Вътрешно пространство на фурната
- 8** Уплътняващ пакет
- 9** Уплътнения на вратичката и уплътнителни повърхности

### 3.2 АКЕСОАРИ

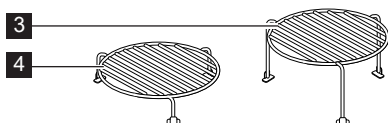
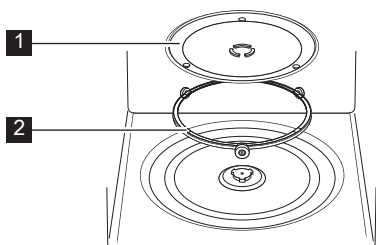

Проверете дали са доставени следните принадлежности:

- 1** Въртяща чиния
- 2** Опора на въртящата чиния
- 3** Висока скара
- 4** Ниска скара

- Разположете опората на въртящата чиния върху дъното на вътрешността на фурната.
- После поставете въртящата чиния на опората ѝ.
- За да предотвратите повреди на въртящата чиния, повдигайте достатъчно съдовете и контейнерите над повърхността ѝ, когато ги изваждате от фурната.



Когато поръчвате принадлежности, моля упоменете на Вашия търговски или сервизен представител на ELECTROLUX два елемента: наименованието на частта и наименованието на модела.

### 3.3 ПАНЕЛ ЗА УПРАВЛЕНИЕ

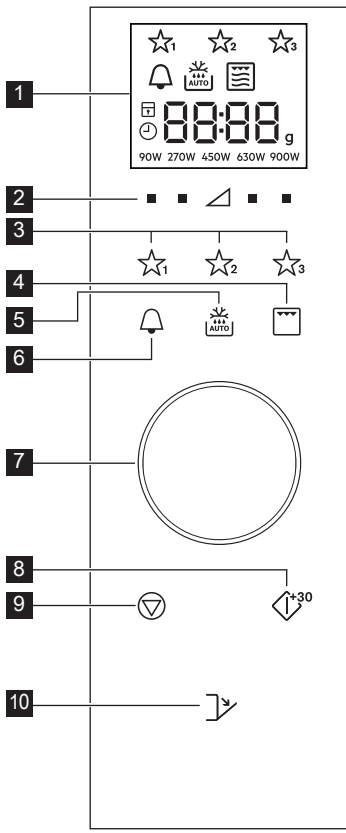

**1** Индикатори на цифровия дисплей:

☆☆☆ Любими

🔔 Кухненски таймер

🔥 Автоматично размразяване

🔥 Грил

🔥 Грил с микровълнова

🔥 Микровълнова

🛑 Стоп/отмяна

🔒 Заклучване за детска безопасност

🕒 Задаване на точен час

8888 Сегменти на дисплея

g Тегло

90W 270W 450W 630W 900W Нива на мощност

**2** Бутони ниво на мощност

**3** Бутони за любими

**4** Бутон Грил

**5** Бутон за автоматично размразяване

**6** Бутон кухненски таймер

**7** Копче Хронометър/Тегло

**8** Бутон старт/потвърждение/бърз старт

**9** Бутон стоп

**10** Бутон за отваряне на вратата

## 4. ПРЕДИ ДА ИЗПОЛЗВАТЕ ЗА ПЪРВИ ПЪТ

### 4.1 Включване

При първоначалното включване на фурната ще имате възможност да настроите часовника. Часовникът на фурната е 24 часов.

**1.** Фурната ще издаде звуков сигнал и всички икони върху дисплея ще присветнат за половин секунда. Използвайте прибора за управление, за да изберете опция 'on' (Вкл.) или 'oFF' (Изкл.) за часовника.

**2a.** За да изключите часовника, завъртете прибора за управление, докато върху дисплея се появи 'oFF', след което натиснете бутон **СТАРТ**. Фурната е готова за експлоатация.

**i** Ако сте изключили часовника и желаете да го включите отново, натиснете двукратно бутон **КУХНЕНСКИ ТАЙМЕР** и следвайте указанията в точка 2б

**2b.** За включване на часовника завъртете прибора за управление, докато върху дисплея се появи 'on' (Вкл.), след което натиснете бутон **СТАРТ**.

**Пример:** За да настроите часовника на 18:45.

**1.** Завъртете контролния регулатор, за да настроите часа.

**2.** За потвърждение натиснете бутон **СТАРТ**.

3. Завъртете прибора за управление, за да настроите минутите.
4. За потвърждение натиснете бутон **СТАРТ**.

**i** След като часовникът бъде сверен, точният час ще се показва върху дисплея.

## 4.2 Режим на готовност (икономичен режим)

Фурната автоматично влиза в режим на готовност, ако в рамките на 5 минути не бъде предприето никакво действие.

**Пример:** Ако часовникът не е бил настроен: Дисплеят ще се изключи. За изход от режима на готовност отворете вратата, натиснете някой от бутоните или завъртете прибора за управление.

**Пример:** Ако часовникът е бил настроен: След изтичане на петминутния период, точният час ще бъде показан.

## 4.3 Настройване на часовника, след като точният час е бил зададен

Можете да настройвате часовника и след като точният час е вече зададен.

**Пример:** Промяна от 18.45 към 19.50.

1. Натиснете двукратно бутон **КУХНЕНСКИ ТАЙМЕР**.
2. Натиснете бутон **СТАРТ**.
3. Завъртете прибора за управление, докато върху дисплея се изпише '19'.
4. Натиснете бутон **СТАРТ**.
5. Завъртете прибора за управление, докато върху дисплея се изпише '50'.
6. Натиснете бутон **СТАРТ**.

## 4.4 Отмяна на часовника и задаване режим на готовност (Икономичен режим)

1. Натиснете двукратно бутон **КУХНЕНСКИ ТАЙМЕР**.
2. Завъртете контролния регулатор, докато върху дисплея се изпише 'OFF'.
3. За потвърждение натиснете бутон **СТАРТ**.

## 4.5 Заклучване за детска безопасност

Това е функция за безопасност, която предотвратява нежелано включване на фурната от деца. Докато е активирано, никоя от функциите на фурната не може да бъде включена.

Активирането и деактивирането на функцията Заклучване за детска безопасност може да бъде изпълнено единствено, когато фурната не функционира.

**Пример:** Заклучване  
Натиснете и задръжте бутон **СТОП**, докато символ 'Заклучване за детска безопасност' бъде изобразен върху дисплея.

**Пример:** Отключване  
Натиснете и задръжте бутон **СТОП**, докато символът 'Заклучване за детска безопасност' се изключи.

**i** Докато функцията е активна, всички бутони, с изключение на **СТОП** са деактивирани.

# 5. ЕКСПЛОАТАЦИЯ

## 5.1 Нива на мощност на микровълновата фурна

**Пример:** За подгриване на супа за 2 минути и 30 секунди на 630 W микровълнова мощност.

1. Натиснете бутон **НИВО НА МОЩНОСТ** от дясната страна на триъгълника, докато бъде показано '630 W'.
2. Завъртете контролния регулатор, за да въведете времетраене.
3. Натиснете бутон **СТАРТ**.

**i** Докато фурната е в режим микровълново готвене, можете да регулирате нивото на мощност чрез натискане на бутона точно под желаната настройка.

Можете да зададете нивото на мощност по време на работа на фурната, като натиснете и задръжите желания бутон **НИВО НА МОЩНОСТ**, докато настройката бъде маркирана върху дисплея.

Прекалено висока мощност или прекалено продължително готвене могат да прегреят храната, предизвиквайки пожар.

Ако бъде избрана мощност от 900 W, максималното време за микровълново готвене, което може да бъде зададено е 15 минути.

В случай че фурната работи в произволен режим за 3 или повече минути, вентилаторът ще остане включен 2 минути, след като готвенето завърши. При отваряне на вратата той ще спре, а когато я затворите - ще се включи отново, докато двете минути не изтекат (включително времето, през което

вратата е била отворена). Ако фурната работи за по-малко от 3 минути, вентилаторът няма да се включи.

След приключване на готвенето въртящата се чиния ще продължи хода си, докато съдът за готвене достигне първоначалното си положение. Вътрешното осветление ще остане включено до завършване на въртящата се чиния, или в продължение на 5 секунди (по-дългото от двете). След края на процеса ще прозвучи аудио сигнал. Ако през това време вратата бъде отворена, въртенето ще се преустанови.

## 5.2 Нива на мощност

Настройка на мощността	Препоръчително използване
900 W/ ВИСОКО	Използва се за готвене или предварително подгриване - (напр. супа, печено, храна от консерва, топли напитки, зеленчуци, риба и др).
630 W	Използва се за дълго готвене на плътна храна като печен джолан, месно руло и ястия на плата, а също за деликатни блюда като сос със сирене и бисквитена торта. При тази ниска мощност сосът няма да изкипи и храната ще се сготви равномерно без преваряване по краищата.
450 W	Ътни храни, които се нуждаят от продължително готвене при конвенционално готвене, (напр. ястия от говеждо), се препоръчва тази настройка на силата, за да бъде месото крехко.
270 W/ РАЗМР- АЗЯВАНЕ	Изберете тази настройка на мощността, за да сте сигурни, че ястието ще се размрази равномерно. Тази настройка също е идеална за варене на ориз, паста, кнедли и крем карамел.
90 W	За деликатно размразяване, (напр. сладкарски крем или сладкарско тесто).
0 W	За престояване/кухненски хронометър.

W = WATT

## 5.3 Намалена степен на мощност

Режим на готвене	Стандартно време	Намалена степен на мощност
Микровълнова 900 W	15 минути	Микровълнова 630 W
Грил	10 минути	Грил 500 W
Грил с микровълнова	10 минути	Грил 500 W

## 5.4 Регулиране на времетраенето по време на готвене

Имате възможност да регулирате времетраенето по време на готвене.

**Пример:** Добавяне на 2 минути (120 секунди) с помощта на бутон **СТАРТ**.

1. Натиснете бутон **СТАРТ** четири пъти.

Времетраенето ще бъде увеличено със 120 секунди.

## 5.5 Употреба на бутон **СТОП**

Натиснете бутон **СТОП** веднъж, за да влезете в режим Пауза.

Натиснете повторно бутон **СТОП**, за да отмените времетраенето за готвене.

## 5.6 Кухненски таймер

Задаване на кухненски таймер.

1. Натиснете бутон **КУХНЕНСКИ ТАЙМЕР**.
2. Завъртете контролния регулатор, за да въведете времетраене.
3. Натиснете бутон **СТАРТ**. Таймерът ще стартира автоматично.

 Докато таймерът е активиран, времетраенето може да бъде удължено чрез завъртане на контролния регулатор или натискане на бутон **СТАРТ**. Функцията таймер може да бъде използвана единствено, докато фурната не функционира.

## 5.7 Бърз старт

Можете директно да стартирате готвене на 900 W/ВИСОКА за 30 секунди чрез натискане на бутон **СТАРТ**.

 За добавяне на още време, натиснете бутон **СТАРТ**.

## 5.8 Изключване на звука

Функцията служи за изключване на звука.

1. Натиснете бутон **КУХНЕНСКИ ТАЙМЕР** 3 пъти, докато върху дисплея се изпише 'Soup'.
2. Завъртете контролния регулатор, докато върху дисплея се изпише 'OFF'.

## 3. Натиснете бутон **СТАРТ**.

Включване на звука.

1. Натиснете бутон **КУХНЕНСКИ ТАЙМЕР** 3 пъти, докато върху дисплея се изпише 'Soup'.
2. Завъртете контролния регулатор, докато върху дисплея се изпише 'on'.
3. Натиснете бутон **СТАРТ**.

## 5.9 Пауза

Поставяне в пауза, докато фурната работи на микровълнов режим.

1. Натиснете бутон **СТОП** или отворете вратата.
2. Фурната може да бъде поставена в пауза за период до 5 минути.
3. Натиснете бутон **СТАРТ**, за да продължите готвенето.

## 5.10 Грил и Грил с микро вълнова

Тази микровълнова фурна има два режима на готвене грил:

Само Грил

Грил с микровълнова

 **ВАЖНО!** За печене на грил се препоръчва използването на високата или на ниската скара. При пускането на грила за първи път можете да доловите дим или миризма на изгоряло, това е нормално и не показва повреда на фурната. За да избегнете този проблем, при първото пускане на фурната го включете без храна за 20 минути.

1. Завъртете контролния регулатор, за да въведете времетраенето за готвене.
2. Натиснете бутон **ГРИЛ** веднъж за влизане в режим Грил с Микровълнова (грил + микровълново готвене), след което натиснете бутон **СТАРТ**.

Натиснете отново бутон **ГРИЛ**, за да изберете самостоятелно действие на режим Грил.

3. Натиснете бутон **СТАРТ**.



**i** При работа в режим Грил с Микровълнова, нивата на микровълнова мощност 90 W и 900 W не са достъпни. За изход от режими Грил с Микровълнова или Грил натиснете бутон **ГРИЛ**, докато върху дисплея не остане единствено символът за микровълново готвене.

## 5.11 Любими

Фурната разполага с 3 любими рецепти.

- ☆<sub>1</sub> Меко масло
- ☆<sub>2</sub> Разтопен шоколад
- ☆<sub>3</sub> Кекс в чаша

**Пример:** Разтопяване на масло.

1. Натиснете еднократно бутон **ЛЮБИМИ 1**.
2. Завъртете контролния регулатор, за да въведете теглото.
3. Натиснете бутон **СТАРТ**.

**i** Ако върху сегментите на дисплея се показва въртяща се фигура, това означава, че храната трябва да бъде разбъркана или преобърната. За да продължите готвенето, натиснете бутон **СТАРТ**. Функцията за автоматично размразяване ще спре, след като зададеното времетраене изтече. Нивата на мощност за предварително зададените Любими рецепти не могат да бъдат променени. Могат да бъдат приготвени 1-4 кейка в чаша.

**!** **ВНИМАНИЕ!** Шоколадът може да се нагорещи много! В случай че шоколадът се нуждае от по-продължително време за приготвяне, добавете 10 секунди. Бъдете внимателни при приготвянето на шоколада, тъй като може да прегори.

Замяна на Любими рецепти с Ваши собствени.

1. Натиснете бутон за задаване **НИВО НА МОЩНОСТ**.
2. Завъртете контролния регулатор, за да въведете желаното времетраене за готвене.

3. Натиснете и задръжте бутонът **ЛЮБИМИ**, който желаете да настроите, докато чуете еднократен звуков сигнал и съответната звезда светне.

Връщане на Любими към фабрично зададените настройки.

1. Натиснете бутон **СТОП**.
2. Натиснете и задръжте **НИВО НА МОЩНОСТ 450 W** за 3 секунди. Фурната ще възстанови фабричните настройки на Любими.

## 5.12 Автоматично размразяване

С помощта на тази функция фурната автоматично избира правилните режим и времетраене за готвене в зависимост от теглото на храната.

Можете да избирате между 2 менюта за автоматично размразяване.

1. Автоматично размразяване: Месо/риба/птици
2. Автоматично размразяване: Хляб





**Пример:** Размразяване на пържола с тегло от 0,2 кг.

1. Изберете менюто за автоматично размразяване с еднократно натискане на бутон **АВТОМАТИЧНО РАЗМРАЗЯВАНЕ**.
2. Завъртете контролния регулатор, за да изберете теглото.
3. Натиснете бутон **СТАРТ**.

**i** Ако върху сегментите на дисплея се показва въртяща се фигура, това означава, че храната трябва да бъде разбъркана или преобърната. За да продължите готвенето, натиснете бутон **СТАРТ**. Функцията за автоматично размразяване ще спре, след като зададеното времетраене изтече. Регулирането на времетраене/мощност при автоматично размразяване не е достъпно.

## 6. ТАБЛИЦИ ЗА ГОТВЕНЕ

### 6.1 Любими

Любими	Тегло	Бутон	Процедура
Меко масло	0,05-0,25 kg		<ul style="list-style-type: none"> <li>Поставете маслото в съд от огнеупорно стъкло. Разбъркайте добре след готвене.</li> </ul>
Разтопен шоколад	0,1-0,2 kg		<ul style="list-style-type: none"> <li>Разчупете шоколада на малки парченца. Поставете ги в съд от огнеупорно стъкло. След прозвучаване на звуковия сигнал разбъркайте добре. Разбъркайте добре след готвене.</li> </ul> <p> <b>ВНИМАНИЕ!</b> Шоколадът може да се нагорещи много! В случай че шоколадът се нуждае от по-продължително време за приготвяне, добавете 10 секунди. Бъдете внимателни при приготвянето на шоколада, тъй като може да прегори.</p>
Кекс в чаша	1-4 чаши		<ul style="list-style-type: none"> <li>Пригответе кекса според описанието в рецептата. Поставете чашата близо до ръба на въртящата чиния. След приготвяне изчакайте 30 секунди.</li> </ul>

## 6.2 Рецепти за кекс в чаша

Шоколадов кекс в чаша	
Съставки за 1 чаша:	
2½ супени лъжици (25 г)	обикновено брашно
2 супени лъжици (12 г)	какао на прах
2½ супени лъжици (30 г)	пудра захар
¼ чаена лъжичка	бакпулвер
1½ супена лъжица (15 г)	растително масло
¼ чаена лъжичка	екстракт от ванилия
1	средно голямо яйце

Начин:

1. Поставете всички сухи съставки в чаша, разбъркайте добре с вилица.
2. Добавете растителното масло, екстракта от ванилия и яйцето, след което разбъркайте добре.
3. Поставете чашата далеч от центъра на въртящата чиния.
4. За готвенето използвайте ☆<sub>3</sub>. Докато се приготвя, кексът ще излезе извън чашата.

Изчакайте 30 секунди, след като готвенето е приключило.

Декорирайте с маслен шоколадов крем. Пояснение: Ако желаете да пригответе портокалов кекс със шоколад в чаша, заменете екстракта от ванилия с ½ чаена лъжичка портокалов екстракт.

Малинов кекс в чаша	
Съставки за 1 чаша:	
2½ супени лъжици (25 г)	обикновено брашно
2½ супени лъжици (30 г)	фина захар
¼ чаена лъжичка	бакпулвер
1½ супени лъжици (15 г)	растително масло
½ чаена лъжичка	екстракт от ванилия
1	средно голямо яйце
1½ супена лъжица	малинов конфитюр без семки

Начин:

1. Поставете всички сухи съставки в чаша, разбъркайте добре с вилица.
2. Добавете растителното масло и яйцето, след което разбъркайте добре.
3. Превъртете конфитюра с лъжичка, така че в сместа да се получат ивици.
4. Поставете чашата далеч от центъра на въртящата чиния.
5. За готвенето използвайте ☆<sub>3</sub>. Докато се приготвя, кексът ще излезе извън чашата.

Изчакайте 30 секунди, след като готвенето е приключило.

Декорирайте с маслен ванилов крем.

Ябълков кекс в чаша	
Съставки за 1 чаша:	
2½ супени лъжици (25 г)	обикновено брашно
2 супени лъжици (30 г)	мека кафява захар
¼ чаена лъжичка	бакпулвер
¼ чаена лъжичка	канела
1½ супени лъжици (15 г)	растително масло
1	средно голямо яйце
1½ супени лъжици (30 г)	ябълково пюре
половин (7 г)	бисквита дайджестив, натрошена

Начин:

1. Поставете всички сухи съставки (с изключение на бисквитата) в чаша, разбъркайте добре с вилица.
2. Добавете растителното масло и яйцето, след което разбъркайте добре.
3. Внимателно превъртете ябълковото пюре с лъжичка, така че в сместа да се получат ивици.
4. Посипете с натрошената бисквита дайджестив.
5. Поставете чашата далеч от центъра на въртящата чиния.
6. За готвенето използвайте ☆<sub>3</sub>. Докато се приготвя, кексът ще излезе извън чашата.

Изчакайте 30 секунди, след като готвенето е приключило.

Поставете топинг от лъжица ванилов сладолед.



**ВНИМАНИЕ!** Ябълковото пюре ще бъде нагорещено.

Кекс от фъстъчено масло в чаша	
Съставки за 1 чаша:	
2½ супени лъжици (25 г)	обикновено брашно
2 супени лъжици (30 г)	мека кафява захар
¼ чаена лъжичка	бакпулвер
1½ супени лъжици (15 г)	растително масло
¼ чаена лъжичка	екстракт от ванилия
2 супени лъжици (30 г)	леко фъстъчено масло
1	средно голямо яйце

Начин:

1. Поставете всички сухи съставки в чаша, разбъркайте добре с вилица.
2. Добавете растителното масло, екстракта от ванилия, фъстъченото масло и яйцето, след което разбъркайте добре.
3. Поставете чашата далеч от центъра на въртящата чиния.
4. За готвенето използвайте ☆<sub>3</sub>. Докато се приготвя, кексът ще излезе извън чашата.

Изчакайте 30 секунди, след като готвенето е приключило.

Намажете с течен шоколад.

Пояснение: Използвайте хрупкаво фъстъчено масло, в зависимост от предпочитанията Ви.

Кекс в чаша, поръсен с лимон	
Съставки за 1 чаша:	
2½ супени лъжици (25 г)	обикновено брашно
2½ супени лъжици (30 г)	фина захар
¼ чаена лъжичка	бакпулвер
1½ супени лъжици (15 г)	растително масло
1 чаена лъжичка	лимонови кори
1	средно голямо яйце
Топинг:	1 супена лъжица лимонов сок, смесен с 2 супени лъжици фина захар

Начин:

1. Поставете всички сухи съставки в чаша, разбъркайте добре с вилица.
2. Добавете растителното масло, лимоновите кори и яйцето, след което разбъркайте добре.
3. Поставете чашата далеч от центъра на въртящата чиния.
4. За готвенето използвайте ☆<sub>3</sub>. Докато се приготвя, кексът ще излезе извън чашата.
5. Пригответе топинг за поръсване, смесвайки лимония сок с фина захар.
6. След изпичане отлепете кекса, пробийте цялата повърхност на кората с шиш, след което поръсете с топинг целия кекс и изчакайте 30 секунди.

Кекс с морков в чаша	
Съставки за 1 чаша:	
2 супени лъжици (20 г)	обикновено брашно
2½ супени лъжици (30 г)	мека кафява захар
¼ чаена лъжичка	бакпулвер
¼ чаена лъжичка	канела
¼ чаена лъжичка	смляно индийско орехче
1 супена лъжица	смлени бадеми
1½ супени лъжици (15 г)	слънчогледово масло
	кора от ½ портокал
30 г	настъргани моркови
1	средно голямо яйце
Топинг крем:	15 г масло, омекнало 40 г захарна глазура, 40 г пълномаслено крема сирене, ½ чаена лъжичка портокалов сок



Начин:

1. Поставете всички сухи съставки в чаша, разбъркайте добре с вилица.
2. Добавете слънчогледовото масло, портокаловите кори, настъргания морков и яйцето, след което разбъркайте добре.
3. Поставете чашата далеч от центъра на въртящата чиния.
4. За готвенето използвайте ☆<sub>3</sub>. Докато се приготвя, кексът ще излезе извън чашата.
5. Пригответе топинга, като смесите масло, захарна глазура, крема сирене и портокалов сок.

Изчакайте 30 секунди, след като готвенето е приключило.

Оставете кекса да изстине. след което добавете топинга.

### 6.3 Автоматично размразяване

Автоматично размразяване	Тегло	Бутон	Процедура
Месо/риба/ птици  (Цели риби, рибен стек, рибено филе, пилешки крака, пилешки гърди, кайма, стек, пържоли, бургери, наденички)	0,2-1,0 кг	 x1	<ul style="list-style-type: none"> <li>• Поставете храната в тава в центъра на въртящата чиния.</li> <li>• Когато прозвучи звуковия сигнал, обърнете храната, пренаредете я и отделете. Защитете тънките части и горещите места с алуминиево фолио.</li> <li>• След размразяване увийте в алуминиево фолио за 15-45 мин, докато се размрази добре.</li> <li>• Кайма: Когато прозвучи звуковият сигнал, обърнете храната. Извадете размразените части, ако е възможно.</li> </ul> <p> Не е подходящо за цели птици.</p>
Хляб	0,1-1,0 кг	 x2	<ul style="list-style-type: none"> <li>• Разпределете в тавата в средата на въртящата се чиния. При 1,0 кг разпределете директно върху въртящата чиния.</li> <li>• Когато прозвучи звуковият сигнал, обърнете, пренаредете и извадете размразените късове.</li> <li>• След размразяване покрийте с алуминиево фолио и оставете да престои 5-15 минути, докато се размрази добре.</li> </ul>

-  Въведете само теглото на храната. Не включвайте теглото на съда. За храните, които тежат повече или по-малко от теглата/количествата, упоменати в таблицата, използвайте ръчен режим на работа. Крайната температура ще варира в зависимост от началната температура. Стековете и хапките трябва да бъдат замразени в един слой. След обръщане защитете размразените части с малки, равни парчета алуминиево фолио.

## 6.4 Подгръване на храна и напитки

Храна/напитки	Количество - г/мл -	Настройка	Степен- на мощност	Време - мин -	Метод
Мляко, 1 чаша	150	Микро	900 W	1	не покривай
Вода, 1 чаша	150	Микро	900 W	2	не покривай
6 чаши	900	Микро	900 W	8-10	не покривай
1 блюдо	1000	Микро	900 W	9-11	не покривай
Плато	400	Микро	900 W	4-6	наръсете малко вода върху соса, покрийте, разбъркайте по средата на времето за подгръване
Супа/Задушено	200	Микро	900 W	1-2	покрийте, разбъркайте след затоплянето
Зеленчуци	500	Микро	900 W	3-5	ако е необходимо, долейте малко вода, покрийте, разбъркайте по средата на времето за подгръване
Месо, 1 резен <sup>1)</sup>	200	Микро	900 W	3	залейте отгоре тънко със соса, покрийте
Рибено филе <sup>1)</sup>	200	Микро	900 W	3-5	покрийте
Сладкиш, 1 парче	150	Микро	450 W	½-1	поставете в съд за сладкиш
Бebешка храна, 1 бурканче	190	Микро	450 W	½-1	прехвърлете в подходящ съд за микровълнова, след подгръването разбъркайте добре и опитайте температурата
опене на маргарин или масло <sup>1)</sup>	50	Микро	900 W	½	покрийте
Топене на шоколад	100	Микро	450 W	3-4	разбърквайте периодично

<sup>1)</sup> от хладилника

## 6.5 Размразяване

Храна	Количество -г-	Настройка	Степен- на мощност	Време - мин -	Метод	Време за престой - мин -
Гулаш	500	Микро	270 W	8-9	разбъркайте по средата на времето за размразяване	10-30
Сладкиш, 1 парче	150	Микро	90 W	1-3	поставете в съд за сладкиш	5
Сладкиш,	250	Микро	270 W	3-5	разстелете равномерно, обърнете по средата на времето за размразяване	5

## 6.6 Готвене на замразени храни

Храна	Количес- тво -г-	Настр ойка	Степен- на мощност	Време - мин -	Метод	Време за престой - мин -
Рибено филе	300	Микро	900 W	9-11	покрийте	2
Плато	400	Микро	900 W	8-10	покрийте, разбъркайте след 6 минути	2

## 6.7 Готвене и печене на грил

Храна	Количес- тво -г-	Настр ойка	Степен- на мощност	Време - мин -	Метод	Време за престой - мин -
Броколи/ Грах	500	Микро	900 W	6-8	добавете 4-5 с.л. вода, покрийте, разбъркайте по средата на времето за готвене	-
Моркови	500	Микро	900 W	9-11	нарежете на кръгчета, добавете 4-5 с.л. вода, покрийте, разб ъркайте по средата на времето за готвене	-
Песа	1000	Микро Грил с микровълнова Микро Грил	450 W 450 W 450 W	16-17 9-10 <sup>1)</sup> 9-10	подправете на вкус, поставете на ниската скара, обърнете след <sup>1)</sup>	10
Рамстек 2 броя	400	Грил Грил		10-11 <sup>1)</sup> 10-11	поставете на високата скара, обърнете след <sup>1)</sup> , подправете след печенето	
Запичане до покаф- еняване на огретена		Грил		11-15	Сложете съда на ниската скара	
Тост със сирене	1 брой	Грил Грил	450 W	4-5 <sup>1)</sup> 3-4 <sup>2)</sup>	поставете 2 филийки хляб върху високата поставка, след което покрийте едната от тях със сирене и гответе <sup>1)</sup> , поставете препечената филийка върху сиренето, обърнете и гответе <sup>2)</sup>	
Замразена пица	400	Микро Грил с микровълнова	450 W 450 W	4-5 5-6	сложете на ниската скара	



В случай че фурната работи в произволен режим за 3 или повече минути, вентилаторът ще остане включен 2 минути, след като готвенето завърши. При отваряне на вратата той ще спре, а когато я затворите - ще се включи отново, докато двете минути не изтекат (включително времето, през което вратата е била отворена). Ако фурната работи за по-малко от 3 минути, вентилаторът няма да се включи.





## 7. СЪВЕТИ И ПРЕПОРЪКИ

### 7.1 Готварско оборудване, безопасно за микровълнова обработка

Готварско оборудване	Безопасно за микровълнова обработка	Коментари
Алуминиево фолио/ съдове от фолио	✓ / ✗	Малки парчета алуминиево фолио могат да бъдат използвани за защита на храната от прегряване. Дръжте фолиото най-малко на 2 см от стените на фурната, понеже може да се образува електрическа дъга. Не се препоръчват съдове от фолио, освен ако не са посочени от производителя, внимателно следвайте инструкциите.
Порцелан и керамика	✓ / ✗	По принцип порцелан, керамика, керамични съдове с глазура и костен порцелан са подходящи, с изключение на тези с метални декорации.
Стъклени съдове като напр. Pyrex®	✓	Трябва да се внимава при употребата на фини стъклени съдове, понеже могат да се счупят или да се спукат, ако бъдат внезапно нагрети.
Метал	✗	Трябва да се внимава при употребата на фини стъклени съдове, понеже могат да се счупят или да се спукат, ако бъдат внезапно нагрети.
Пластмаса/полистирен напр. опаковки на храни за бързо хранене	✓	Не се препоръчва употребата на метални съдове в микровълновата, понеже се образува електрическа дъга, която може да предизвика пожар.
Торби за замразяване/ печене	✓	Трябва да бъдат надупчени, за да може парата да излиза. Уверете се, че торбите са подходящи за микровълново приложение. Не използвайте пластмасови или метални връзки, понеже могат да се стопят или да се запалят при образуване на електрическа дъга.
Хартиени чинии, купички и кухненска хартия	✓	Използвайте само при подгръване за абсорбиране на влагата. Трябва да се внимава, понеже прегряването може да предизвика пожар.
Сламени и дървени съдове	✓	Винаги наблюдавайте фурната при използване на тези съдове, понеже прегряването може да предизвика пожар.
Рециклирана хартия и вестници	✗	Могат да съдържат метални екстракти, които биха образували електрическа дъга и могат да предизвикат пожар.

## 7.2 Съвети за готвене с микровълновата фурна

Съвети за готвене с микровълновата фурна	
Състав	Храна, богата на мазнини или захар (напр. коледен пудинг, пай от кайма) има нужда от по-малко време за подгряване. Трябва да се внимава, понеже прегряването може да предизвика пожар.
Размер	За постигане на равномерна топлинна обработка пригответе всички парчета с еднакъв размер.
Температура на храната	Първоначалната температура на храната оказва влияние на нужното време за приготвяне. Направете разрези в храни с пълнежи, (например понички със сладко), за да изпуснете топлината и парата.
Подредба	Поставете най-дебелите части от храната откъм външната страна на съда - (напр. пилешките бутчета).
Покриване	Използвайте вентилирано фолио за микровълнова или подходящ капак.
Пробиване	Храни с черупка, кожа или мембрана трябва да бъдат надупчени на няколко места преди готвене или подгряване, понеже се образува пара, която би могла да предизвика експлозия - (напр. картофи, риба, пиле, наденички).  <b>ВАЖНО!</b> Яйцата не бива да бъдат загревани с микровълни, понеже могат да експлодират, дори след приключване на готвенето, (напр. на очи, твърдо сварени).
Бъркане, обръщане и пренареждане	От основна важност за равномерно сготвяне е храната да се бърка, обръща и пренарежда по време на приготвяне. Винаги бъркайте и пренареждайте от външната страна в посока към центъра.
Престой	Необходимо е храната да се остави да престои след приключване на готвенето, за да се даде възможност на топлината да се разпредели равномерно из нея.
Защита	Нагретите части могат да се предпазят с малки парчета фолио, които отразяват микровълните, (напр. крилца и крака на цяло пиле).

 Използвайте топлоизолиращи кухненски ръкавици, когато вадите храната от фурната, за да предотвратите изгаряния. Винаги отваряйте съдовете, пакетите за пуканки, торбички за готвене в микровълнова и др. далече от лицето и ръцете, за да предотвратите изгаряне от пара. Винаги стойте настрана от вратичката на фурната, когато я отваряте, за да предотвратите изгаряне от излизащата пара и топлина. Нарязвайте пълнени ястия след подгряването им, за да изпуснете парата и да предотвратите изгаряне.

## 8. КАКВО ДА ПРАВЯ, АКО

Проблем	Проверете дали . . .
Микровълновата не работи нормално?	<ul style="list-style-type: none"> <li>• Предпазителите в кутията за предпазителите са изправни.</li> <li>• Електрическият ток не е спрял.</li> <li>• Ако предпазителите продължат да горят, моля, свържете се с квалифициран електротехник.</li> </ul>
Микровълновият режим не работи?	<ul style="list-style-type: none"> <li>• Вратичката е добре затворена.</li> <li>• Уплътненията на вратичката и повърхностите им са чисти.</li> <li>• Бутон <b>СТАРТ</b> е бил натиснат.</li> </ul>
Въртящата чиния не се върти?	<ul style="list-style-type: none"> <li>• Опората на въртящата чиния е правилно свързана към задвижването.</li> <li>• Съдът във фурната не стърчи извън въртящата чиния.</li> <li>• Храната не стърчи извън ръба на въртящата чиния, пречейки ѝ да се върти.</li> <li>• Няма нещо във вдлъбнатината под въртящата чиния.</li> </ul>
Микровълновата не се изключва?	<ul style="list-style-type: none"> <li>• Изключете уреда от кутията с предпазителите.</li> <li>• Свържете се с упълномощен сервизен представител на ELECTROLUX.</li> </ul>
Вътрешната лампа не работи?	<ul style="list-style-type: none"> <li>• Свържете се с Вашия упълномощен сервизен представител на ELECTROLUX. Вътрешното осветление може да бъде заменено единствено от обучен сервизен техник на ELECTROLUX.</li> </ul>
На храната ѝ трябва повече време да се подгрее и да се сготви отколкото преди?	<ul style="list-style-type: none"> <li>• Задайте по-дълго време за готвене (двойно количество = припл. двойно време) или,</li> <li>• Ако храната е по-студена от обикновено, обръщайте или завъртете отвреме навреме или,</li> <li>• Задайте по-висока степен на мощност.</li> </ul>
Вратата не се отваря поради прекъсване на захранването?	<ul style="list-style-type: none"> <li>• Отворете вратата внимателно, като я издърпате навън при долния десен ъгъл на стъклото.</li> </ul>

## 9. СПЕЦИФИКАЦИИ

Захранващо напрежение AC	220-240 V, 50 Hz, монофазно
Предпазител Разпределение линия/прекъсвач	Минимална 16 A
Необходима мощност AC:	Микровълнова 1.4 kW Грил 0.85 kW Микровълновawave/Грил 2.20 kW
Иходна мощност:	Микровълнова 900 W (IEC 60705) Грил 800 W
Микровълнова честота	2450 MHz <sup>1)</sup> (Група 2 / Клас Б)
Външни размери:	MBE2658DE 596 mm (Ш) x 459 mm (В) x 404 mm (Д)
Размери на вътр. пространство	342 mm (Ш) x 207 mm (В) x 368 mm (Д) <sup>2)</sup>
Обем на фурната	26 литра <sup>2)</sup>
Въртяща чиния	Ø 325 mm, стъкло
Тегло	прибл. 19,5 кг

<sup>1)</sup> Този продукт изпълнява изискванията на Европейския стандарт EN55011.

В съответствие със стандарта този продукт е класифициран като уред от група 2 клас Б. Група 2 означава, че уредът целево генерира радиочестотна енергия под формата на електромагнитно излъчване за топлинна обработка на храна.

Клас Б оборудване означава, че уредът е подходящ за използване в домакински сгради.

<sup>2)</sup> Вътрешната вместимост е изчислена чрез измерване на максималната ширина, дълбочина и височина.

Действителната вместимост на храна е по-малка.

## 10. ИНФОРМАЦИЯ ЗА ОПАЗВАНЕ НА ОКОЛНАТА СРЕДА

Рециклирайте материалите със символа . Поставайте опаковките в съответните контейнери за рециклирането им.

Помогнете за опазването на околната среда и човешкото здраве, както и за рециклирането на отпадъци от електрически и електронни уреди.

Не изхвърляйте уредите, означени със символа  заедно с битовата смет. Върнете уреда в местния пункт за рециклиране или се обърнете към вашата общинска служба.

# SADRŽAJ

1. VAŽNE SIGURNOSNE UPUTE .....	30
2. UGRADNJA .....	34
3. PREGLED ZNAČAJKI PEĆNICE .....	38
4. PRIJE PRVE UPORABE .....	39
5. RAD .....	40
6. VODIČ ZA KUHANJE .....	44
7. NATUKNICE I SAVJETI .....	50
8. ŠTO UČINITI AKO .....	52
9. TEHNIČKI PODACI .....	53
10. INFORMACIJE O ZBRINJAVANJU OTPADA .....	53

## MISLIMO NA VAS

Drago nam je da ste odabrali AEG-ov proizvod. Osmislili smo ga na način koji će vam pružiti besprijekornu učinkovitost dugi niz godina uz najnoviju tehnologiju koja pojednostavljuje vaše svakodnevne zadatke. Značajke koje nudi ovaj proizvod odlike su vrhunskih uređaja. Pročitajte upute u nastavku kako biste optimalno iskoristili mogućnosti vaše nove mikrovalne pećnice.

**Posjetite našu internetsku stranicu za:**



Dobivanje savjeta o korištenju, prospekata, rješavanju problema, servisnim informacija:  
**[www.aeg.com](http://www.aeg.com)**



Registriranje vašeg proizvoda za bolji servis:  
**[www.registeraeg.com](http://www.registeraeg.com)**



Kupovinu dodatne opreme, potrošnog materijala i originalnih rezervnih dijelova za vaš uređaj:  
**[www.aeg.com/shop](http://www.aeg.com/shop)**

## BRIGA O KUPCIMA I SERVIS

Preporučujemo uporabu originalnih rezervnih dijelova.

Kada se obraćate servisu, provjerite da su Vam dostupni sljedeći podaci. Informacije možete pronaći na nazivnoj pločici. Model, PNC, serijski broj.

 Upozorenje / Oprez - sigurnosne informacije

 Opće informacije i savjeti

 Informacije za zaštitu okoliša

Zadržava se pravo na izmjene bez prethodne najave.

## 1. ⚠ VAŽNE SIGURNOSNE UPUTE

Ovu pećnicu smiju upotrebljavati djeca starija od 8 godina i osobe s ograničenim fizičkim, osjetilnim ili mentalnim sposobnostima te nedostatnim iskustvom i znanjem u vezi sa sigurnom uporabom pećnice. U tom im slučaju treba omogućiti razumijevanje potencijalnih opasnosti. Nadzirite djecu kako biste osigurali da se ne igraju s pećnicom. Čišćenje i korisničko održavanje ne smiju provoditi djeca, osim ako imaju najmanje 8 godina te su pod strogim nadzorom.

Ovaj uređaj nije namijenjen za korištenje na visinama iznad 2000 m.



**VAŽNO!** VAŽNE SIGURNOSNE UPUTE:  
PAŽLJIVO PROČITAJTE UPUTE I SAČUVAJTE IH  
ZA BUDUĆU UPORAB.



### UPOZORENJE!

Ako su vrata ili brtva vrata oštećeni, pećnica se ne smije upotrebljavati sve dok ju ne popravi ovlaštena osoba.



### UPOZORENJE!

Skidanje pokrova koji štiti od energije mikrovalova je opasno. Takve zahvate, servisiranja i popravke smije obavljati samo ovlaštena i stručna osoba.



### UPOZORENJE!

Tekućine i ostalu vrstu hrane ne smijete zagrijavati u zatvorenim posudama jer bi moglo doći do eksplozije.

Ovaj je uređaj namijenjen za korištenje u domaćinstvu i za slične namjene, kao što je: u područjima kuhinjskog osoblja u prodajnim centrima, uredima i drugim radnim okruženjima; u farmerskim kućama; kod klijenata u

hotelima, motelima i drugim stambenim okruženjima; prostorima za spavanje i doručak.

Upotrijebite isključivo posude i posuđe prikladno za mikrovalnu pećnicu.

Metalni spremnici za hranu i piće nisu pogodni za kuhanje u mikrovalnoj pećnici.

Ne ostavljajte pećnicu bez nadzora kada upotrebljavate potrošne plastične, papirnate ili druge zapaljive posude za hranu.

Mikrovalna pećnica je namijenjena za grijanje hrane i pića. Sušenje hrane i tkanina te zagrijavanje grijačih podloga, papuča, spužvi, vlažne odjeće i sličnih stvari može prouzročiti ozljede, zapaljenje ili požar.

**NE OTVARAJTE VRATA PEĆNICE** ako se zagrijavana hrana počne dimiti. Isključite pećnicu i iskopčajte kabel napajanja dok se hrana ne prestane dimiti. Otvaranje vrata dok se hrana dimi može uzrokovati vatru.

Zagrijavanje napitaka u mikrovalnoj pećnici može uzrokovati naknadno kipljenje. Stoga posebno pripazite pri vađenju posude sa zagrijanom tekućinom.

Sadržaj bočica za bebe i dječju hranu u staklenkama potrebno je promiješati ili protresti, a njihovu temperaturu provjeriti prije konzumacije da ne bi došlo do opekline.

Ne kuhajte jaja u ljusci. Cijela tvrdo kuhana jaja ne smijete zagrijavati u mikrovalnoj pećnici jer bi se mogla rasprsnuti čak i nakon zagrijavanja.

## 1.1 Održavanje i čišćenje

Vrata:

Da biste uklonili sve tragove nečistoće, redovito čistite obje strane vrata, brtve na vratima i brtvene površine mekanom namočenom krpom. Ne upotrebljavajte jaka

sredstva za čišćenje ili oštre metalne strugače da biste očistili staklo na vratima pećnice jer mogu grebati po površini, a to može dovesti do razbijanja stakla.

**Unutrašnjost pećnice:**

Pri čišćenju obrišite manje mrlje mekanom namočenom krpom ili spužvicom nakon svake uporabe dok je pećnica još topla. Za teža onečišćenja, upotrijebite blagi sapun i obrišite namočenom krpom nekoliko puta dok ne uklonite sve ostatke. Ne uklanjajte poklopac valovoda. Pobrinite se da blagi sapun ili voda ne prodire u male otvore stjenke kako biste spriječili oštećenja pećnice. Ne upotrebljavajte sredstva za prskanje u odjeljku za kuhanje. Redovito zagrijavajte pećnicu pomoću grila. Ostaci hrane i pošpricano ulje mogu uzrokovati dim ili neugodan miris. Nakon uporabe očistite zaštitni poklopac valovoda, odjeljak za kuhanje, okretni pladanj i nosač okretnog pladnja. Ovi dijelovi moraju biti suhi i bez tragova masnoće. Može doći do pregr-ijavanja nakupljene masnoće te nastanka dima i vatre.

**Kućište pećnice:**

Kućište pećnice možete jednostavno čistiti pomoću blagog sapuna i vode. Obrišite pjenu sapuna vlažnom krpom i osušite kućište pomoću mekanog ubrusa.

**Upravljačka ploča:**

Otvorite vrata prije čišćenja da biste prekinuli rad upravljačke ploče. Pažljivo čistite upravljačku ploču. Pomoću krpe koja je namočena isključivo vodom, lagano obrišite ploču dok ne bude čista. Izbjegavajte upotrebljavati prekomjerne količine vode. Ne upotrebljavajte nikakvo kemijsko ili abrazivno sredstvo za čišćenje.

**Okretni pladanj i nosač okretnog pladnja:**

Uklonite okretni pladanj i nosač okretnog pladnja iz pećnice. Operite okretni pladanj i nosač okretnog pladnja



u sapunici. Osušite mekanom krpom. Okretni pladanj i nosač okretnog pladnja možete prati u perilici za suđe.

Rešetke:

Trebate ih prati u blagoj otopini za ispiranje te osušiti.

Rešetke možete prati u perilici za suđe.



### **VAŽNO!**

Čistite pećnicu u pravilnim intervalima i uklonite sve ostatke hrane. Zanemarivanje čistoće pećnice može dovesti do propadanja površine, a to izuzetno utječe na vijek trajanja. U najgorem slučaju može biti smanjena sigurnost pećnice.

Budite pažljivi s rotirajućim tanjurem kad iz mikrovalne pećnice vadite spremnike.



### **VAŽNO!**

Ne biste smjeli upotrebljavati parni čistač.

Mikrovalna pećnica nije namijenjena da se koristi kao ugradbeni uređaj.

Tijekom uporabe dolazi do pregrijavanja pećnice i njezinih dostupnih dijelova. Budite oprezni kako ne biste dodirivali vruće elemente.



### **WARNING!**

Držite djecu podalje od vrata i dostupnih dijelova pećnice koji mogu biti vrući pri uporabi grila. Držite djecu podalje kako se ne bi opekla.



### **VAŽNO!**

Ne upotrebljavajte komercijalna sredstva za čišćenje pećnice, parne čistače, abrazivna ili intenzivna sredstva, sredstva koja sadrže natrij-hidroksid ili spužvice za ribanje za bilo koji dio ove mikrovalne pećnice.

## 2. UGRADNJA

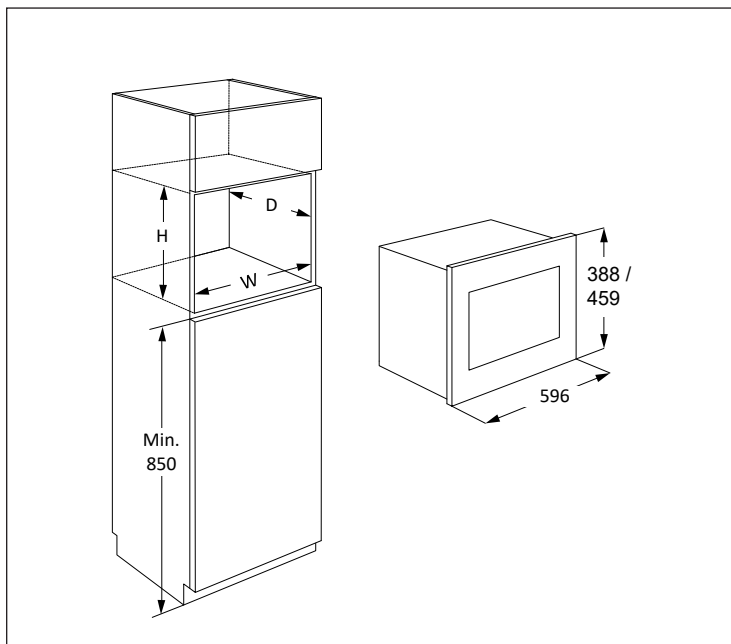

Mikrovalnu pećnicu možete ugraditi u položaju A ili B:

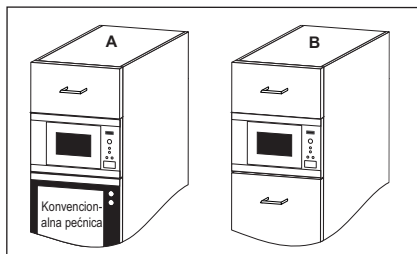

Položaj	Dimenzije otvora		
	Š	D	V
A	562	550	450
B	562	500	450

Mjere u (mm)

## 2.1 Ugradnja mikrovalne pećnice

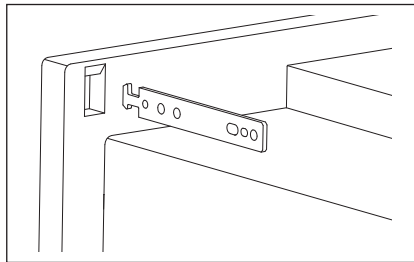
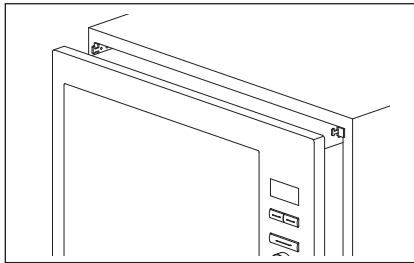
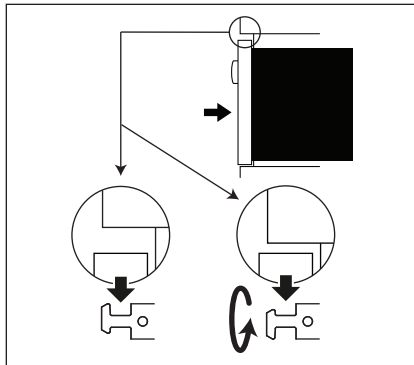
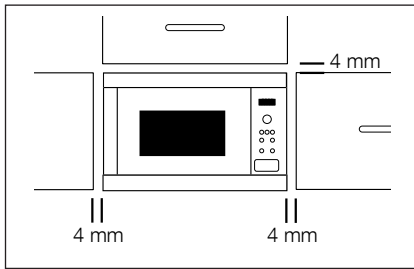

1. Uklonite čitavo pakiranje i pažljivo provjerite postoji li bilo kakvo oštećenje.
2. Pričvrzne kuke postavite na kuhinjski ormar koristeći upute i predložak.
3. Uređaj polako postavite u kuhinjski ormar bez primjene sile. Uređaj je potrebno podići na pričvrzne kuke, a zatim spustiti na mjesto. U slučaju smetnji tijekom postavljanja, ova kuka se može podesiti. Prednja strana pećnice se brtvi po prednjem otvoru ormara.
4. Pobrinite se da je pećnica stabilna te da nije nagnuta. Pobrinite se da postoji razmak od 4 mm između vrata gornjeg ormarića i vrha okvira pećnice (pogledajte prikaz).

## 2.2 Spajanje pećnice na izvor napajanja

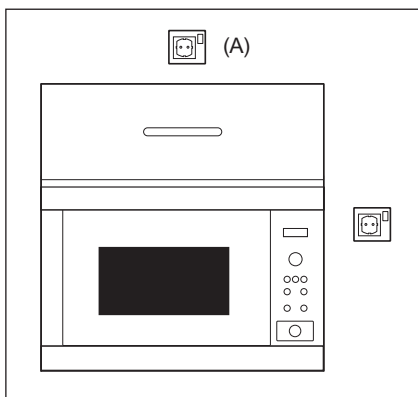

- Električna utičnica uvijek mora imati slobodan pristup kako biste u hitnom slučaju mogli jednostavno iskopčati utikač. Ili trebate biti u mogućnosti odvojiti pećnicu od izvora napajanja ugradnjom sklopke u fiksnom ožičenju u skladu s odgovarajućim pravilima ožičenja.
- Kabel za napajanje zamjenjuje isključivo električar.
- Ako je kabel napajanja oštećen, proizvođač, servisni tehničar ili kvalificirana osoba moraju ga zamijeniti kako bi se spriječila opasne situacije.
- Utičnicu ne postavljajte iza ormarića za ugradbenu pećnicu.
- Najbolji je položaj iznad ormarića, pogledajte (A).
- Pećnicu spojite na jednofazni priključak (220-240 V/50 Hz) izmjenične struje preko pravilno ugrađene utičnice s uzemljenjem. Utičnica mora biti zaštićena osiguračem od 16 A.
- Prije ugradnje stavite komad konopca na kabel za napajanje kako biste pri ugradnji pećnice olakšali spajanje s točkom (A).
- Pri ugradnji pećnice u visoki kuhinjski ormarić, NE gnječite kabel za napajanje.
- Nikada ne uranjajte kabel za napajanje ili utikač u vodu ili bilo koju drugu tekućinu.
- Pobrinite se da kabel za napajanje nije položen na vrućim ili oštrim površinama, kao što su vrući otvori za prozračivanje pri stražnjem vrhu pećnice.

## 2.3 Dodatni savjeti

Ne upotrebljavajte mikrovalnu pećnicu da biste zagrijavali ulje za duboko prženje. Nećete biti u stanju kontrolirati temperaturu te bi ulje mogla zahvatiti vatra. Da biste pripremili kokice, upotrijebite isključivo kokice u posebnim vrećicama za mikrovalnu pećnicu.

Pojedinci koji imaju SRČANI STIMULATOR trebaju se raspitati kod svog liječnika ili proizvođača srčanih stimulatora u vezi opasnosti povezanih s mikrovalnim pećnicama.

Ne dopustite da tekućina ili bilo koji predmet uđe u otvore za zasune vrata ili otvora za prozračivanje. U slučaju prolivanja odmah isključite pećnicu i izvadite utikač iz utičnice te zovite ovlaštenog servisnog predstavnika tvrtke ELECTROLUX.

Ne poduzimajte nikakve izmjene na pećnici.

Upotrijebite isključivo okretni pladanj i nosač okretnog pladnja koji su izrađeni za ovu pećnicu. Ne upotrebljavajte pećnicu bez okretnog pladnja.

Da biste spriječili lom okretnog pladnja:

- Prije pranja vodom, ostavite ga da se rashladi.
- Ne stavljajte vruću hranu ili pribor na hladan okretni pladanj.
- Ne stavljajte hladnu hranu ili pribor na vrući okretni pladanj.

Za kuhanje/pečenje hrane u mikrovalnoj pećnici nemojte koristiti plastične spremnike ako je pećnica još vruća nakon rada u načinu GRIL i KOMBINIRANI GRIL jer bi se ti spremnici tada mogli rastopiti. Plastične posude ne smijete upotrijebiti tijekom navedenih načina rada osim ako ih njihov proizvođač ne označi prikladnima.

Proizvođač i distributer ne preuzimaju nikakvu odgovornost za oštećenja na pećnici ili osobne ozljede koje su posljedica pogrešnog načina priključivanja pećnice na električnu mrežu. Vodene pare ili kapljice mogu se povremeno pojaviti na stjenkama pećnice te oko brtvi na vratima ili brtvenim površinama. Ta uobičajena pojava ne ukazuje na propuštanje ili bilo kakav kvar na mikrovalnoj pećnici.

## 3. PREGLED ZNAČAJKI PEĆNICE

### 3.1 Mikrovalne pećnice

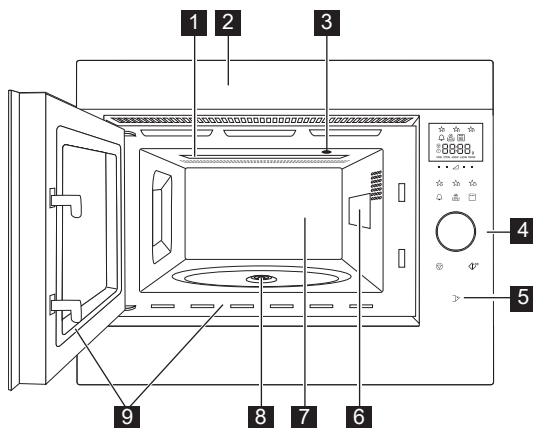

- 1 Grijač
- 2 Okvir prednjice
- 3 Svjetlo u pećnici
- 4 Upravljačka ploča
- 5 Gumb za otvaranje vrata
- 6 Poklopac valovoda
- 7 Odjeljak za kuhanje
- 8 Pogonska osovina
- 9 Brtve vrata i brtvene površine

### 3.2 Dodatna oprema

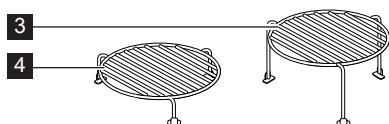
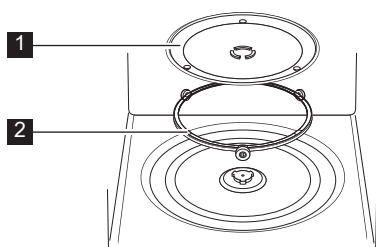

Provjerite jesu li isporučeni sljedeći dijelovi dodatne opreme:

- 1 Okretni pladanj
  - 2 Nosač okretnog pladnja
  - 3 Visoka rešetka
  - 4 Niska rešetka
- Nosač okretnog pladnja stavite u unutarnji prostor pećnice.
  - Zatim postavite okretni pladanj na nosač okretnog pladnja.
  - Da biste izbjegli oštećenja okretnog pladnja, osigurajte slobodno podizanje posuđa ili posuda s ruba okretnog pladnja pri uklanjanju iz pećnice.



Kod naručivanja dodatka dobavljaču ili ovlaštenom servisnom predstavniku tvrtke ELECTROLUX navedite naziv dijela i naziv modela.

### 3.3 Upravljačka ploča

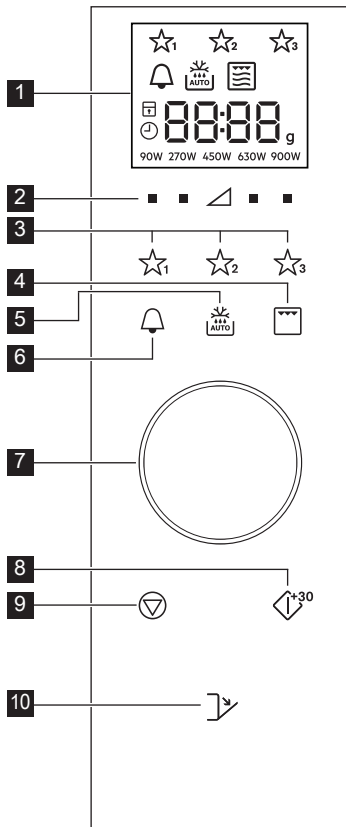

1 Pokazivači na digitalnom zaslonu:

Omiljene stavke

Kuhinjski sat

Automatsko odmrzavanje

Gril

Kombinirani gril

Mikrovalovi

Zaustavi/Otkazi

Blokada za djecu

Postavi vrijeme

Segmenti na zaslonu

Težina

Razina snage

2 Gumbi za razinu snage

3 Gumbi za omiljene stavke

4 Gumb za gril

5 Gumb za automatsko odmrzavanje

6 Gumb za kuhinjski sat

7 Okretni gumb Sat/Težina

8 Gumb za pokretanje/potvrdu/brzi početak

9 Gumb za zaustavljanje

10 Gumb za otvaranje vrata

## 4. PRIJE PRVE UPORABE

### 4.1 Stavljanje utikača u utičnicu

Sat se postavlja kod prvog uključivanja pećnice. Pećnica je opremljena 24-satnim satom.

1. Čut će se zvučni signal, a na zaslonu će se upaliti sve ikone u trajanju od pola sekunde.  
Uz pomoć okretnog gumba odaberite opciju sata "isključiti"(on) ili "uključiti" (oFF).
- 2a. Kako bi se sat isključio, okretni gumb okrećite sve dok se na zaslonu ne prikaže "isključiti" (oFF) te zatim pritisnite gumb **START**. Pećnica je spremna za uporabu.

Ako ste sat isključili i želite ga ponovno uključiti, dva puta pritisnite gumb **KUHINJSKI SAT** i krenite na korak 2b.

2b. Kako bi se sat uključio, okretni gumb okrećite sve dok se na zaslonu ne prikaže "uključiti" te zatim pritisnite gumb **START**.

**Primjer:** Da biste postavili vrijeme na 18:45.

1. Okrećite okretni gumb da podesite sate.
2. Pritisnite gumb **START** za potvrdu.
3. Za podešavanje minuta potrebno je okretati okretni gumb.
4. Pritisnite gumb **START** za potvrdu.

**i** Kada se sat podesi, na zaslону će biti prikazano vrijeme.

## 4.2 Stanje pripravnosti (Štedljiv način rada)

Pećnica će se automatski prebaciti u stanje pripravnosti kada se ne koristi duže od 5 minuta.

**Primjer:** Ako sat još uvijek nije podešen: zaslón će se isključiti.

Kako biste izašli iz stanja pripravnosti, pritisnite bilo koju gumb ili okrenite okretni gumb.

**Primjer:** Ako je sat podešen: Nakon 5 minuta, vrijeme će biti prikazano.

## 4.3 Podešavanje sata kad je već postavljen

Sat možete podesiti i nakon njegovog postavljanja.

**Primjer:** Da biste sat promijenili s 18:45 na 19:50.

1. Dva puta pritisnite gumb **KUHINJSKI SAT**.
2. Pritisnite gumb **START**.
3. Okretni gumb okrećite tako dugo dook se na zaslónu ne prikaže "19".
4. Pritisnite gumb **START**.
5. Okretni gumb okrećite tako dugo dook se na zaslónu ne prikaže "50".
6. Pritisnite gumb **START**.

# 5. RAD

## 5.1 Kuhanje mikrovalnom pećicom

**Primjer:** da biste zagrijali juhu za 2 minute i 30 sekunda pri snazi pećnice od 630 W.

1. Pritisnite gumb **RAZINA SNAGE** na desnoj strani trokuta sve dok se na zaslónu ne prikaže "630 W".
2. Okrećite okretni gumb za unos vremena.
3. Pritisnite gumb **START**.

**i** U načinu rada pećnice za kuhanje može se podesiti razina snage pećnice pritiskom na gumb koji se nalazi točno ispod tražene postavke.

Razinu snage možete podesiti kad pećnica već radi tako da pritisnete i držite gumb **RAZINA SNAGE** sve dok na zaslónu ne svijetli nova postavka za snagu. Uporaba pećnice na vrlo visokim razinama snage ili pretjerano dugo vrijeme kuhanja pregrijava hranu te može uzrokovati vatru.

## 4.4 Za otkazivanje sata i prebacivanje u stanje pripravnosti (Štedljiv način rada)

1. Dva puta pritisnite gumb **KUHINJSKI SAT**.
2. Okrećite okretni gumb sve dok se na zaslónu ne prikaže "oFF" (isključeno).
3. Pritisnite gumb **START** za potvrdu.

## 4.5 Blokada za djecu

Pećnica je opremljena sigurnosnom značajkom koja sprječava nehotično uključivanje pećnice od strane djeteta.

Nakon aktiviranja ove sigurnosne značajke nijedna funkcija pećnice neće djelovati sve dok se značajka ne isključi. Uključivanje odnosno isključivanje značajke moguće je samo kada pećnica ne radi.

**Primjer:** Uključivanje blokade za djecu. Pritisnite i držite gumb **STOP** sve dok se ne upali simbol blokade za djecu.

**Primjer:** Isključivanje blokade za djecu. Pritisnite i držite gumb **STOP** sve dok se simbol blokade za djecu ne ugasi.

**i** Kad je sigurnosna značajka uključena, onemogućena je uporaba svih gumba osim gumba **STOP**.

Ako ste odabrali 900 W, onda maksimalno vrijeme kuhanja za tu postavku iznosi 15 minuta.

Ako pećnica u bilo kojem načinu rada radi 3 minute ili duže, ventilator će ostati upaljen još 2 minute nakon završetka kuhanja. Otvorite vrata i ventilator će se isključiti, zatim zatvorite vrata i ventilator će se ponovno uključiti sve dok ne prođe vrijeme od 2 minute (uključujući vrijeme kada su vrata otvorena). Ako pećnica radi manje od 3 minute, ventilator se neće uključiti.

Nakon kuhanja okretna ploča još će se i dalje okretati sve dok se posuda za kuhanje ne vrati u početni položaj. Unutarnje svjetlo ostat će upaljeno sve do dovršetka okretanja, ili 5 sekundi (ovisno o tome što traje dulje). Na kraju će se čuti zvučni signal. Ako se vrata tijekom tog postupka otvore, okretanje će se zaustaviti.



## 5.2 Razina snage

Postavka snage	Preporučena uporaba
900 W/ VISOKA	Za brzo kuhanje ili podgrijavanje juhe, složenaca, hrane u limenci, toplih napitaka, povrća, ribe itd.
630 W	Za duže kuhanje guste hrane kao što su pečenke, mesne štruce i servirani obroci, te osjetljivih jela kao što je umak od sira ili biskviti. Kod ove smanjene postavke umak neće prekipjeti i hrana će se ravnomjerno kuhati bez pregrijavanja na rubnim dijelovima.
450 W	Za gustu hranu koja zahtijeva više vremena kod uobičajenog kuhanja (primjerice jela s govedinom) preporučena je uporaba ove postavke snage kako bi meso bilo mekano.
270 W/ ODMR- ZAVANJE	Za ravnomjerno odmrzavanje jela odaberite ovu postavku snage. Ova je postavka također idealna za "krčkanje" riže, tjesteninu, valjuške te kremu od jaja.
90 W	Za lagano odmrzavanje, (primjerice kremastih i drugih slastica).
0 W	Za stajanje/kuhinjski sat.

W = VAT

## 5.3 Smanjena razina snage

Način kuhanja	Standardno vrijeme	Smanjena razina snage
Mikrovalovi 900 W	15 minuta	Mikrovalna 630 W
Gril	10 minuta	Gril 500 W
Kombinirani gril	10 minuta	Gril 500 W

## 5.4 Podešavanje trajanja kuhanja tijekom kuhanja

Trajanje kuhanja možete podesiti tijekom kuhanja.

**Primjer:** 2 minute (120 sekundi) možete dodati prethodno određenom vremenu kuhanja uz pomoć gumba **START**.

1. Četiri puta pritisnite gumb **START**.

Trajanje kuhanja produžit će se za 120 sekundi.

## 5.5 Uz pomoć gumba stop

Jednom pritisnite gumb **STOP** za prebacivanje u način rada Pause (pauziranje).

Ponovnim pritiskom gumba **STOP** poništiti će se vrijeme kuhanja.

## 5.6 Kuhinjski sat

Postavljanje kuhinjskog sata.

1. Pritisnite gumb **KUHINJSKI SAT**.
2. Okrećite okretni gumb za unos vremena.
3. Pritisnite gumb **START**. Sat će se automatski pokrenuti.

 Vrijeme se može produžiti kad je mjerač vremena već aktiviran tako da okrećete okretni gumb ili pritiskom na gumb **START**. Funkcija kuhinjskog sata može se koristiti samo kada pećnica još ne radi.

## 5.7 Brzo pokretanje

Kuhanje možete pokrenuti odmah na 900 W/VISOKA s trajanjem od 30 sekundi pritiskom na gumb **START**.

 Za produživanje vremena kuhanja pritisnite gumb **START**.

## 5.8 Prigušen zvuk

Isključivanje zvučnih signala.

1. 3 puta pritisnite gumb **KUHINJSKI SAT** sve dok se na zaslonu ne prikaže "Soun" (Zvuk).
2. Okrećite okretni gumb sve dok se na zaslonu ne prikaže "oFF" (isključeno).
3. Pritisnite gumb **START**.

Uključivanje zvučnih signala.

1. 3 puta pritisnite gumb **KUHINJSKI SAT** sve dok se na zaslonu ne prikaže "Soun" (Zvuk).
2. Okrećite okretni gumb sve dok se na zaslonu ne prikaže "on" (uključeno).
3. Pritisnite gumb **START**.

## 5.9 Pauziranje

Pauziranje rada mikrovalne pećnice.

1. Pritisnite gumb **STOP** ili otvorite vrata.
2. Pećnica neće raditi do 5 minuta.
3. Pritisnite gumb **START** za nastavak kuhanja.

## 5.10 Gril i kombinirani gril

Ova mikrovalna pećnica omogućava dva načina kuhanja s grilom:

Samo gril

Kombinirani gril (gril s mikrovalovima)

 **VAŽNO!** Kod grilanja je preporučeno upotrijebiti visoku ili nisku rešetku. Kod prve uporabe grila može se osjetiti dim ili miris gorenja. To je uobičajeno i ne ukazuje na kvar pećnice. Da biste izbjegli taj problem, prilikom prve uporabe uključite gril bez hrane tijekom 20 minuta.

1. Okrećite okretni gumb za unos vremena kuhanja.
2. Jednom pritisnite gumb **GRIL** za kombinirano kuhanje grilom (gril + mikrovalovi) i pritisnite gumb **START**. Ponovno pritisnite gumb **GRIL** ako želite odabrati samo gril.
3. Pritisnite gumb **START**.

 U načinu rada kombiniranog grila nisu dostupne razine snage od 90 W i 900 W.

Za izlazak iz načina kombiniranog grila

ili grila pritisnite gumb **GRIL** sve dok na zaslonu ne svijetli samo simbol za mikrovalove.

## 5.11 Omiljene stavke

Pećnica ima 3 omiljene stavke za recepte.

☆<sup>1</sup> Omekšavanje maslaca

☆<sup>2</sup> Topljenje čokolade

☆<sup>3</sup> Kolač u šalici

**Primjer:** Omekšavanje maslaca.

1. Jednom pritisnite gumb **OMILJENE 1**.
2. Okrećite okretni gumb za unos težine.
3. Pritisnite gumb **START**.

 Ako je na zaslonu prikazan rotirajući uzorak, znači da je hranu potrebno promiješati ili okrenuti. Za nastavak kuhanja pritisnite gumb **START**. Na kraju automatskog odmrzavanja, program će se automatski zaustaviti. Razina snage za prethodno postavljene omiljene stavke ne može se podesiti. 1-4 Kolači u šalici mogu se kuhati.

 **UPOZORENJE!** Čokolada može biti vrlo vruća! Ako je čokoladu potrebno kuhati duže, produžite vrijeme kuhanja za 10 sekundi. Budite oprezni sa čokoladom jer se može pregrijati i izgorjeti.

Presnimavanje omiljenih stavki vašim vlastitim receptima.

1. Pritisnite gumb **RAZINA SNAGE** za odabir snage.
2. Okrećite okretni gumb za unos traženog vremena kuhanja.
3. Pritisnite i držite gumb **OMILJENE** koju želite postaviti sve dok ne čujete jednostruki zvučni signal i dok se ne prikaže zvjezdica omiljene stavke.

Resetiranje omiljenih stavki na tvorničke postavke.

1. Pritisnite gumb **STOP**.
2. Pritisnite i 3 sekunde držite gumb **RAZINA SNAGE 450 W**. Omiljene stavke resetirat će se na tvorničke postavke.

## 5.12 Automatsko odmrzavanje

Automatsko odmrzavanje automatski odredi način i vrijeme kuhanja na temelju težine hrane.

Možete odabrati između 2 izbornika za automatsko odmrzavanje.

1. Automatsko odmrzavanje:

Meso/riba/piletina

2. Automatsko odmrzavanje: Kruh

**Primjer:** Odmrzavanje odreska težine 0,2 kg.

1. Odaberite izbornik za automatsko odmrzavanje tako da jednom pritisnete gumb **AUTOMATSKO ODMRZAVANJE**.
2. Okrećite okretni gumb za odabir težine.
3. Pritisnite gumb **START**.

 Ako je na zaslonu prikazan rotirajući uzorak, znači da je hranu potrebno promiješati ili okrenuti. Za nastavak kuhanja pritisnite gumb **START**. Na kraju automatskog odmrzavanja, program će se automatski zaustaviti. Podešavanje vremena/snage nije dostupno kod automatskog odmrzavanja.

## 6. VODIČ ZA KUHANJE

### 6.1 Omiljene stavke

Omiljene stavke	Težina	Gumb	Postupak
Omekšavanje maslaca	0,05-0,25 kg	☆ <sup>1</sup>	<ul style="list-style-type: none"> <li>Stavite maslac u vatrostalnu posudu.. Dobro promiješajte nakon kuhanja.</li> </ul>
Topljenje čokolade	0,1-0,2 kg	☆ <sup>2</sup>	<ul style="list-style-type: none"> <li>Čokoladu natrgajte na komadiće. Stavite ju u vatrostalnu posudu. Promiješajte ju kad začujete zvučni signal. Dobro promiješajte nakon kuhanja.</li> </ul> <p><b>!</b> <b>UPOZORENJE!</b>: Čokolada može biti vrlo vruća! Ako je čokoladu potrebno kuhati duže, produžite vrijeme kuhanja za 10 sekundi. Budite oprezni sa čokoladom jer se može pregrijati i izgorjeti.</p>
Kolač u šalici	1-4 šalice	☆ <sup>3</sup>	<ul style="list-style-type: none"> <li>Kolač napravite prema receptu. Šalicu stavite bliže rubu okretnog pladnja. Ostavite da se ohladi 30 sekundi nakon kuhanja.</li> </ul>

### 6.2 Recepti za kolač u šalici

Kolač u šalici od maslaca od kikirikija	
Sastojci za 1 šalicu:	
2½ žlice (25 g)	običnog brašna
2 žlice (30 g)	smeđeg šećera
¼ žličica	praška za pecivo
1½ žlica (15 g)	biljnog ulja
¼ žličice	ekstrakta od vanilije
2 žlice (30 g)	glatkog maslaca od kikirikija
1	srednje veliko jaje

Metoda:

- Sve suhe sastojke stavite u šalicu i dobro ih promiješajte uz pomoć vilice.
- Dodajte biljno ulje, ekstrakt vanilije, maslac od kikirikija i jaje te zatim sve dobro promiješajte.
- Šalicu stavite malo dalje od sredine okretnog pladnja.
- Kuhajte tako da pritisnete ☆<sup>3</sup>. Kolač u šalici će se dizati tijekom kuhanja. Nakon kuhanja ostavite kolač da se ohladi 30 sekundi.

Poslužite uz namaz od čokolade.

Savjet: Upotrijebite hrskavi maslac od kikirikija ako ga volite.

Kolač u šalici s glazurom od limuna	
Sastojci za 1 šalicu:	
2½ žlice (25 g)	običnog brašna
2½ žlice (30 g)	šećera u prahu
¼ žličice	praška za pecivo
1½ žlice (15 g)	biljnog ulja
1 žličica	naribane kore od limuna
1	srednje veliko jaje
Glazura: 1 žlica soka od limuna pomiješanog s 2 žlice šećera u prahu	

Metoda:

- Sve suhe sastojke stavite u šalicu i dobro ih promiješajte uz pomoć vilice.
- Dodajte biljno ulje, naribanu koru od limuna i jaje te zatim sve dobro promiješajte.
- Šalicu stavite malo dalje od sredine okretnog pladnja.
- Kuhajte tako da pritisnete ☆<sup>3</sup>. Kolač u šalici će se dizati tijekom kuhanja.
- Glazuru napravite miješanjem soka od limuna i šećera u prahu.
- Nakon kuhanja kolač probušite odozgo uz pomoć čačkalice, a nakon toga po kolaču sipajte glazuru i ostavite ga da stoji 30 sekundi.

Bogat čokoladni kolač u šalici	
Sastojci za 1 šalicu:	
2½ žlice (25 g)	običnog brašna
2 žlice (12 g)	kakaa u prahu
2½ žlice (30 g)	šećera u prahu
¼ žličice	praška za pecivo
1½ žlica (15 g)	biljnog ulja
¼ žličice	ekstrakta od vanilije
1	srednje veliko jaje

Metoda:

1. Sve suhe sastojke stavite u šalicu i dobro ih promiješajte uz pomoć vilice.
2. Dodajte biljno ulje, ekstrakt vanilije i jaje te zatim sve dobro promiješajte.
3. Šalicu stavite malo dalje od sredine okretnog pladnja.
4. Kuhajte tako da pritisnete ☆₃. Kolač u šalici će se dizati tijekom kuhanja.

Nakon kuhanja ostavite kolač da se ohladi 30 sekundi.

Kolač ukasite čokoladnom glazurom.

Savjet: Ako želite napraviti kolač u šalici od čokolade i naranče, ekstrakt od vanilije zamijenite s 1/2 žličice ekstrakta od naranče.

Kolač u šalici od malina	
Sastojci za 1 šalicu:	
2½ žlice (25 g)	običnog brašna
2½ žlice (30 g)	šećera u prahu
¼ žličice	praška za pecivo
1½ žlica (15 g)	biljnog ulja
½ žličice	ekstrakta od vanilije
1	srednje veliko jaje
1½ žlice	džema od malina bez sjemena

Metoda:

1. Sve suhe sastojke stavite u šalicu i dobro ih promiješajte uz pomoć vilice.
2. Dodajte biljno ulje, ekstrakt vanilije i jaje te zatim sve dobro promiješajte.
3. Umiješajte džem uz pomoć žlice.
4. Šalicu stavite malo dalje od sredine okretnog pladnja.
5. Kuhajte tako da pritisnete ☆₃. Kolač u šalici će se dizati tijekom kuhanja.

Nakon kuhanja ostavite kolač da se ohladi 30 sekundi.

Kolač ukasite glazurom od vanilije.

Kolač u šalici od drobljenca od jabuka	
Sastojci za 1 šalicu:	
2½ žlice (25 g)	običnog brašna
2 žlice (30 g)	smeđeg šećera
¼ žličice	praška za pecivo
¼ žličice	mljevenog cimeta
1½ žlica (15 g)	biljnog ulja
1	srednje veliko jaje
1½ žlica (30 g)	umaka od jabuka
polo (7 g)	drobljenog keksa

Metoda:

1. Sve suhe sastojke (osim keksa) stavite u šalicu i dobro promiješajte uz pomoć vilice.
2. Dodajte biljno ulje i jaje i dobro promiješajte.
3. Umiješajte umak od jabuka uz pomoć žlice.
4. Na kolač posipajte drobljeni keks.
5. Šalicu stavite malo dalje od sredine okretnog pladnja.
6. Kuhajte tako da pritisnete ☆<sub>3</sub>. Kolač u šalici će se dizati tijekom kuhanja.

Nakon kuhanja ostavite kolač da se ohladi 30 sekundi.

Kolač poslužite sa sladoledom od vanilije.



**UPOZORENJE!** Umak od jabuka bit će vrući.

Kolač u šalici od mrkve	
Sastojci za 1 šalicu:	
2 žlice (20 g)	običnog brašna
2½ žlice (30 g)	smeđeg šećera
¼ žličice	praška za pecivo
¼ žličice	mljevenog cimeta
¼ žličice	mljevenog muškarnog oraščića
1 žlice	mljevenih badema
1½ žlice (15 g)	suncokretovog ulja
	naribana korica od 1/2 naranče
30 g	naribane mrkve
1	srednje veliko jaje
Kremasta glazura: 15 g omekšanog maslaca 40 g šećera za glazuru, 40 g punomasnog kremastog sira, ½ žličice soka od naranče	



Metoda:

1. Sve suhe sastojke stavite u šalicu i dobro ih promiješajte uz pomoć vilice.
2. Dodajte suncokretovo ulje, naribanu koru od naranče, naribanu mrkvu i jaje te zatim sve dobro promiješajte.
3. Šalicu stavite malo dalje od sredine okretnog pladnja.
4. Kuhajte tako da pritisnete ☆<sub>3</sub>. Kolač u šalici će se dizati tijekom kuhanja.
5. Glazuru napravite miješanjem maslaca, šećera za glazuru, kremastog sira i soka od naranče.

Nakon kuhanja ostavite kolač da se ohladi 30 sekundi.

Ostavite kolač da se ohladi te nakon toga po njemu posipajte glazuru.

### 6.3 Automatsko odmrzavanje

Automatsko odmrzavanje	Težina	Gumb	Postupak
Meso/riba/perad  (Cijela riba, riblji odresci, riblji filei, pileći bataci, pileća prsa, mljeveno meso, odrezak, ražnjići, pljeskavice, kobasice)	0,2-1,0 kg	 x1	<ul style="list-style-type: none"> <li>Stavite hranu u posudu za quiche na sredinu okretnog pladnja.</li> <li>Kad začujete zvučni signal, okrenite hranu, presložite je i razdvojite. Aluminijском folijom zaštitite tanke dijelove i topla mjesta.</li> <li>Nakon odmrzavanja hranu umotajte u aluminijску foliju za 15-45 min do potpunog odmrzavanja.</li> <li>Mljeveno meso: kad začujete zvučni signal, okrenite hranu. Po mogućnosti uklonite odmrznute dijelove.</li> </ul> <p> Nije prikladno za cijelu perad.</p>
Kruh	0,1-1,0 kg	 x2	<ul style="list-style-type: none"> <li>Rasporedite u posudi za quiche na sredini okretnog pladnja. Za 1,0 kg rasporedite izravno na okretnom pladnju.</li> <li>Kad začujete zvučni signal, okrenite hranu, presložite je i uklonite odmrznute ploške.</li> <li>Nakon odmrzavanja hranu pokrijte aluminijском folijom i pustite da odstoji 5-15 min do potpunog odmrzavanja.</li> </ul>

-  Unesite samo težinu hrane. Nemojte uračunati težinu posude.  
Težine/količine vezane uz vaganje hrane navedene su u tablici. Potrebno napraviti ručno.  
Konačna se temperatura mijenja prema početnoj temperaturi.  
Odreške i ražnjiće zamrzavajte u jednom sloju.  
Mljeveno meso zamrzavajte u tankom sloju.

## 6.4 Zagrijavanje hrane i pića

Hrana/piće	Količina -g/ml-	Postavka	Snaga razina	Vrijeme -min-	Način
Mlijeko, 1 šalica	150	Mikro	900 W	1	ne pokrivajte
Voda, 1 šalica	150	Mikro	900 W	2	ne pokrivajte
6 šalica	900	Mikro	900 W	8-10	ne pokrivajte
1 posuda	1000	Mikro	900 W	9-11	ne pokrivajte
Jedan servirani obrok	400	Mikro	900 W	4-6	pospite malo vode po umaku, pokrijte i promiješajte lagano dok je jelo napola gotovo
Juha/varivo	200	Mikro	900 W	1-2	pokrijte, promiješajte nakon zagrijavanja
Povrće	500	Mikro	900 W	3-5	prema potrebi dodajte malo vode, pokrijte i promiješajte lagano dok je jelo napola gotovo
Meso, 1 ploška <sup>1)</sup>	200	Mikro	900 W	3	prelijte tankim slojem umaka i pokrijte
Riblji file <sup>1)</sup>	200	Mikro	900 W	3-5	pokrijte
Kolač, 1 kriška	150	Mikro	450 W	½-1	stavite u okruglu rebrastu keramičku posudu za quiche
Hrana za bebe, 1 teglica	190	Mikro	450 W	½-1	prebacite u posudu prikladnu za mikrovalnu pećnicu, nakon zagrijavanja dobro promiješajte i provjerite temperaturu
Topljenje margarina ili maslaca <sup>1)</sup>	50	Mikro	900 W	½	pokrijte
Topljenje čokolade	100	Mikro	450 W	3-4	povremeno promiješajte

<sup>1)</sup> ohlađeno

## 6.5 Odmrzavanje

Hrana	Količina -g-	Postavka	Snaga razina	Vrijeme -min-	Način	Vrijeme stajanja -min-
Gulaš	500	Mikro	270 W	8-9	promiješajte lagano dok je jelo napola odmrznuto	10-30
Kolač, 1 kriška	150	Mikro	90 W	1-3	stavite u okruglu rebrastu keramičku posudu za quiche	5
Voće,	250	Mikro	270 W	3-5	ravnomjerno ih rasporedite, lagano ih okrećite dok su napola odmrznuti	5



## 6.6 Kuhanje kada je hrana još zamrznuta

Hrana	Količina -g-	Postavka	Snaga razina	Vrijeme -min-	Način	Vrijeme stajanja -min-
Riblji file	300	Mikro	900 W	9-11	pokrijte	2
Jedan servirani obrok	400	Mikro	900 W	8-10	pokrijte, promiješajte nakon 6 min	2

## 6.7 Kuhanje i gril

Hrana	Količina -g-	Postavka	Snaga razina	Vrijeme -min-	Način	Vrijeme stajanja -min-
Brokule/ Grašak	500	Mikro	900 W	6-8	dodajte 4-5 jž vode, pokrijte i promiješajte lagano dok je jelo napola kuhano	-
Mrkve	500	Mikro	900 W	9-11	narežite na kolutiće, dodajte 4-5 jž vode, pokrijte i promiješajte lagano dok je jelo napola kuhano	-
Pečenje	1000	Mikro Kombinirani gril Mikro Gril	450 W 450 W 450 W	16-17 9-10 <sup>1)</sup> 9-10 9-10	začinite po ukusu, stavite na nisku rešetku, okrenite nakon <sup>1)</sup>	10
Pržolica (ramstek) 2 komada	400	Gril Gril		10-11 <sup>1)</sup> 10-11	stavite na visoku rešetku, okrenite nakon <sup>1)</sup> , začinite nakon grilanja	
Pečenje složenaca		Gril		11-15	posudu stavite na nisku rešetku	
Sir tost	1 komad	Gril Gril	450 W	4-5 <sup>1)</sup> 3-4 <sup>2)</sup>	Stavite 2 komada kruha na viši držač, pokrijte jedan komad sa sirom, kuhajte <sup>1)</sup> , Stavite tostirani komad kruha na sir otopljen na drugom komadu kruha, okrenite sve zajedno i kuhajte <sup>2)</sup>	
Zamrznuta pizza	400	Mikro Kombinirani gril	450 W 450 W	4-5 5-6	stavite na nisku rešetku	



Ako pećnica u bilo kojem načinu rada radi 3 minute ili duže, ventilator će ostati upaljen još 2 minute nakon završetka kuhanja. Otvorite vrata i ventilator će se zaustaviti, zatim zatvorite vrata i ventilator će se ponovno upaliti sve dok ne prođu 2 minute (uključujući vrijeme kada su vrata otvorena). Ako pećnica radi manje od 3 minute, ventilator se neće uključiti.

## 7. NATUKNICE I SAVJETI

### 7.1 Posuđe prikladno za kuhanje u mikrovalnoj pećnici

Posuđe za kuhanje	Prikladno za mikrovalove	Napomene
Aluminijska folija/ aluminijске posude	✓ / ✗	Možete upotrijebiti manje komade aluminijske folije da biste zaštili hranu od pregrijavanja. Foliju udaljite barem 2 cm od stjenki pećnice. U protivnom može doći do iskrenja. Aluminijske posude nisu preporučljive. Izuzetak su posude s posebnom oznakom proizvođača, (pritom pažljivo pročitajte upute).
Porculan i keramika	✓ / ✗	Porculan, keramika, glazirano glineno posuđe i bjelokosni porculan obično su prikladni, izuzev posuđa s metalnom dekoracijom.
Stakleno posuđe, primjerice Pyrex®	✓	Budite oprezni pri uporabi finog staklenog posuđa jer uslijed naglog zagrijavanja može doći do lomljenja.
Metalno posuđe	✗	Nije preporučljivo u mikrovalnoj pećnici upotrebljavati metalno posuđe jer će doći do iskrenja uslijed kojeg može nastati vatra.
Plastika/stiropor, primjerice posude za brzu hranu	✓	Budite oprezni jer se neke posude mogu iskriviti, rastopiti ili promijeniti boju pri visokim temperaturama.
Vrećice za zamrzavanje/ pečenje	✓	Trebate ih probušiti da bi para mogla izaći. Osigurajte da su vrećice prikladne za mikrovalnu pećnicu. Ne upotrebljavajte plastične ili metalne vezice jer se mogu rastopiti ili zapaliti uslijed iskrenja metala.
Papirati tanjuri, čaše i kuhinjski papir	✓	Upotrijebite ih isključivo za zagrijavanje ili upijanje masnoće. Budite oprezni jer pregrijavanje može uzrokovati vatru.
Slamnato i drveno posuđe	✓	Upotrijebite ih uz strogi nadzor jer pregrijavanje ovih materijala može uzrokovati vatru.
Reciklirani i novinski papir	✗	Može sadržavati tragove metala koji mogu uzrokovati iskrenje i vatru.

## 7.2 Savjeti za kuhanje mikrovalnom pećnicom

Savjeti za kuhanje mikrovalnom pećnicom	
Sastav	Hrana koja obiluje masnoćom ili šećerom (primjerice Božićni puding ili male voćne pite) zahtijeva kraće zagrijavanje. Budite oprezni jer pregrijavanje može uzrokovati vatru.
Veličina	Radi ravnomjernog kuhanja, kuhajte sve komade u jednakoj veličini.
Temperatura	Početna temperatura hrane određuje količinu vremena potrebnog za kuhanje. Zarežite punjenu hranu da biste oslobodili toplinu ili paru (primjerice krafne punjene marmeladom).
Slaganje	Stavite najdeblje dijelove hrane prema rubu posude (primjerice pileći bataci).
Pokrivanje	Upotrijebite prozračan plastični omot za mikrovalnu pećnicu ili prikladan poklopac.
Ubadanje	Hranu s ljuskom, kožom ili ovitkom probodite na više mjesta prije kuhanja ili podgrijavanja jer nakupljena para može uzrokovati rasprsnuće (primjerice krumpir, riba, piletina ili kobasice).  <b>VAŽNO!</b> jaja ne zagrijavajte u mikrovalnoj pećnici jer može doći do rasprsnuća, čak i nakon kuhanja (primjerice jaje skuhanu bez ljuske ili tvrdo kuhano jaje).
Miješanje, okretanje i preslagivanje	Za ravnomjerno zagrijavanje važno je miješati, okretati i preslagivati hranu dok se kuha. Uvijek miješajte i preslagujte hranu od rubnog dijela prema sredini.
Stajanje	Vrijeme stajanja nakon kuhanja potrebno je jer omogućuje ravnomjerno širenje topline čitavom hranom.
Zaštita	Tople dijelove hrane možete zaštititi tako da ih prekrijete manjim komadima aluminijske folije koja odbija mikrovalove (primjerice pileći bataci ili krilca).



Pri uklanjanju hrane iz pećnice upotrijebite kuhinjske rukavice ili sličan pribor kako biste spriječili opekline. Posude, vrećice s kobicama za mikrovalnu pećnicu te vrećice za kuhanje otvarajte podalje od lica i ruku da biste izbjegli opekline uzrokovane parom. Nemojte stajati preblizu pri otvaranju vrata pećnice da biste izbjegli opekline uslijed vruće pare. Nakon zagrijavanja narežite punjenu pečenu hranu da biste oslobodili vruću paru i izbjegli opekline.

## 8. ŠTO UČINITI AKO

Problem	Provjerite . . .
Mikrovalna pećnica ne radi ispravno?	<ul style="list-style-type: none"> <li>• Osigurači u kutiji s osiguračima rade.</li> <li>• Nije došlo do prekida napajanja.</li> <li>• Ako osigurači nastavljaju iskakati, obratite se kvalificiranom električaru.</li> </ul>
Način rada mikrovalovima ne funkcionira?	<ul style="list-style-type: none"> <li>• Vrata nisu ispravno zatvorena.</li> <li>• Brtve vrata i njihove površine su čiste.</li> <li>• Pritisnuli ste gumb <b>START</b>.</li> </ul>
Okretni pladanj ne radi?	<ul style="list-style-type: none"> <li>• Nosač okretnog pladnja je ispravno spojen na pogon.</li> <li>• Posuđe za pećnicu nije većih dimenzija od okretnog pladnja.</li> <li>• Hrana ne prelazi rubove okretnog pladnja čime bi sprječavala njegovo okretanje.</li> <li>• Nema ostataka hrane ispod okretnog pladnja.</li> </ul>
Mikrovalna se pećnica ne može isključiti?	<ul style="list-style-type: none"> <li>• Isključite osigurač za pećnicu u kutiji s osiguračima.</li> <li>• Zovite ovlaštenog servisnog predstavnika tvrtke ELECTROLUX.</li> </ul>
Ne radi unutarnje osvjetljenje?	<ul style="list-style-type: none"> <li>• Zovite ovlaštenog servisnog predstavnika tvrtke ELECTROLUX. Unutarnju lampicu smije zamijeniti samo osposobljeni i ovlašteni servisni predstavnik tvrtke ELECTROLUX.</li> </ul>
Potrebno je duže vrijeme za potpuno zagrijavanje i kuhanje nego inače?	<ul style="list-style-type: none"> <li>• Postavite duže vrijeme kuhanja (dvostruka količina = približno dvostruko vrijeme) ili,</li> <li>• Ako je hrana hladnija nego obično, povremeno je okrenite ili,</li> <li>• Odaberite više postavke snage.</li> </ul>
Vrata se ne mogu otvoriti zbog nestanka struje?	<ul style="list-style-type: none"> <li>• Pažljivo otvorite vrata tako da ih povučete prema van u donjem desnom kutu staklenih vrata.</li> </ul>

## 9. TEHNIČKI PODACI

AC mrežni napon	220-240 V, 50 Hz, jedna faza
Distribucija linije osigurač/prekidača	Minimalno 16 A
Potrebna je snaga izmjenične struje: Mikrovalovi	1.4 kW
Gril	0.85 kW
Mikrovalovi/Gril	2.20 kW
Izlazna snaga: Mikrovalovi	900 W (IEC 60705)
Gril	800 W
Frekvencija mikrovalova	2450 MHz <sup>1)</sup> (Skupina 2/klase B)
Vanjske dimenzije: MBE2658DE	596 mm (Š) x 459 mm (V) x 404 mm (D)
Dimenzije odjeljka za kuhanje	342 mm (Š) x 207 mm (V) x 368 mm (D) <sup>2)</sup>
Zapremina pećnice	26 litara <sup>2)</sup>
Okretni pladanj	ø 325 mm, staklo
Težina	otpr. 19,5 kg

- <sup>1)</sup> Ovaj proizvod udovoljava zahtjevima Europskog standarda EN55011.  
U skladu s ovim standardom ovaj je proizvod klasificiran kao oprema skupina 2, klase B.  
Skupina 2 znači da uređaj kod zagrijavanja hrane namjerno stvara radiofrekvencijsku energiju u obliku elektromagnetske radijacije.
- Oprema klase B znači da je oprema prikladna za uporabu u domaćinstvima.
- <sup>2)</sup> Unutarnja se zapremina izračunava mjerenjem maksimalne širine, dubine i visine.  
Stvarna zapremina za držanje hrane je manja.

## 10. INFORMACIJE O ZBRINJAVANJU OTPADA

Reciklirajte materijale sa simbolom  .  
Ambalažu za recikliranje odložite u  
prikladne spremnike.

Pomozite u zaštiti okoliša i ljudskog  
zdravlja, kao i u recikliranju otpada od  
električnih i elektroničkih uređaja.

Uređaje označene simbolom  ne  
bacajte zajedno s kućnim otpadom.  
Proizvod odnesite na lokalno reciklažno  
mjesto ili kontaktirajte nadležnu službu.

## TARTALOM

1. FONTOS BIZTONSÁGI UTASÍTÁSOK .....	55
2. TELEPÍTÉS .....	59
3. KÉSZÜLÉK ÁTTEKINTÉSE .....	63
4. AZ ELSŐ HASZNÁLAT ELŐTT .....	64
5. HASZNÁLAT .....	65
6. SÜTÉSI TÁBLÁZAT .....	69
7. TIPPEK ÉS TANÁCSOK .....	76
8. MIT TEGYÜNK HA .....	78
9. ELŐÍRÁSOK .....	79
10. KÖRNYEZETVÉDELMI INFORMÁCIÓ .....	79

## TÖRÖDÜNK ÖNNEL

Köszönjük, hogy ezt az AEG terméket választotta. Mindennapokat megkönnyítő innovatív technológiákkal alkottuk meg, olyan funkciókkal, amelyek a szokványos készülékeken nem találhatóak meg, azért, hogy sok éven át kifogástalan teljesítményt nyújtson önnek. Kérjük töltsön pár percet az olvasásával, hogy a legtöbbet hozhassa ki belőle.

### Látogassa meg a weboldalunkat:



Kezelési tanácsok, kiadványok, hibaelhárító, szerviz információk:  
[www.aeg.com](http://www.aeg.com)



További előnyökért regisztrálja készülékét:  
[www.registreaeg.com](http://www.registreaeg.com)



Kiegészítők, segédanyagok és eredeti alkatrészek vásárlása a készülékhez:  
[www.aeg.com/shop](http://www.aeg.com/shop)

## VÁSÁRLÓI TÁMOGATÁS ÉS SZERVIZ

Kizárólag eredeti alkatrészek használatát javasoljuk.

Ha készülékével a szervizhez fordul, legyenek kéznél az alábbi adatok.

Ezek az információk az adattáblán olvashatók. Típus, Termékszám, Sorozatszám.



Figyelmeztetés - Biztonsági információk



Általános információk és hasznos tanácsok



Környezetvédelmi információk

A változtatások jogát fenntartjuk.

## 1. ⚠ FONTOS BIZTONSÁGI UTASÍTÁSOK

8 évnél idősebb gyerekek, csökkent fizikai-, értelmi-, vagy mentális képességű személyek, illetve megfelelő tapasztalatokkal és ismeretekkel nem rendelkező személyek felügyelet mellett, vagy akkor használhatják a készüléket, ha annak biztonságos üzemeltetéséről útmutatást kaptak, és a kapcsolódó kockázatokat megértették. Figyelni kell a gyermekekre, hogy ne játszanak a készülékkel. A készülék tisztítását és felhasználói karbantartását 8 évnél idősebb gyerekek végezhetik, de csak felügyelet mellett.

Ez a készülék nem alkalmas arra, hogy 2000 m feletti magasságokban használják.



**IFONTOS! FONTOS BIZTONSÁGI UTASÍTÁSOK:**  
FIGYELMESEN OLVASSA EL, ÉS ŐRIZZE MEG.



**FIGYELMEZTETÉS!**

Ha az ajtó vagy annak tömítése megsérült, ne használja a sütőt mindaddig, amíg szakember el nem végezte ezek javítását!



**FIGYELMEZTETÉS!**

Kizárólag szakképzett szerelő végezhet a mikrohullámú sugárzás ellen védő borítás eltávolításával járó szervizelést vagy javítást!



**FIGYELMEZTETÉS!**

A folyadékokat és ételeket nem szabad lezárt tárolóedényben melegíteni, mert könnyen felrobbanhatnak.

Ajánlott a készülék háztartási és olyan hasonló területeken való használata, mint például: konyhaszemélyzet részére üzletekben, irodákban és hasonló munkakörnyezetekben; parasztházakban; ügyfelek részére hotelekben,

motelekben és más lakókörnyezetekben; éjszakai szállást és reggelit biztosító környezetekben.

Csak mikrohullámú sütőbe való tárolókat és edényeket használjon.

Fém tárolóedényeket ne használjon a mikrohullámmal történő főzéskor.

Eldobható műanyag, papír vagy egyéb éghető ételtartó használatkor kísérelje figyelemmel a sütés folyamatát.

A mikrohullámú sütő élelmiszerek és italok felmelegítésére szolgál. Ha a készüléket élelmiszerek vagy ruhaneműk megszáritására, esetleg villanypárnák, papucskok, szivacsok, nedves ruhaneműk és hasonló felmelegítésére használják, fennáll a sérülés, a meggyulladás vagy a tűzokozás veszélye.

Ha a melegített étel füstölni kezd, **NE NYISSA KI A KÉSZÜLÉK AJTAJÁT**. Kapcsolja ki és húzza ki a sütőt a konnektorból, és várja meg, amíg az étel már nem füstöl. Az ajtó kinyitása az étel füstölése közben tüzet okozhat. Italok mikrohullámú melegítése után utólag is kifuthat a folyadék, ezért az edény kézbevételekor legyen körültekintő.

Az égési sérülések elkerülése érdekében a cumisüvegek és bébiételes üvegek tartalmát mindig keverje meg vagy rázza fel, és fogyasztás előtt ellenőrizze hőmérsékletüket. A héjában ne főzzön tojást, és az egész keménytojásokat nem melegítse mikrohullámú sütőben, mert a mikrohullámú főzés befejezése után is felrobbanhatnak.

## 1.1 Ápolás és tisztítás

Ajtó:

A szennymaradványokat az ajtó mindkét oldalának, tömítéseinek és tömítőfelületeinek nedves puha ronggyal történő rendszeres tisztításával távolítsa el. Az ajtóüveg



tisztításához ne használjon erős súrolószereket vagy éles fémkaparókat, mert megkarcolhatják a felületét, amitől az üveg összetörhet.

#### Sütőtér:

Tisztításhoz, minden használat után, amíg a sütő meleg törölje le az összes foltot, kifolyt ételt egy nedves puha ronggyal vagy szivaccsal. Makacsabb foltokhoz használjon enyhe mosószert, és többször törölje le nedves ronggyal, amíg minden szennyeződés eltűnik. Ne távolítsa el a hullámterelő burkolatát. Vigyázzon arra, hogy az enyhe mosószer és a víz átjutva a sütő falának apró lyukain kárt ne tegyen a sütőben. Ne használjon szórófejes tisztítókat a sütőtérben. Melegítse fel a sütőt rendszeresen a grill funkcióval. A visszamaradó étel és a kifröccsent zsír füstöt és kellemetlen szagot okozhat. Használat után tisztítsa le a hullámterelő lemezt, a sütő belsejét, a forgótányért és a forgótányértartót. Ezeknek száraznak és zsírmentesnek kell lenniük. A lerakódott zsír túlhevülhet és füstölni kezdhet vagy meggyulladhat.

#### Sütő külseje:

A sütő külseje enyhe mosószeres vízzel könnyen tisztítható. Gondoskodjon arról, hogy a mosószer puha ronggyal le legyen törölve.

#### Vezérlőpanel:

Tisztítás előtt nyissa ki az ajtaját a vezérlőpanel inaktiválásához. A vezérlőpanel tisztításakor oda kell figyelni. Egy vizes ronggyal gyengéden törölgesse a panelt, amíg tiszta nem lesz. Ne használjon túl sok vizet. Ne használjon semmilyen vegyszert vagy súrolószert.

#### Forgótányér és forgótányértartó:

Vegye ki a forgótányért és forgótányértartót a sütőből. Mosogassa el a forgótányért és a tartóját enyhe mosószeres vízben. Puha ruhával törölgesse le. A forgótányér és forgótányértartó is tisztítható mosogatógépben.

Tartók:

Ezeket mossa meg enyhe mosószeres folyadékban, majd szárítsa meg. A tartórácsok mosogatógépben is moshatók.



### **IFONTOS!**

Rendszeres időközönként takarítsa meg a sütőt, és távolítson el minden étellerakódást. A sütő tisztán tartásának elmulasztása a felület elhasználódásához vezet, ami a készülék élettartamát negatívan befolyásolja, és könnyen veszélyhelyzetet okozhat.

Ügyeljen rá, hogy az edények készülékből történő kivételekor ne mozdítsa el a forgótányért.



### **IFONTOS!**

Gőztisztítót nem szabad használni.

A mikrohullámú sütőt beépített használatra tervezték.

A készülék, és annak hozzáférhető részei a használat során felforrósodhatnak. Ügyeljen, hogy a fűtőtesteket ne érintse meg.



### **FIGYELMEZTETÉS!**

A gyermekeket tartsa távol az ajtótól és azoktól az elérhető alkatrészekről, amelyek a grill használata közben átforrósodhatnak. A gyermekeket távol kell tartani, nehogy megégessék magukat.



### **IFONTOS!**

Figyelmeztetés: ne használjon általános forgalomban lévő tisztítószeret, gőztisztító berendezést, súroló, durva tisztítószeret, semmiféle nátrium-hidroxid tartalmú szert vagy súroló eszközt a mikrohullámú sütő egyetlen részén sem.

## 2. TELEPÍTÉS

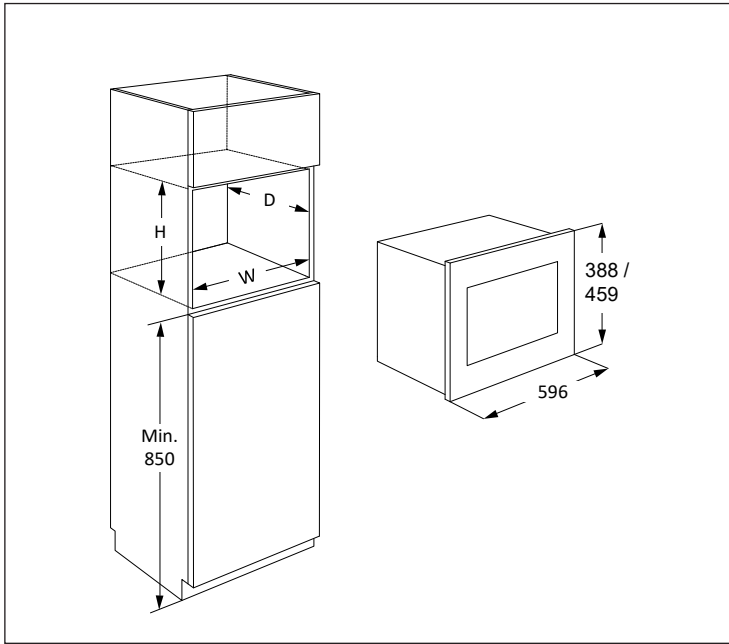

A mikrohullámú sütő A vagy B helyzetben rögzíthető:

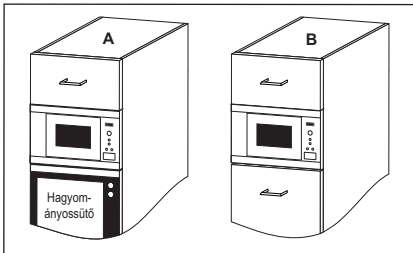

Helyzet	Méretigény		
	Sz	Mé	Ma
A	562	x 550	x 450
B	562	x 500	x 450

Méretetek (mm)

## 2.1 A berendezés üzembe helyezése

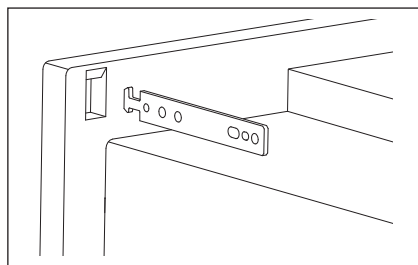
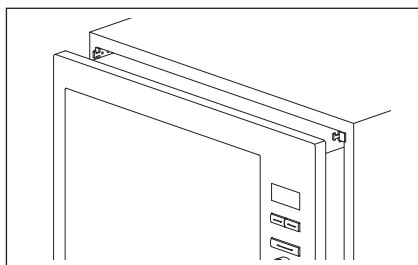
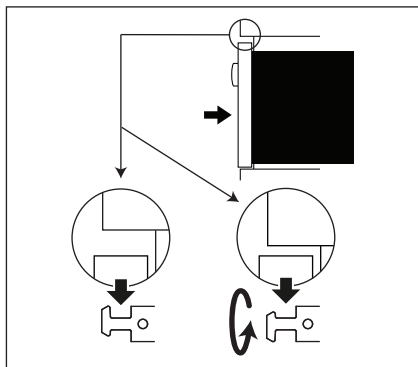
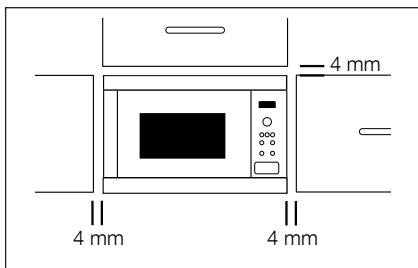

1. Távolítsa el minden csomagolást, és gondosan ellenőrizze, hogy nem látható-e sérülés rajta.
2. A mellékelt használati utasítások és a modell alapján szerelje a rögzítő kampókat a konyhaszekrényre.
3. A készüléket óvatosan és erő kifejtés nélkül szerelje a konyhaszekrénybe. A készüléket emelje fel és helyezze a rögzítő kampókra, ezt követően pedig nyomja le, hogy rögzüljön. Ha a felszerelésnél interferencia történik, a kampó elfordítható. A sütő elülső kerete kell illeszkedjen a konyhaszekrény elülső nyílásához.
4. Győződjön meg arról, hogy a készülék stabil és nem ferde. Figyeljen arra, hogy egy 4 mm-es hézag maradjon a fölötte lévő konyhaszekrényajtó és az sütő előlapjának kerete között (lásd az ábrán).

## 2.2 A készülék csatlakoztatása a villamos hálózatra

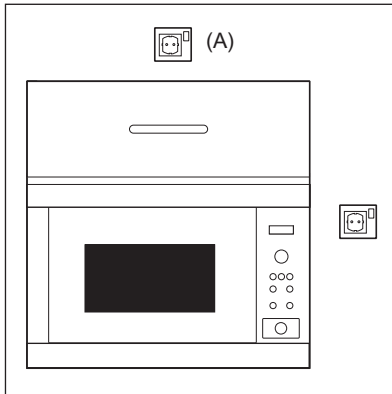

- A konnektor mindig legyen hozzáférhető azért, hogy az egység veszély esetén könnyen kihúzható legyen. Másik lehetőségként az elektromos hálózatba szabályszerűen beépített kapcsolóval lehetővé kell tenni a sütő lekapcsolását a hálózatról.
- A tápkábelt csak villanyszerelő cserélheti ki.
- Ha a tápkábel sérült, a veszélyhelyzetek elkerülése érdekében a gyártónak, a hivatalos márkaszervizének vagy megfelelően képzett szakembernek kell azt kicserélnie.
- A konnektor nem lehet a konyhaszekrény mögött.
- A legjobb helye a konyhaszekrény fölött van, lásd (A).
- A berendezést egy megfelelően telepített földelt dugóval csatlakoztassa egyfázisú 220-240 V/50 Hz váltakozó áramra. A készüléket úgy kell olvasztott egy 16 A-es biztosíték.
- Üzembe helyezés előtt kössön egy darab zsinórt a tápkábelre, hogy a csatlakoztatást létrehozassa az (A) pontnál a készülék üzembe helyezése közben.
- Ha egy magas falú konyhaszekrénybe helyezi el a készüléket, NE nyomja össze a tápkábelt.
- A tápkábelt és a dugót ne merítse vízbe vagy bármilyen egyéb folyadékba.
- A tápkábelt forró vagy éles felületen ne vezesse végig, például a meleg levegő szellőzők előtt a sütő tetejénél és hátuljánál.

## 2.3 További tanácsok

Ne használja a mikrohullámú sütőt olaj felmelegítésre, olajban sütéshez. A hőfoka nem szabályozható, és az olaj lángra kaphat. Pattogatott kukorica készítéséhez kizárólag speciális mikrohullámú pattogatottkukorica-készítőket használjon.

### SZÍVRITMUSSZABÁLYZÓVAL

rendelkező személyek orvosuknál vagy a szabályzó gyártójánál tájékozódjanak a mikrohullámú sütőkkel kapcsolatos elővigyázatosságokra vonatkozóan.

Ne töltsön és ne tegyen semmit se az ajtózár nyílásaiba és a szellőzőnyílásokba. Ha bármi kifolyik, azonnal kapcsolja ki és húzza ki a konnektorból a sütőt, és hívja a hivatalos ELECTROLUX márkaszervizt.

Semmilyen módon ne alakítsa át a sütőt.

Csak a sütőhöz tervezett forgótányért és forgótányértartót használja. Ne használja a sütőt forgótányér nélkül.

A forgótányér összetörését megelőzendő:

- Mielőtt vízzel megtisztítaná a forgótányért, hagyja azt kihűlni.
- Forró ételeket és forró eszközöket ne tegyen a hideg forgótányérra.
- Hideg ételeket és hideg eszközöket ne tegyen a forró forgótányérra.

Ne használjon műanyag edényt mikrohullámmal történő melegítéshez, ha a sütő a GRILL vagy a DUÁL GRILL üzemmód használata után még meleg, mivel az edények megolvadhatnak. Műanyag dobozokat nem szabad használni a fent említett üzemmódoknál csak akkor, ha a gyártó nyilatkozata szerint alkalmasak rá.

A gyártó és a forgalmazó sem vállal felelősséget a helyes elektromos bekötési eljárás elmulasztása miatt a sütőben bekövetkező károkért és személyi sérülésekért. Esetenként vízpára csapódik ki és vízcseppek keletkeznek a sütő falain vagy az ajtószigetelés és szigetelőfelületek körül. Ez normális dolog, és nem jelenti azt, hogy ereszt a mikrohullámú sütő vagy hibásan működik.

## 3. KÉSZÜLÉK ÁTTEKINTÉSE

### 3.1 Mikrohullámű sütő

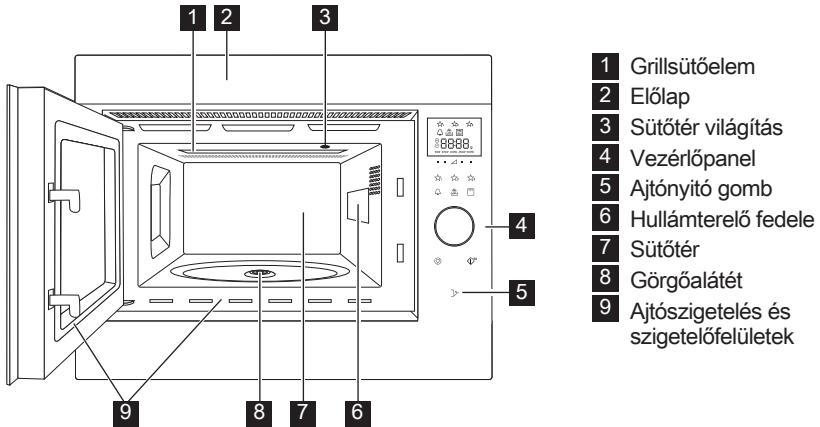

### 3.2 Kiegészítő

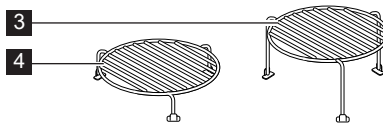
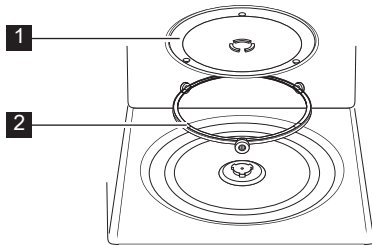

Ellenőrizze, hogy a következő kiegészítők megvannak-e:

- 1 Forgótányér
- 2 Forgótányértartó
- 3 Magas tartó
- 4 Alacsony tartó

- Helyezze a forgótányértartót a sütőtér aljára.
- Ezután helyezze a forgótányért a forgótányér-tartóra.
- A forgótányér épsége érdekében a tálat és tárolóedényeket kellően emelje a forgótányér pereme fölé, amikor kiveszi azokat a sütőből.

**i** Amikor kiegészítőket rendel, két dolgot kell megemlítenie a forgalmazónak vagy ELECTROLUX márkaszerviznek: az alkatrész nevét és a modell nevét.

### 3.3 Vezérlőpanel

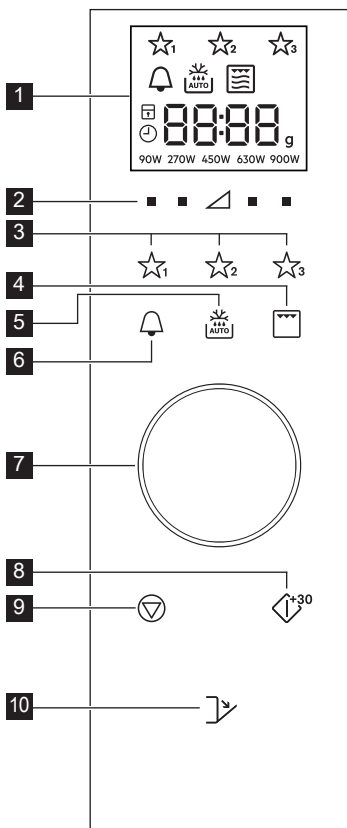

1 A digitális kijelzőn lévő ikonok:



Kedvencek



Konyhai óra



Automatikus kiolvasztás



Grill



Duál grill



Mikrohullám



Stop/Törlés



Gyermekzár



Óra beállítása



Szakaszok kijelzése



Súly

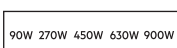

Teljesítményszintek

2 Teljesítményszint gombok

3 Kedvencek gombok

4 Grill gomb

5 Automatikus kiolvasztás gomb

6 Konyhai időzítő gomb

7 Idő/Súly beállító gomb

8 Start/Megerősítés/ Quick Start gomb

9 Stop gomb

10 Ajtónyitó gomb

## 4. AZ ELSŐ HASZNÁLAT ELŐTT

### 4.1 Csatlakoztatás

A sütő első bedugásakor lehetősége van beállítani az órát. A sütő 24 órás kijelzéssel rendelkezik.

1. A sütő hangjelzést ad és az összes kijelző fél másodpercre felviláglik. Az elfordítható gombbal válassza ki az óra bekapcsolt ("on") vagy kikapcsolt ("OFF") módját.
- 2a. Az óra kikapcsolásához forgassa el a gombot, amíg a kijelzőn az "OFF" felirat nem látható, majd nyomja meg a **START** gombot. A sütő készen áll a használatra.

**i** Ha kikapcsolta az órát és szeretné visszakapcsolni, nyomja meg kétszer a **KONYHAI ÓRA** gombot és kövesse a 2b. lépés utasítását.

- 2b. Az óra bekapcsolásához forgassa el a gombot, amíg a kijelzőn az "on" felirat nem látható, majd nyomja meg a **START** gombot.

**Például:** Az óra beállítása 18:45-re.

1. Forgassa el a gombot az óra érték beállításához.
2. Nyomja meg az **START** gombot a jóváhagyáshoz.
3. Forgassa el a gombot a perc érték beállításához.
4. Nyomja meg az **START** gombot a jóváhagyáshoz.



**i** Ha az óra be van állítva, a kijelzőn megjelenik a pontos idő.

## 4.2 Készlenléti (Energiatakarékos) mód

A sütő automatikusan készlenléti módba lép 5 perc tétlenség után.

**Például:** Ha az órát nem állították be: A kijelző kikapcsol.

A készlenléti módból való kilépéshez nyissa ki az ajtót, nyomja meg valamelyik gombot vagy forgassa el a szabályozó gombot.

**Például:** Ha az órát beállították: Az 5 perces időtartam után az idő megjelenik.

## 4.3 Az óra átállítása

Átállíthatja az óra idejét, ha korábban már beállította az órát.

**Például:** 18.45-ről 19.50-re váltás.

1. Nyomja meg kétszer a **KONYHAI ÓRA** gombot.
2. Nyomja meg az **START** gombot.
3. Forgassa el a gombot, amíg meg nem jelenik a "19" érték.
4. Nyomja meg az **START** gombot.
5. Forgassa el a gombot, amíg meg nem jelenik a "50" érték.
6. Nyomja meg az **START** gombot.

## 4.4 Az óra törlése és a készlenléti (Energiatakarékos) mód bekapcsolása

1. Nyomja meg kétszer a **KONYHAI ÓRA** gombot.
2. Forgassa el a tekerőgombot, amíg az "OFF" meg nem jelenik.
3. Nyomja meg az **START** gombot a jóváhagyáshoz.

## 4.5 Gyermekzár

A sütő biztonsági funkciója megakadályozza, hogy egy gyerek véletlenül bekapcsolja a sütőt. Ha a zár be van kapcsolva, a mikrohullámú sütő egyik része sem működik, mindaddig, amíg a zárat ki nem kapcsolják. A zár ki vagy bekapcsolása csak a sütő leállított módjában lehetséges.

**Például:** A gyermekzár bekapcsolása.

Nyomja meg és tartsa lenyomva a **STOP** gombot, amíg a "gyermekzár" jelzés be nem kapcsol.

**Például:** A gyermekzár kikapcsolása.

Nyomja meg és tartsa lenyomva a **STOP** gombot, amíg a "gyermekzár" jelzés ki nem kapcsol.

**i** Ha a gyermekzár funkciót bekapcsolják, a **STOP** gomb kivételével egyik gomb sem működik.

# 5. HASZNÁLAT

## 5.1 Mikrohullámú főzés

**Például:** Leves felmelegítéséhez 2 perc 30 másodpercig tartó 630 W-os mikrohullámú teljesítménnyel.

1. Nyomja meg a **TELJESÍTMÉNSZINT** gombot a háromszög jobb oldalán, amíg a "630 W" érték meg nem jelenik.
2. Forgassa el a gombot az idő beviteléhez.
3. Nyomja meg az **START** gombot.

**i** Mikrohullámú sütési módban a kívánt beállítás alatti gomb megnyomásával állíthatja be a teljesítményszintet.

A sütő működése közben a teljesítményszintet a kívánt **TELJESÍTMÉNSZINT** gomb megnyomásával és a gomb kívánt új érték kijelzőn történő megjelenéséig történő nyomva tartásával állíthatja be. A túl magas teljesítményszint vagy a

túl hosszú sütési idő túlhevítheti az ételt, ami tüzet okozhat.

A 900 W-os teljesítmény szinthez maximálisan csak 15 perc mikrohullám időtartam állítható be.

Ha a sütő bármelyik üzemmódban 3 percet vagy azt meghaladó ideig működik, a sütés végeztével a ventilátor további két percig működik. Ha kinyitják az ajtót a sütő leáll, ha becsukják az ajtót, újból elindul, amíg 2 perc le nem járt (beleszámítva a nyitott ajtó időtartamát is). Ha a sütőt 3 percnél rövidebb ideig működtetik, a ventilátor nem kapcsol be.

A főzés után a forgótányér továbbra forog, amíg a főzőedény vissza nem tér a kezdeti indítási pozícióba. A sütőtér lámpája a forgás befejezéséig vagy 5 másodpercig világít (amelyik tovább tart). A művelet befejezésekor a sütő hangjelzést ad. Ha a művelet közben kinyitják az ajtót, a forgás leáll.

## 5.2 Teljesítményszintek

Teljesítmény beállítás	Használati javaslat
900 W/ MAGAS	Gyors főzésre vagy melegítésre használható, (pl. leves, húsok, konzervek, meleg italok, zöldségek, hal stb. esetében).
630 W	Hosszabb ideig tartó főzésére használható, peccsenyek, fasírtok, egytálételek és ezekhez hasonló sűrű ételek valamint a sajtszósok és piskóták és ezekhez hasonló érzékeny ételeknél. Ennél az alacsonyabb állásnál a szósok nem formak fel és az ételek egyenletesen, anélkül sülnék át, hogy a széleken megégnének.
450 W	A hagyományosan hosszú főzési időt igénylő sűrű ételekhez, (pl. a marhából készülő ételekhez) tanácsos ezt a teljesítményszintet beállítani, hogy a hús puha maradjon.
270 W/ KIOLVASZTÁS	Kiolvasztáshoz válassza ezt a teljesítményszintet azért, hogy az étel egyenletesen olvadjon ki. Ez a beállítás szintén megfelelő a rizs, tészta-, nudli párolásához vagy a tojáspuding főzéshez.
90 W	Enyhe kiolvasztáshoz, (pl. krémesekhez vagy cukrárszüteményekhez).
0 W	Pihentetéshez/sütőórának.

W = WATT

## 5.3 Csökkentett teljesítményszint

Sütési mód	Szokásos idő	Csökkentett teljesítményszint
Mikrohullám 900 W	15 perc	630 W mikrohullám
Grill	10 perc	Grill 500 W
Duál grill	10 perc	Grill 500 W

## 5.4 A sütési időtartam beállítása sütés közben

Sütés közben átállíthatja a sütés idejét.

**Például:** 2 perc (120 másodperc) hozzáadása a **START** gombot használva.

1. Nyomja meg négyszer a **START** gombot.

A sütési idő 120 másodperccel meghosszabbodik.

## 5.5 A stop gomb használata

A **STOP** gomb egyszeri megnyomásával Szünet módba lép.

A **STOP** gomb újbóli megnyomásával törli a sütési időtartamot.

## 5.6 Konyhai óra

A konyhai időzítő beállítása.

1. Nyomja meg az **KONYHAI ÓRA** gombot.
2. Forgassa el a gombot az idő beviteléhez.
3. Nyomja meg az **START** gombot. Az időzítő automatikusan elindul.



Az időzítő számlálása közben az időtartam megnövelhető a gomb elforgatásával vagy a **START** gomb megnyomásával. Az időzítő funkciót csak akkor használható, ha a sütő nem működik.

## 5.7 Gyors indítás

Közvetlenül elindíthatja a készüléket 900 W/MAGAS teljesítménnyel 30 másodperces időtartamban, ha megnyomja a **START** gombot.

 Az időtartam megnöveléséhez nyomja meg a **START** gombot.

## 5.8 Némítás

A hangjelzések kikapcsolása.

1. Nyomja meg 3-szor az **KONYHAI ÓRA** gombot, amíg a "Soun" jelzés meg nem jelenik.
2. Forgassa el a tekerőgombot, amíg az "oFF" felirat meg nem jelenik.
3. Nyomja meg az **START** gombot.

A hangjelzések bekapcsolása.

1. Nyomja meg 3-szor az **KONYHAI ÓRA** gombot, amíg a "Soun" jelzés meg nem jelenik.
2. Forgassa el a tekerőgombot, amíg az "on" felirat meg nem jelenik.
3. Nyomja meg az **START** gombot.

## 5.9 Szünet

A készülék leállítása a mikrohullámú üzemmód működése közben.

1. Nyomja meg a **STOP** gombot vagy nyissa ki az ajtót.
2. A sütő leáll 5 percre.
3. Nyomja meg a **START** gombot a sütés folytatásához.

## 5.10 Grill és duál grill

A mikrohullámú sütőnek két grill sütési üzemmódja van:

Csak grill

Duál grill (grill mikrohullámmal)

 **FONTOS!** Grillezéshez javasolt a magas vagy az alacsony tartó. Füstöt vagy égett szagot érezhet a grill első használatakor, ami normális dolog, és nem jelenti a sütő hibás működését. Ennek a problémának az elkerülésére a sütő első használatakor étel nélkül 20 percig működtesse a grillt.

1. Forgassa el a gombot a sütési időtartam megadásához.
2. Nyomja meg egyszer a **GRILL** gombot a Duál Grill üzemmód (Grill + Mikrohullám) kiválasztásához, majd nyomja meg a **START** gombot. Nyomja meg újból a **GRILL** gombot a csak Grill mód kiválasztásához.
3. Nyomja meg az **START** gombot.

 Duál Grill módban a 90 W-os és a 900 W-os mikrohullámú teljesít mény szint nem elérhető. A Duál Grill vagy Grill módból való kilépéshez nyomja meg a **GRILL** gombot, amíg a "csak mikrohullám" jelzés nem kezd világitani a kijelzőn.

## 5.11 Kedvencek

A sütő 3 kedvenc recepttel rendelkezik.

- ☆<sub>1</sub> Vaj lágyítás
- ☆<sub>2</sub> Forró csokoládé
- ☆<sub>3</sub> Bögrés sütemény

**Például:** Vaj lágyítása.

1. Nyomja meg egyszer a **KEDVENCEK 1** gombot.
2. A gomb elforgatásával adja meg a tömeget.
3. Nyomja meg az **START** gombot.

 Ha a kijelzőn egy körbe forgó jelzés látható, az azt jelzi, hogy az ételt meg kell keverni vagy meg kell fordítani. A sütés folytatásához nyomja meg a **START** gombot. Az automatikus kiolvasztás idejének végén a program automatikusan leáll. Az előre beállított Kedvencek receptek teljesítményszintje nem módosítható. 1-4 bögrés sütemény készíthető el.

 **FIGYELMEZTETÉS!** A csokoládé nagyon felforrósodhat! Ha a csokoládé elkészítéséhez több időre van szükség, adjon hozzá még 10 másodpercet. Vigyázzon a csokoládéval, mivel túlmelegedhet és megéghet.

A Kedvencek program felülírása saját receptekkel.

1. A **TELJESÍTMÉNYSZINT** gombbal válassza ki a kívánt teljesítményt.
2. Forgassa el a gombot a kívánt sütési időtartam megadásához.
3. Nyomja meg és tartsa lenyomva azt a **KEDVENCEK** gombot, amelyiket be szeretné állítani, addig, amíg egy hangjelzést nem ad a készülék és a kedvencek csillag nem jelenik meg.

A Kedvencek visszaállítása a gyári beállításokra.

1. Nyomja meg az **STOP** gombot.
2. Tartsa 3 másodpercig lenyomva a **TELJESÍTMÉNYSZINT** 450 W gombokat.  
A sütő visszaállítja a Kedvenceket a gyári beállításokra.

## 5.12 Automatikus kiolvasztás

Az automatikus kiolvasztás funkció automatikusan meghatározza a helyes melegítési módot és szükséges időtartamot az étel súlya alapján.

Két automatikus kiolvasztás menü közül választhat.

1. Automatikus kiolvasztás:  
Hús/hal/szárnyas
2. Automatikus kiolvasztás: Kenyér

**Például:** 0,2 kg steak kiolvasztása.

1. Válassza ki az automatikus kiolvasztás programot az **AUTOMATIKUS KIOLVASZTÁS** gomb megnyomásával.
2. A gomb elforgatásával válassza ki a megfelelő súlyt.
3. Nyomja meg az **START** gombot.

 Ha a kijelzőn egy körbe forgó jelzés látható, az azt jelzi, hogy az ételt meg kell keverni vagy meg kell fordítani. A sütés folytatásához nyomja meg a **START** gombot. Az automatikus kiolvasztás idejének végén a program automatikusan leáll. Az idő/teljesítmény beállítás nem elérhető az automatikus kiolvasztás üzemmódban.

## 6. SÜTÉSI TÁBLÁZAT

### 6.1 Kedvencek

Kedvencek	Súly	Gomb	Eljárás
Vaj lágyítás	0,05-0,25 kg	★ <sub>1</sub>	<ul style="list-style-type: none"> <li>Tegye a vaját egy hőálló üvegedénybe. Melegítés után keverje meg.</li> </ul>
Forró csokoládé	0,1-0,2 kg	★ <sub>2</sub>	<ul style="list-style-type: none"> <li>Törje szét a csokoládét kis darabokra. Tegye a csokoládét egy hőálló üvegedénybe. Keverje meg, ha hangjelzést hall. Melegítés után keverje meg.</li> </ul> <p> <b>FIGYELMEZTETÉS!</b> A csokoládé nagyon felforrósodhat! Ha a csokoládé elkészítéséhez több időre van szükség, adjon hozzá még 10 másodpercet. Vigyázzon a csokoládéval, mivel túlmelegedhet és megéghet.</p>
Bögrés sütemény	1-4 bögréhez	★ <sub>3</sub>	<ul style="list-style-type: none"> <li>Kövesse a receptet a sütemény elkészítéséhez. Helyezze a bögrét a forgótányér szélére. Melegítés után hagyja 30 másodpercig állni.</li> </ul>

## 6.2 Bögrés süti receptek

Csokis bögrés süti gazdagon	
Hozzávalók	
1 bögréhez:	
2½ evőkanál (25 g) finomliszt	
2 evőkanál (12 g) kakaópor	
2½ evőkanál (30 g) porcukor	
¼ kiskanál	sütőpor
1½ evőkanál (15 g) növényi olaj	
¼ kiskanál	vanília kivonat
1	közepes tojás

Elkészítés:

1. Tegye az összes száraz hozzávalót a bögrébe, és keverje jól össze őket egy villával.
2. Adja hozzá a növényi olajat, vanília kivonatot és a tojást. Keverje jól össze.
3. Helyezze a bögrét a forgótányér közepére.
4. Süsse meg a  $\star_3$  használva. A sütés során a sütemény kiemelkedik a bögréből.

Sütés után hagyja 30 másodpercig állni.

Díszítse egy kis csokoládé krémmel.

Tipp: Narancsos csokis bögrés süti készítéséhez a vanília kivonat helyett használjon ½ kiskanál narancs kivonatot.

Fodros málnás bögrés sütemény	
Hozzávalók	
1 bögréhez:	
2½ evőkanál (25 g) finomliszt	
2½ evőkanál (30 g) porcukor	
¼ kiskanál	sütőpor
1½ evőkanál (15 g) növényi olaj	
½ kiskanál	vanília kivonat
1	közepes tojás
1½ evőkanál	magnélküli málna lekvár

Elkészítés:

1. Tegye az összes száraz hozzávalót a bögrébe, és keverje jól össze őket egy villával.
2. Adja hozzá a növényi olajat, vanília kivonatot és a tojást. Keverje jól össze.
3. Forgassa bele a lekvárt egy kanállal, hogy színt adjon a keverékhez.
4. Helyezze a bögrét a forgótányér közepére.
5. Süsse meg a  $\star_3$  használva. A sütés során a sütemény kiemelkedik a bögréből.

Sütés után hagyja 30 másodpercig állni.

Díszítse egy kis vanília krémmel.

Almás bögrés sütemény	
Hozzávalók	
1 bögréhez:	
2½ evőkanál (25 g)	finomliszt
2 evőkanál (30 g)	finomított barnacukorral
¼ kiskanál	sütőpor
¼ kiskanál	őrölt fahéjjal
1½ evőkanál (15 g)	növényi olaj
1	közepes tojás
1½ evőkanál (30 g)	almaszósszal
fél (7 g)	teljes kiőrlésű keksz, törve

Elkészítés:

1. Tegye az összes száraz hozzávalót (a keksz kivételével) a bögrébe, és keverje jól össze őket egy villával.
2. Adja hozzá a növényi olajat, a vanília kivonatot és a tojást. Keverje jól össze.
3. Óvatosan keverje hozzá az almaszósz egy kanállal, hogy szint adjon a keverékhez.
4. A tetejét díszítse keksz darabkákkal.
5. Helyezze a bögrét a forgótányér közepére.
6. Süsse meg a ☆<sub>3</sub> használva. A sütés során a sütemény kiemelkedik a bögréből.

Sütés után hagyja 30 másodpercig állni.

Díszítse a tetejét egy gombóc vanília fagyalattal.



**FIGYELMEZTETÉS!** Az almaszósz felforrósodik.

Mogyoróvajás bögrés sütemény	
Hozzávalók	
1 bögréhez:	
2½ evőkanál (25 g)	finomliszt
2 evőkanál (30 g)	finomított barnacukorral
¼ kiskanál	sütőpor
1½ evőkanál (15 g)	növényi olaj
¼ kiskanál	vanília kivonat
2 evőkanál (30 g)	lágú mogyoróvaj
1	közepes tojás

Elkészítés:

1. Tegye az összes száraz hozzávalót a bögrébe, és keverje jól össze őket egy villával.
2. Adja hozzá a növényi olajat, vanília kivonatot, mogyoróvaját és a tojást. Keverje jól össze a hozzávalókat.
3. Helyezze a bögrét a forgótányér közepére.
4. Süsse meg a ☆<sub>3</sub> használva. A sütés során a sütemény kiemelkedik a bögréből.

Sütés után hagyja 30 másodpercig állni.

Kenje meg a tetejét csokoládéval.

Tipp: Ízlése szerint használhat ropogós mogyoróvaját is.

Citromos bögrés sütemény	
Hozzávalók	
1 bögréhez:	
2½ evőkanál (25 g)	finomliszt
2½ evőkanál (30 g)	porcukor
¼ kiskanál	sütőpor
1½ evőkanál (15 g)	növényi olaj
1 kiskanál	citromhéj
1	közepes tojás
Sütemény	1 evőkanál citromlé
tetejéhez:	2 evőkanál porcukorral elkeverve

## Elkészítés:

1. Tegye az összes száraz hozzávalót a bögrébe, és keverje jól össze őket egy villával.
2. Adja hozzá a növényi olajat, citromhéjat és a tojást. Keverje őket jól össze.
3. Helyezze a bögrét a forgótányér közepére.
4. Süsse meg a  használva. A sütés során a sütemény kiemelkedik a bögréből.
5. A tetejét szórja meg porcukorral összekevert citromlével.
6. A sütés után lazítsa meg a süteményt, szurkálja meg a tetejét több helyen egy nyárssal, majd szórja a citromlével összekevert porcukrot a sütemény tetejére, és hagyja állni 30 másodpercig.

Répás bögrés süteményű	
Hozzávalók	
1 bögréhez:	
2 evőkanál (20 g)	finomliszt
2½ evőkanál (30 g)	barnacukor
¼ kiskanál	sütőpor
¼ kiskanál	őrölt fahéjjal
¼ kiskanál	őrölt szerecsendió
1 evőkanál	őrölt mandula
1½ evőkanál (15 g)	napraforgó olaj
	½ narancs héja
30 g	reszelt sárgarépa
1	közepes tojás
Krém:	15 g vaj, lágy, 40 g porcukor, 40 g zsíros krémsajt, ½ kiskanál narancslé



## Elkészítés:

1. Tegye az összes száraz hozzávalót a bögrébe, és keverje jól össze őket egy villával.
2. Adja hozzá a napraforgó olajat, citromhéjat, reszelt sárgarépát és a tojást. Jól keverje el.
3. Helyezze a bögrét a forgótányér közepére.
4. Süsse meg a  használva. A sütés során a sütemény kiemelkedik a bögréből.
5. Készítse el a sütemény tetejének krémjét: keverje össze a vajat, porcukrot, krémsajtot és narancslevet. Sütés után hagyja 30 másodpercig állni.

Hagyja kihűlni a süteményt, majd kenje a tetejére az elkészített krémet.



### 6.3 Automatikus kiolvasztás

Automatikus kiolvasztás	Súly	Gomb	Eljárás
Hús/hal/baromfi  (Egész hal, halszelet, halfilé, csirkecomb, csirkemell, vagdalthús, steak, hússzelet, darált hús, kolbász)	0,2-1,0 kg	 x1	<ul style="list-style-type: none"> <li>Helyezze az ételt egy sütőtálban a forgótányér közepére.</li> <li>Amikor a hangjelzés megszólal fordítsa át, rendezze át és húzza szét az ételt. A vékony részeket és forró pontokat takarja alufóliával.</li> <li>Kiolvasztást követően csomagolja 15–45 percre alufóliába, amíg teljesen ki nem olvad.</li> <li>Vagdalt hús: Amikor a hangjelzés megszólal fordítsa át az ételt. Ha lehetséges a felolvadt részeket vegye ki.</li> </ul> <p> Egész baromfihoz nem alkalmas.</p>
Kenyér	0,1-1,0 kg	 x2	<ul style="list-style-type: none"> <li>Terítse szét a forgótányér közepén egy sütőtálban. 1,0 kg esetén terítse szét közvetlenül a forgótányéron.</li> <li>Amikor a hangjelzés megszólal fordítsa át, rendezze el és vegye ki a kiolvadt szeleteket.</li> <li>Kiolvasztást követően csomagolja alufóliába és 5–15 percre hagyja állni, amíg teljesen ki nem olvad.</li> </ul>



Csak az étel súlyát adja meg. Ne számolja bele az edény súlyát.

A táblázatban megadott ételek tömegével többé-kevésbé megegyező tömegű ételekhez manuális programokat használjon.

A végső hőmérséklet a kezdeti hőmérséklettől függően változhat.

A steakek és hússzeletek egy rétegben legyenek fagyasztva.

A darált hús vékony formában legyen lefagyasztva.

## 6.4 Étél és ital melegítése

Étel/ital	Mennyiség -g/ml-	Beállítás	Teljesít mény szint	Idő -perc-	Eljárás	
Tej,	1 pohár	150	Mikro	900 W	1	ne fedje le
Víz ,	1 pohár	150	Mikro	900 W	2	ne fedje le
	6 pohár	900	Mikro	900 W	8-10	ne fedje le
	1 tál	1000	Mikro	900 W	9-11	ne fedje le
Egytálétel	400	Mikro	900 W	4-6	hintsen egy kis vizet a szósra, fedje le, melegítés közben keverje meg	
Leves/ragu	200	Mikro	900 W	1-2	fedje, melegítés után keverje	
Zöldségek	500	Mikro	900 W	3-5	ha szükséges adjon hozzá vizet, fedje le, melegítés közben keverje meg	
Hús, 1 szelet <sup>1)</sup>	200	Mikro	900 W	3	vékonyan terítsen szószt a tetejére, fedje le	
Halfilé <sup>1)</sup>	200	Mikro	900 W	3-5	fedje	
Sütemény, 1 szelet	150	Mikro	450 W	½-1	tegye sütőtálba	
Babaétel, 1 üveg	190	Mikro	450 W	½-1	tegye át egy megfelelő mikrosütőálló tárolóedénybe, melegítés után jól keverje meg, és ellenőrizze a hőmérsékletét	
Margarin vagy vaj olvasztása <sup>1)</sup>	50	Mikro	900 W	½	fedje	
Csokoládé olvasztása	100	Mikro	450 W	3-4	időnként keverje	

<sup>1)</sup>fagyasztásból

## 6.5 Kiolvasztás

Étel	Mennyiség -g-	Beállítás	Teljesít mény szint	Idő -perc-	Eljárás	Pihentetési idő -perc-
Gulyás	500	Mikro	270 W	8-9	kiolvasztás közben keverje meg	10-30
Sütemény, 1 szelet	150	Mikro	90 W	1-3	tegye sütőtálba	5
Gyümölcs	250	Mikro	270 W	3-5	egyenletesen terítse szét, kiolvasztás felénél fordítsa meg	5

## 6.6 Sütés fagyott ételből

Étel	Mennyiség -g-	Beállítás	Teljesít mény szint	Idő -perc-	Eljárás	Pihentetési idő -perc-
Halfilé	300	Mikro	900 W	9-11	fedje	2
Egytálétel	400	Mikro	900 W	8-10	fedje, 6 perc után keverje	2

## 6.7 Sütés sé grillezés

Étel	Mennyiség -g-	Beállítás	Teljesít mény szint	Idő -perc-	Eljárás	Pihentetési idő -perc-
Brokkoli/ Borsó	500	Mikro	900 W	6-8	adjon hozzá 4-5 e.k. vizet, fedje le, főzés közben keverje meg	-
Répa	500	Mikro	900 W	9-11	vágja karikákra, adjon hozzá 4-5 e.k. vizet, fedje le, főzés közben keverje meg	-
Sültek	1000	Mikro Duál grill Mikro Grill	450 W 450 W 450 W	16-17 9-10 <sup>1)</sup> 9-10 9-10	fűszerezze ízlés szerint, tegye az alacsony tartóra, később fordítsa meg <sup>1)</sup>	10
Hátszín 2 darab	400	Grill Grill		10-11 <sup>1)</sup> 10-11	tegye a magas tartóra, később fordítsa meg <sup>1)</sup> , grillezés után fűszerezze	
Gratin-tálak barnítása		Grill		11-15	tegye a tálat az alacsony tartóra	
Sajtos pirítós	1 piece	Grill Grill	450 W	4-5 <sup>1)</sup> 3-4 <sup>2)</sup>	helyezzen 2 szelet kenyeret a felső rácsra, az egyik szeletre tegyen sajtot, melegítse meg <sup>1)</sup> , tegye a megpirított szeletet a sajtra, fordítsa meg és melegítse meg <sup>2)</sup>	
Fagyasztott pizza	400	Mikro Duál grill	450 W 450 W	4-5 5-6	tegye az alacsony tartóra	



Ha a sütő bármelyik üzemmódban 3 percet vagy azt meghaladó ideig működik, a sütés végeztével a ventilátor további két percig működik. Nyissa ki az ajtót és a készülék leáll. Csukja be az ajtót és újra elindul, amíg a két percet el nem éri (beleszámítva a nyitott ajtó időtartamát is). Ha a sütőt 3 percnél rövidebb ideig működtetik, a ventilátor nem kapcsol be.

## 7. TIPPEK ÉS TANÁCSOK

### 7.1 Mikrohullámú sütőedénykészlet

Edénykészlet	Mikrosütő álló	Megjegyzések
Alufólia/fóliaedények	✓ / ✗	Az ételek túlmelegedés elleni védelmére kis alufólia darabokat lehet használni. A fólia ne legyen 2 cm-nél közelebb a sütő falához, mert ívet húzhat. Az alufóliadobozok használata nem ajánlott kivéve akkor, ha a gyártó. Ezt megengedi, gondosan tartsa be az utasításokat.
Porcelán és kerámia	✓ / ✗	A porcelán, cserép, fajansz és kínai porcelán általában alkalmasak, kivéve azok, amelyeken fémes díszítés van.
Üvegtálok pl. Pyrex ®	✓	Kényes üvegedények használatakor körültekintően kell eljárni, mert a hirtelen melegítéstől eltörhetnek vagy elrepedhetnek.
Fém	✗	Mikrohullámú energiához nem tanácsos fémedényeket használni, mert ívet húznak, ami tüzet okozhat.
Műanyag/polisztirol pl. mélyhűtőtálcák	✓	Oda kell figyelni, mert bizonyos edények magas hőmérsékleten deformálódnak, megolvadnak vagy elszíneződnek.
Fagyasztó/sütőzacskók	✓	A gőz kiengedéséhez át kell szűrni. Győződjön meg arról, hogy a sütőtasak használható-e mikrohullámban. Ne használjon műanyag és fém lezárókat, mert elolvadhatnak vagy meggyulladhatnak a fém szikrázása miatt.
Papírtányér, pohár és papírtörő	✓	Csak meglemelegítéshez vagy pára felítatásához használja. Oda kell rá figyelni, mert a túlhevülése tüzet okozhat.
Nád- és faedények	✓	Csak felügyelet mellett használja ezeket az anyagokat a sütőben, mert a túlhevülésük tüzet okozhat.
Újrahasznosított papír és újságpapír	✗	Fém tartalmú lehet, ami a villamos ívet húzhat (szikrázhat), és ezzel tüzet okozhat.

## 7.2 Mikrohullámú sütési tanácsok

Mikrohullámú sütési tanácsok	
Összetétel	A magas zsír - vagy cukortartalmú ételek (pl. pudingok, piték) kevesebb melegítési időt igényelnek. Figyelmesnek kell lenni, mert a túlmelegítés tüzet okozhat.
Méret	Az egyenletes sütés érdekében a darabok legyenek azonos méretűek.
Ételhőmérséklet	Az étel kezdeti hőmérséklete kihat a szükséges sütési idő hosszára. Bevágással biztosítsa a töltelékes ételeken, (pl. lekvárosfánkon), a hő vagy gőz távozását.
Elrendezés	Az étel vastagabb darabjait, (például a csirkecombokat), az edény szélére helyezze.
Fedés	Használjon légáteresztő mikrohullámú celofánt vagy egy alkalmas fedőt.
Átszűrés	A héjas, bőrső vagy hártýás ételeket sütés vagy újramelegítés előtt több ponton meg kell szűrni azért, mert a keletkező gőz miatt az étel szétrobbanhat, (pl. burgonya, hal, csirke, kolbász esetében).  <b>FONTOS!</b> Tojást nem szabad mikrohullámban melegíteni, mert még a sütés befejezése után is szétrobbanhat, (pl. buggyantott tojást, kemény tojást).
Keverés, átfordítás és átrendezés	Az egyenletes főzés érdekében fontos az ételt főzés közben megkeverni, átfordítani vagy átrendezni. Mindig a széle felől a közepe felé kell keverni vagy átrendezni.
Pihentetés	Sütés utáni fontos pihentetni az ételt azért, hogy a hő egyenletesen át tudja járni.
Letakarás	A meleg részeket betakarhatjuk egy kis fóliadarabbal, ami visszaveri a mikrohullámokat, (pl. csirkelábak és szárnyak esetében).

 Amikor ételt vesz ki a sütőből, az égési sérülések elkerülése érdekében használjon edényalátétet és sütőkesztyűt. A gőz okozta égések elkerülése érdekében mindig a kezét védve és az arcától eltartva nyissa ki a tárolóedényeket, pattogatott kukorica készítőket, sütőzacskókat stb.  
A sütő ajtó nyitásakor mindig álljon kissé távolabb, nehogy a kiszökő gőz és forróság égési sérüléseket okozzon. A töltött sülteteket melegítés után szeletelje fel, hogy a gőz távozásával megelőzze az égési sérülést.

## 8. MIT TEGYÜNK HA

Probléma	Ellenőrizze, hogy ...
A mikrohullámú eszköz nem működik megfelelően?	<ul style="list-style-type: none"> <li>• A biztosítékok a biztosítékdobozban jók-e.</li> <li>• Nem volt-e áramszünet.</li> <li>• Ha a biztosítékok folyamatosan kiégnek, lépjen kapcsolatba egy képzett villanyszerelővel.</li> </ul>
A mikrohullámú üzemmód nem működik?	<ul style="list-style-type: none"> <li>• Az ajtó megfelelően záródik-e.</li> <li>• Az ajtó tömítései és felületei tiszták-e.</li> <li>• A <b>START</b> gombot megnyomták.</li> </ul>
A forgótányér nem forog?	<ul style="list-style-type: none"> <li>• A forgótányértartó rendesen kapcsolódik-e a meghajtóhoz.</li> <li>• A sütőeszközök nem lógnak-e le a forgótányérról.</li> <li>• Az étel nem lóg-e túl a forgótányér szélén, akadályozva annak forgását.</li> <li>• Nincs-e valami a forgótányér alatti mélyedésben.</li> </ul>
A mikro nem akar kikapcsolni?	<ul style="list-style-type: none"> <li>• Húzza ki az eszközt a biztosítékdobozból.</li> <li>• Hívja a hivatalos ELECTROLUX márkaszervizt.</li> </ul>
A belső világítás nem működik?	<ul style="list-style-type: none"> <li>• Hívja a hivatalos ELECTROLUX márkaszervizt. A belső világítást csak egy képzett hivatalos ELECTROLUX szerelő cserélheti ki.</li> </ul>
Tovább tart az étel átmelegítése és sütése mint korábban?	<ul style="list-style-type: none"> <li>• Állítson be hosszabb sütési időt (kétszeres mennyiség = majd kétszer annyi idő) vagy,</li> <li>• ha az étel hidegebb a megszokottnál, váltogassa vagy fordítsa meg időről időre vagy,</li> <li>• állítson be magasabb teljesítményt.</li> </ul>
Áramszünet miatt nem nyílik ki az ajtó?	<ul style="list-style-type: none"> <li>• Az ajtóüveget a jobb alsó sarkánál kifelé húzva óvatosan nyissa ki az ajtót.</li> </ul>

## 9. ELŐÍRÁSOK

Váltakozó hálózati feszültség	220-240 V, 50 Hz, egy fázisú	
Elosztó hálózati biztosíték/áramköri megszakító	Minimális 16 A	
Felvett teljesítmény:	Mikrohullám	1.4 kW
	Grill	0.85 kW
	Mikrohullám/Grill	2.20 kW
Leadott teljesítmény:	Mikrohullám	900 W (IEC 60705)
	Grill	800 W
Mikrohullám frekvenciája	2450 MHz <sup>1)</sup> (B kategória 2-es csoport)	
Külső méretek:	MBE2658DE	596 mm (Sz) x 459 mm (Ma) x 404 mm (Mé)
Sütőtér mérete	342 mm (Sz) x 207 mm (Ma) x 368 mm (Mé) <sup>2)</sup>	
Sütő térfogata	26 liter <sup>2)</sup>	
Forgótányér	ø 325 mm, üveg	
Súly	kb. 19,5 kg	

- <sup>1)</sup> A termék teljesíti az EN55011 európai szabvány követelményeit.  
A szabványnak való megfelelés vizsgálata során a terméket a 2. csoport B osztályú készülékeként sorolták be.  
A 2. csoportba olyan készülékek tartoznak, amelyek ételek hőkezelése céljából rendeltetésszerűen rádiófrekvenciás energiát állítanak elő elektromágneses sugárzás formájában.  
A B kategóriájú készülék az jelenti, hogy a készülék háztartásbeli használatra alkalmas.
- <sup>2)</sup> A belső kapacitás meghatározása a maximális szélesség, mélység és magasság mérésével történt.  
Az étel tárolására ténylegesen használható kapacitás kisebb.

## 10. KÖRNYEZETVÉDELMI INFORMÁCIÓ

A következő jelzéssel ellátott anyagokat hasznosítsa újra: . Újrahasznosításhoz tegye a megfelelő konténerekbe a csomagolást.

Járuljon hozzá környezetünk és egészségünk védelméhez, és hasznosítsa újra az elektromos és elektronikus hulladékot.

A  tiltó szimbólummal ellátott készüléket ne dobja a háztartási hulladék közé. Juttassa el a készüléket a helyi újrahasznosító telepre, vagy lépjen kapcsolatba a hulladékkezelésért felelős hivatallal.

## VSEBINA

1. POMEMBNA VARNOSTNA NAVODILA .....	107
2. NAMESTITEV .....	111
3. PREGLED APARATA .....	115
4. PRED PRVO UPORABO .....	116
5. DELOVANJE .....	117
6. TABELA ZA KUHANJE .....	121
7. NAPOTKI IN NASVETI .....	127
8. KAJ STORITI, ČE .....	129
9. SPECIFIKACIJE .....	130
10. OKOLJSKE INFORMACIJE .....	130

## MISLIMO NA VAS

Zahvaljujemo se vam za izbiro izdelka AEG. Ustvarili smo ga z namenom, da vam bo brezhibno služil vrsto let, vključili pa smo tudi inovativne tehnologije, ki olajšajo življenje – lastnosti, ki jih v običajnih gospodinjstkih aparatih morda ne bi našli. Vzemite si nekaj minut za branje in si s tem omogočite kar najboljšo izkoriščenost naprave.

### Obiščite našo spletno stran za:



nasvete glede uporabe, brošure, odpravljanje motenj, servisne informacije:  
**[www.aeg.com](http://www.aeg.com)**



Registrirajte vaš izdelek za boljši servis:  
**[www.registeraeg.com](http://www.registeraeg.com)**



Kupite dodatke, potrošni material in originalne nadomestne dele za vaš aparat:  
**[www.aeg.com/shop](http://www.aeg.com/shop)**

## POMOČ STRANKAM IN SERVIS

Priporočamo uporabo originalnih nadomestnih delov.  
Ko kličete servis, imejte pri roki naslednje podatke.  
Podatke najdete na ploščici s tehničnimi podatki. Model, PNC, serijska številka.

 Opozorilo/Pozor - varnostne informacije

 Splošne informacije in nasveti

 Okoljske informacije

Pridržujemo si pravice do sprememb brez predhodnega obvestila.



## 1. ⚠️ POMEMBNA VARNOSTNA NAVODILA

Ta gospodinjski aparat lahko uporabljajo otroci stari od 8 let naprej in tudi osebe z zmanjšanimi telesnimi, čutnimi ali duševnimi zmožnostmi, ali pa tiste osebe s pomanjkljivimi izkušnjami oziroma znanji, če imajo nadzor ali napotila glede uporabe aparata na varen način in se zavedajo nevarnosti uporabe. Otroke nadzorujte pri uporabi aparata in pazite, da se z njo ne bodo igrali. Otroci ne smejo čistiti in vzdrževati naprave razen če so stari 8 let in več, in so nadzorovani.

Izdelek ni namenjen za uporabo na višinah nad 2000 m.



**POMEMBNO!** POMEMBNA VARNOSTNA NAVODILA: POZORNO PREBERITE IN SHRANITE ZA V PRIHODNJE.



**OPOZORILO!!**

Če so vrata ali tesnila vrat poškodovana, ne smete uporabljati pečice, dokler je ne popravi usposobljen serviser.



**OPOZORILO!**

Servis ali popravilo, ki vključuje odstranjevanje pokrova, ki ščiti pred izpostavljenostjo pred mikrovalovno energijo, lahko izvede le pooblaščen serviser, saj je to nevarno.



**OPOZORILO!**

Tekočin in ostalih živil ne segrevajte v zaprtih posodah, saj lahko eksplodirajo.

Ta aparat je namenjen za uporabo v gospodinjstvu in podobnih okoljih: kuhinjah za osebje v trgovinah, pisarnah in drugih delovnih okoljih; kmetijah; s strani gostov v hotelih, motelih in podobnih nastanitvenih objektih; ponudbe nočitev z zajtrkom.

Uporabljajte samo posode in kuhinjske pripomočke, ki so namenjeni za uporabo v mikrovalovni pečici.

Kovinske posode za hrano in pijačo med kuhanjem z mikrovalovi niso dovoljene.

Pečice med uporabo plastičnih, papirnatih ali drugih vnetljivih posod ne puščajte brez nadzora.

Mikrovalovna pečica je namenjena za pogrevanje hrane in pijače. Sušenje hrane ali oblačil in gretje grelnih blazin, copat, pomivalnih gobic, vlažnih oblačil in podobnega lahko privede do morebitnih poškodb, samovžiga ali požara.

Če se začne iz hrane, ki jo segrevate, močno kaditi, **NE ODPIRAJTE VRAT**. Izklopite in odklopite pečico ter počakajte, da se iz hrane neha kaditi. Odpiranje vrat, medtem ko se iz hrane močno kadi, lahko povzroči požar.

Segrevanje pijač z mikrovalovi lahko povzroči zakasnjeno in nenadno vretje tekočine, zato bodite pri rokovanju s posodo previdni.

Vsebinsko otroških steklenič in kozarčkov otroške hrane je treba pred uporabo premešati ali pretresti ter preveriti temperaturo, sicer lahko pride do opeklin.

V mikrovalovni pečici ne kuhajte jajc v lupini in ne pogrevajte že trdo kuhanih jajc, saj lahko tudi po segrevanju jajca eksplodirajo.

## 1.1 Nega in čiščenje

Vrata:

S suho in mehko krpo redno čistite obe strani vrat, tesnila vrat in tesnilne površine, saj boste le tako poskrbeli za stalno čistočo. Za čiščenje stekla na vratih ne uporabljajte grobih in jedkih čistil ali ostrih kovinskih strgal, saj lahko opraskajo površino stekla in povzročijo nevarnost, da se steklo razbije.

### Notranjost pečice:

Po vsaki uporabi, ko je pečica še topla, z mehko krpo ali gobo obrišite morebitne madeže. Za trdovratnejše madeže uporabite blago milo in vlažno krpo ter večkrat obrišite, dokler ne odstranite vseh nečistoč. Ne odstranjajte pokrova vodila mikrovalov. Pazite, da blago milo ali voda ne zaideta v majhne prezračevalne odprtine na stenah, saj lahko poškodujeta pečico. Za čiščenje notranjosti pečice ne uporabljajte čistil v razpršilu. Redno segrevajte pečico s pomočjo žara. Ostanke hrane ali maščobe lahko povzročijo dimljenje ali smrad. Po uporabi očistite pokrov vodila mikrovalov, vrtljivi podstavek in nosilec vrtljivega podstavka. Ti morajo biti suhi in nemastni. Nakopičena maščoba se lahko močno segreje ter se začne dimiti ali se celo vname.

### Zunanost pečice:

Zunanost pečice lahko enostavno očistite z blagim milom in vodo. Milo obrišite z vlažno krpo, zunanost pa nato osušite z mehko in suho krpo.

### Nadzorna plošča:

Pred čiščenjem odprite vrata in tako dezaktivirajte nadzorno ploščo. Pri čiščenju nadzorne plošče bodite previdni. Ploščo s krpo, rahlo namočeno samo v vodo, obrišite do čistega. Pazite, da ne uporabite preveč vode. Ne uporabljajte kakršnih koli kemikalij ali jedkih čistil.

### Vrtljivi podstavek in nosilec vrtljivega podstavka:

Iz pečice odstranite vrtljivi podstavek in njegov nosilec. Vrtljivi podstavek in nosilec operite v blagi milnici. Obrišite s suho krpo. Tako vrtljivi podstavek kot nosilec lahko operete tudi v pomivalnem stroju.

### Stojala:

Operite jih v blagi milnici in posušite. Primerni so tudi za uporabo v pomivalnem stroju.

**POMEMBNO!**

Pečico čistite redno in odstranite morebitno nakopičeno hrano. Malomarno vzdrževanje in čiščenje pečice lahko povzroči razkrajanje površine, kar lahko negativno vpliva na življenjsko dobo aparata in lahko povzroči tudi nevarno situacijo.

Pazite, da ne založite vrtljive plošče pri odstranjevanju posod iz naprave.

**POMEMBNO!**

Ne uporabljajte parnega čistilnika.

Mikrovalovna pečica je namenjena vgradni uporabi.

Med uporabo postanejo gospodinjski aparat in njegovi dosegljivi deli vroči. Paziti moramo, da se ne dotikamo vročih površin.

**OPOZORILO!**

Vrata in podobni deli, ki se med uporabo funkcije žara segrejejo, naj bodo izven dosega otrok. Na splošno postavite napravo izven dosega otrok, da se ne opečejo.

**POMEMBNO!**

Za čiščenje mikrovalovne pečice ne uporabljajte čistil za pečice, parnih čistilnikov, jedkih in grobih čistil, čistil, ki vsebujejo natrijev hidroksid ali žičnatih gobic.

## 2. NAMESTITEV

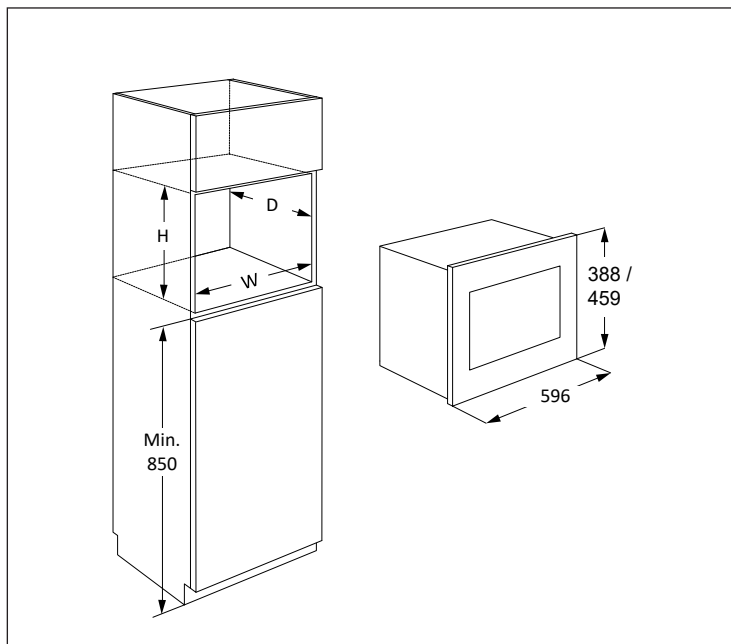

Mikrovalovno pečico lahko namestite v položaj A ali B:

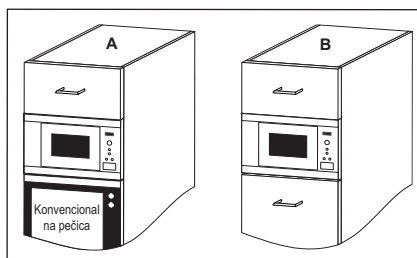

Položaj	Velikost niše		
	Š	G	V
A	562	550	450
B	562	500	450

Mere v (mm)

## 2.1 Namestitev aparata

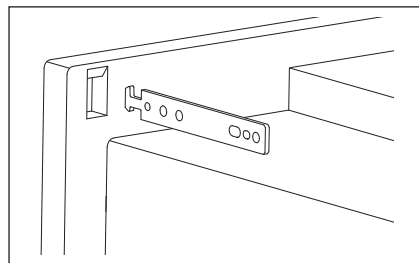
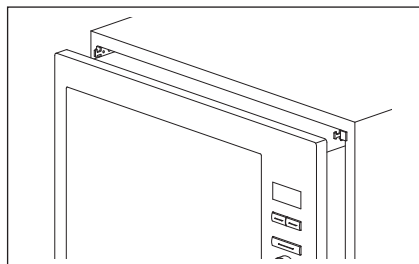
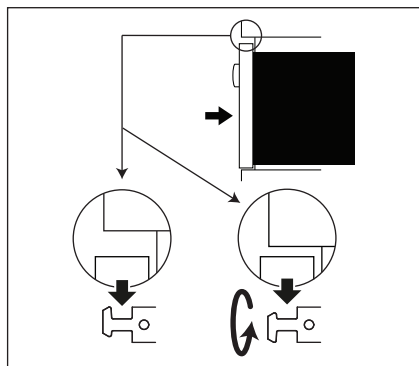
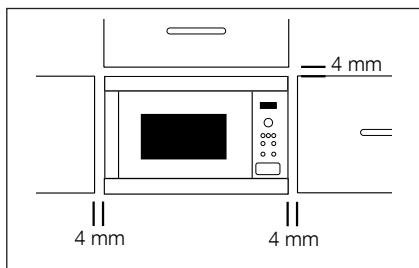

1. Odstranite embalažo in pazljivo preverite, ali je aparat morda poškodovan.
2. Namestite pritrdilne kavlje na kuhinjsko omarico s pomočjo navodil za uporabo in priložene predloge.
3. Namestite aparat v kuhinjsko omarico počasi in brez sile. Napravo je treba dvigniti na pritrdilne kavlje in nato spustiti na svoje mesto. V primeru težav med vgradnjo lahko kavlje še enkrat nastavite. Sprednji okvir pečice se mora prilegati sprednji odprtini na omarici.
4. Preverite, ali je naprava stabilna in vodoravna. Med zgornjimi vrati omare in vrhom ohišja pečice zagotovite 4 mm vrzel (glejte diagram).

## 2.2 Priklučevanje aparata na napajanje

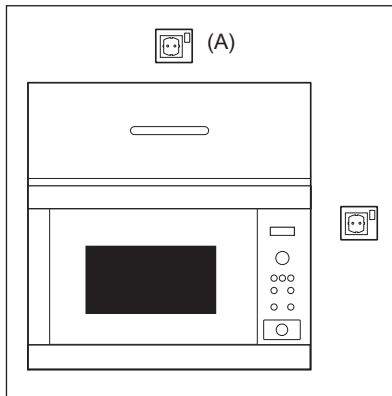

- Električna vtičnica mora biti zlahka dostopna, da lahko aparat v sili hitro in enostavno odklopite. Lahko pa pečico skladno z navodili za električno napeljavo povežete s stikalom, s katerim lahko v trenutku izklopite napajanje.
- Kabel za napajanje lahko zamenja samo električar.
- Če se napajalni kabel poškoduje, ga mora zamenjati proizvajalec, usposobljen serviser ali podobno usposobljena oseba, saj je le tako zagotovljena ustrezna varnost.
- Vtičnica naj ne bo za kuhinjsko omaro.
- Najboljši položaj je nad omaro, glejte (A).
- Napravo priključite na pravilno nameščeno ozemljeno enofazno vtičnico z izmeničnim tokom 220-240 V/50 Hz. Vtičnica mora biti zlitá z 16 A varovalko.
- Pred namestitvijo na napajalni kabel privežite vrvico in si tako olajšajte dostop do priključitvene točke (A) po namestitvi.
- Ko aparat vstavljate v visoko kuhinjsko omaro, pazite, da NE STISNETE napajalnega kabla.
- Napajalnega kabla ali vtiča ne potaplajte v vodo ali katero koli drugo tekočino.
- Napajalni kabel speljite tako, da se ne bo dotikal vročih ali ostrih površin, kot je npr. Prezračevalna reža za vroč zrak na zgornjem delu pečice.

## 2.3 Dodatni napotek

Ne uporabljajte mikrovalovne pečice za segrevanje olja za cvrtje. Temperature ne morete nadzirati in olje se lahko vname. Za pripravo pokovke uporabljajte samo koruzo, namenjeno za pripravo pokovke v mikrovalovnih pečicah.

Osebe s SRČNIMI SPODBUJEVALNIKI naj se pri svojem zdravniku ali proizvajalcu srčnega spodbujevalnika pozanimajo o varnostnih ukrepih pri uporabi mikrovalovnih pečic.

V odprtine zapaha vrat ali prezračevalne odprtine nikoli ne polijte tekočin ali vstavljajte predmetov. Če pride do razlitja, takoj ugasnite in izklopite pečico in pokličite pooblaščenega serviserja ELECTROLUX.

Nikoli na nikakršen način ne spreminjajte pečice.

Uporabljajte samo vrtljivi podstavek in nosilec, ki sta zasnovana za to pečico. Ne uporabljajte pečice brez vrtljivega podstavka.

Preprečevanje poškodb vrtljivega podstavka:

- Pred čiščenjem vrtljivega podstavka z vodo počakajte, da se le-ta ohladi.
- Na hladen podstavek ne postavljajte vročih živil ali vročih pripomočkov.
- Na vroč podstavek ne postavljajte hladnih živil ali hladnih pripomočkov.

Ne uporabljajte plastičnih posod za kuhanje z mikrovalovi, če je pečica še vedno vroča po uporabi načinov ŽAR in KOMBINIRANI ŽAR, saj se lahko stopi. Plastičnih posod ne uporabljajte v zgoraj omenjenih načinih, razen če proizvajalec posode navaja, da je za to primerna.

Niti proizvajalec niti trgovec ne moreta prevzeti kakršne koli odgovornosti za škodo na pečici ali za osebne poškodbe, ki so posledica nepravilne priključitve aparata. Na stenah pečice ali okoli tesnil ter na tesnilnih površinah se lahko občasno pojavi vodna para ali vodne kapljice. To je običajen pojav in ne pomeni, da mikrovalovna pečica pušča ali da je okvarjena.



## 3. PREGLED APARATA

### 3.1 Mikrovalovna pečica

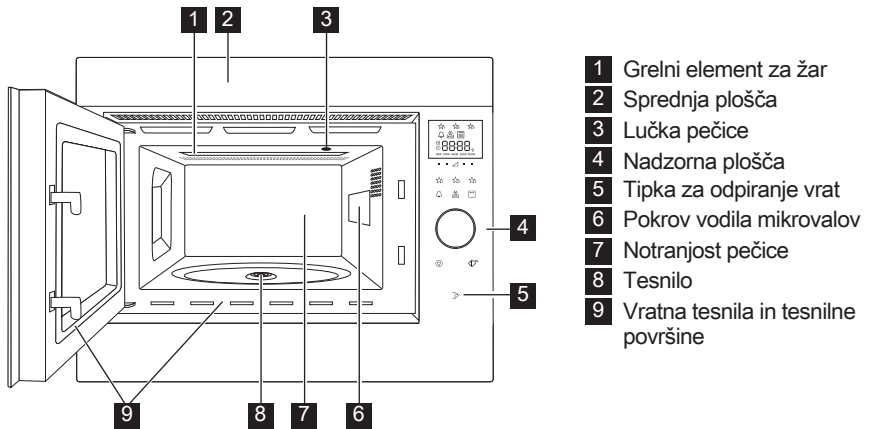

### 3.2 Dodatna oprema

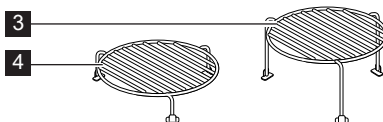
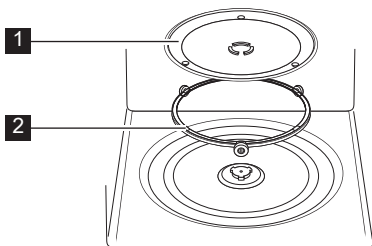

Preverite, ali je priložena naslednja dodatna oprema:

- 1 Vrtljivi podstavek
- 2 Nosilec vrtljivega podstavka
- 3 Visoko stojalo
- 4 Nizko stojalo

- Nosilec vrtljivega podstavka postavite na dno notranjosti pečice.
- Nato postavite vrtljivi podstavek na nosilec.
- Če ne želite poškodovati vrtljivega podstavka, pazite, da posode pri jemanju iz pečice dvignete nad rob vrtljivega podstavka.

**i** Ko naročate pripomočke, prodajalcu ali pooblaščenemu serviserju ELECTROLUX sporočite naziv dela in model.

### 3.3 Nadzorna plošča

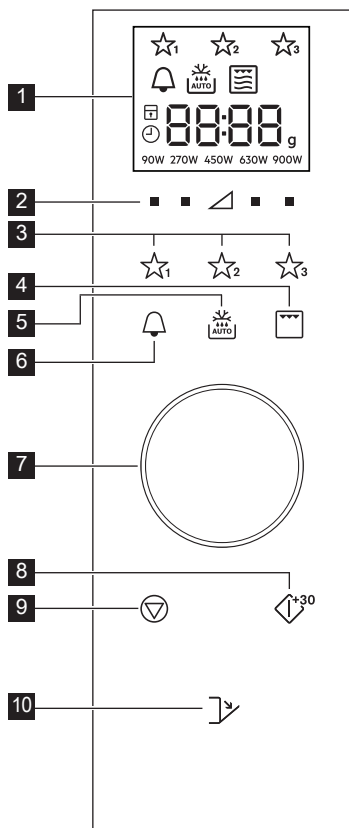

- 1** Digitalni indikatorji na prikazovalniku:



Prijjubljene



Kuhinjski časovnik



Samodejno odmrzovanje



Žar



Kombinirani žar



Mikrovalovi



Zaustavitev/prekinitev



Varnostno zaklepanje



Nastavitev ure



Prikaz segmentov



Teža

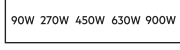

Nivoji moči

- 2** Tipke nivojev moči  
**3** Tipke za prijubljene  
**4** Tipka žar  
**5** Tipka za samodejno odmrzovanje  
**6** Tipka za kuhinjski časovnik  
**7** Vrtljivi gumb Časovnik/Teža  
**8** Tipka za začetek/potrditev/hiter zagon  
**9** Tipka za zaustavitev  
**10** Tipka za odpiranje vrat

## 4. PRED PRVO UPORABO

### 4.1 Vklp

Ko pečico prvič priključite, imate možnost nastavljanja ure. Pečica ima 24-urni prikaz časa.

- 1.** Pečica se bo oglasila in vse zaslonske ikone bodo vključene za pol sekunde. Z gumbom izberite "vklop" ali "izklop" ure.
- 2a.** Za izklop ure obračajte gumb, dokler ni na zaslonu prikazano "oFF" (izklop), nato pritisnite tipko **START**. Pečica je pripravljena na uporabo.

**i** Če ste uro izklopili in jo želite vklopiti nazaj, dvakrat pritisnite tipko **KUHINJSKI ČASOVNIK** in glejte točko 2b.

**2b.** Za vklop ure obračajte gumb, dokler ni na zaslonu prikazano "on" (vklop), nato pritisnite tipko **START**.

**Primer:** Za nastavitev časa na 18:45.

- 1.** Obračajte gumb za prilagoditev ure.
- 2.** Pritisnite tipko **START** za potrditev.
- 3.** Obračajte gumb za prilagoditev minut.
- 4.** Pritisnite tipko **START** za potrditev.

**i** Ko je ura nastavljena, bo čas dneva prikazan na zaslonu.

## 4.2 Stanje pripravljenosti (Varčno delovanje)

Pečica bo samodejno preklopila v stanje pripravljenosti, če je ne boste uporabljali 5 minut.

**Primer:** Če ura ni bila nastavljena: Zaslom se bo izklopil.

Za izhod iz stanja pripravljenosti odprite vratca, pritisnite katero koli tipko ali zavrtite gumb.

**Primer:** Če je bila ura nastavljena: Po obdobju 5 minut bo čas prikazan.

## 4.3 Prilagoditev ure, ko je nastavljena

Uro lahko prilagodite, ko je bil nastavljen čas.

**Primer:** Za spremembo iz 18.45 v 19.50.

1. Dvakrat pritisnite tipko **KUHINJSKI ČASOVNIK**.
2. Pritisnite tipko **START**.
3. Obračajte gumb, dokler se ne prikaže "19".
4. Pritisnite tipko **START**.
5. Obračajte gumb, dokler se ne prikaže "50".
6. Pritisnite tipko **START**.

## 4.4 Če želite preklicati uro in nastaviti stanje pripravljenosti (Varčno delovanje)

1. Dvakrat pritisnite tipko **KUHINJSKI ČASOVNIK**.
2. Obračajte gumb, dokler se ne prikaže "OFF".
3. Pritisnite tipko **START** za potrditev.

## 4.5 Varnostno zaklepanje

Pečica ima varnostno funkcijo, ki preprečuje neželeno upravljanje pečice s strani otrok. Ko je funkcija aktivirana, mikrovalovna pečica ne bo delovala, dokler funkcija zaklepanja ni izključena.

Vklop in izklop zaklepanja je mogoč samo, če pečica ne deluje.

**Primer:** Za vklop zaklepanja.

Pritisnite in zadržite tipko **STOP**, dokler se ne vklopi simbol "varnostnega zaklepanja".

**Primer:** Za izklop zaklepanja.

Pritisnite in zadržite tipko **STOP**, dokler se simbol "varnostnega zaklepanja" ne izklopi.



Ko je varnostno zaklepanje vklopljeno, so vse tipke onemogočene, razen tipke **STOP**.

# 5. DELOVANJE

## 5.1 Kuhanje mikrovalovi

**Primer:** Pogrevanje juhe 2 minuti in 30 sekund pri 630 W moči.

1. Pritisnite tipko **MOČ** na desni strani trikotnika, dokler ni prikazano "630 W".
2. Obračajte gumb za vnos časa.
3. Pritisnite tipko **START**.

**i** V načinu kuhanja z mikrovalovi lahko prilagodite nivo moči pečice s pritiskom tipke neposredno pod željeno nastavitvijo.

Nivo moči lahko nastavite, ko pečica deluje, tako da pritisnete in zadržite tipko **MOČ**, dokler ni prikazana nova nastavitve nivoja moči. Previsoka moč mikrovalov ali predolgo kuhanje hrane lahko le-to preveč segrejejo in zanetijo požar.

Če ste izbrali 900 W, je najdaljši čas mikrovalov, ki ga lahko izberete, 15 minut.

Če pečica deluje v katerem koli načinu 3 minute ali dlje, bo ventilator vključen še 2 minuti po koncu kuhanja. Odprite vratca in ventilator se bo zaustavil, zaprite vratca in znova se bo zagnal, dokler ne potečeta 2 minuti (vklj. čas odpiranja vratc). Če pečica deluje manj kot 3 minute, se ventilator ne bo vključil.

Po kuhanju se bo vrtiljvi krožnik še naprej vrtil, dokler se posoda za kuhanje ne vrne v začetni položaj. Lučka prostora za kuhanje bo ostala vključena do konca vrtenja ali za 5 sekund (kar je več). Pečica bo zapiskala ob zaključku. Če med tem postopkom odprete vrata, se vrtenje zaustavi.

## 5.2 Nivoji moči

Nastavitev moči	Priporočena uporaba
900 W/ NAJVIŠJA	Za hitro kuhanje ali pogrevanje (npr. juh, enolončnic, hrane iz pločevinke, toplih pijač, zelenjave, rib ipd.).
630 W	Za daljše kuhanje gostih jedi, kot so npr. pečenke, mesne štruče ipd., pa tudi za bolj občutljive jedi, kot so sirove omake in biskviti. Pri tej nastavitvi omaka ne bo prekipela in hrana se bo skuhalo enakomerno, ne da bi se pri robovih skuhalo preveč.
450 W	Za goste jedi, ki zahtevajo daljše obdobje konvencionalnega kuhanja, (npr. za govedino), priporočamo uporabo te nastavitve, saj ohranja mehkost mesa.
270 W/ ODMRZOVANJE	Za odmrzovanje uporabite to nastavitev, saj omogoča enakomerno odmrzovanje jedi. Ta nastavitev je primerna tudi za lahno vrenje riža, testenin in cmokov ter kuhanje jajčne kreme.
90 W	Za počasno odmrzovanje, (npr. kremnih tort ali drobnega peciva).
0 W	Za počivanje/kuhinjski časovnik.

W = WATT

## 5.3 Zmanjšana moč

Način kuhanja	Standardni čas	Zmanjšana moč
Mikrovalovi 900 W	15 minut	Mikrovalovi 630 W
Žar	10 minut	Žar 500 W
Kombinirani žar	10 minut	Žar 500 W

## 5.4 Prilagoditev časa kuhanja med kuhanjem

Čas kuhanja lahko prilagodite tudi med kuhanjem.

**Primer:** Za dodajanje 2 minut (120 sekund) s tipko **START**.

1. Štirikrat pritisnite tipko **START**.

Čas kuhanja se bo povečal za 120 sekund.

## 5.5 S tipko stop

Pritisnite tipko **STOP** za vstop v način prekinitve.

Ponovno pritisnite tipko **STOP** za preklic časa kuhanja.

## 5.6 Kuhinjski časovnik

Za nastavitev kuhinjskega časovnika.

1. Pritisnite tipko **KUHINJSKI ČASOVNIK**.
2. Obračajte gumb za vnos časa.
3. Pritisnite tipko **START**. Časovnik se bo samodejno zagnal.

**i** Čas lahko podaljšate med delovanjem časovnika, tako da obračate gumb ali pritisnete tipko **START**. Funkcijo časovnika se lahko uporabi le, če pečica ne deluje.

## 5.7 Hitri zagon

Kuhati lahko začnete neposredno z 900 W/NAJVIŠJA za 30 sekund s pritiskom tipke **START**.

**i** Če želite dodati več časa, pritisnite tipko **START**.

## 5.8 Izklop zvoka

Za izklop zvoka.

1. 3-krat pritisnite tipko **KUHINJSKI ČASOVNIK**, dokler ni prikazano "Soun".
2. Obračajte gumb, dokler se ne prikaže "OFF".
3. Pritisnite tipko **START**.

Za vklop zvoka.

- 3-krat pritisnite tipko **KUHINJSKI ČASOVNIK**, dokler ni prikazano "Soun".
- Obračajte gumb, dokler se ne prikaže "on".
- Pritisnite tipko **START**.

## 5.9 Premor

Za premor delovanje mikrovalovne pečice.

- Pritisnite tipko **STOP** za odpiranje vratc.
- Pečica bo naredila premor za do 5 minut.
- Pritisnite **START** za nadaljevanje kuhanja.

## 5.10 Žar in kombinirani žar

Mikrovalovna pečica ima dva načina za žar:

Samo žar

Kombinirani žar (žar z mikrovalovi)



**POMEMBNO!** Za žar priporočamo visoko ali nizko stojalo. Ko boste prvič uporabili žar, boste morda opazili dim ali vonj po zažganem; to je običajen pojav in ne pomeni okvare pečice. Če se želite izogniti temu, pred prvo uporabo pečice zaženite samo delovanje žara (brez hrane v pečici) in ga pustite delovati 20 minut.

- Obračajte gumb za vnos časa kuhanja.
- Pritisnite tipko **ŽAR** za način kombinirani žar (žar + mikrovalovi) in pritisnite tipko **START**.  
Znova pritisnite tipko **ŽAR**, če želite izbrati samo žar.
- Pritisnite tipko **START**.



V načinu kombiniranega žara ravni moči mikrovalov 90 W in 900 W nista na voljo.

Za izhod iz načina žara ali kombiniranega žara pritisnite tipko **ŽAR**, dokler ni na zaslonu osvetljen samo simbol mikrovalov.

## 5.11 Priljubljene

Pečica ima 3 priljubljene recepte.



1 Mehčanje masla



2 Topljenje čokolade



3 Tortica v lončku

**Primer:** Za mehčanje masla.

- Pritisnite tipko **PRILJUBLJENE 1**.
- Obračajte gumb za vnos teže.
- Pritisnite tipko **START**.



Če deli zaslona predstavljajo vrteč vzorec, to pomeni, da morate hrano premešati ali obrniti. Za nadaljevanje kuhanja pritisnite tipko **START**. Na koncu časa samodejnega odmrzovanja se bo program samodejno zaustavil. Nivojev moči za prednastavljene priljubljene recepte ni mogoče spremeniti. Pripravite lahko 1-4 tortice v lončku.



**OPOZORILO!** Čokolada lahko postane zelo vroča! Če čokolada potrebuje dalj časa za kuhanje, dodajte 10 sekund. Pazite na čokolado, da se ne pregreje in zgori.

Če želite prepisati priljubljene z lastnimi recepti.

- Pritisnite tipko **MOČ** za izbiro moči.
- Obračajte gumb za vnos potrebnega časa kuhanja.
- Pritisnite in zadržite tipko **PRILJUBLJENE**, ki jo želite nastaviti, dokler ne zaslišite enkratnega piska in zagledate zvezdice za priljubljene.

Za ponovno nastavitve priljubljenih nazaj na tovarniške nastavitve.

- Pritisnite tipko **STOP**.
- Pritisnite in zadržite tipko **MOČ** 450 W za 3 sekunde.

Pečica bo ponastavila priljubljene na tovarniške nastavitve.

## 5.12 Samodejno odmrzovanje

Samodejno odmrzovanje deluje tako, da samodejno ugotovi ustrezen čas za kuhanje tudi glede na težo hrane.

Izberete lahko med 2 menijema za samodejno odmrzovanje.

- Samodejno odmrzovanje: meso/ribe/perutnina
- Samodejno odmrzovanje: kruh

**Primer:** za odmrzovanje 0,2 kg zrezka.

1. Izberite meni za samodejno odmrzovanje tako, da pritisnete tipko **SAMODEJNO ODMRZOVANJE**.
2. Obračajte gumb za izbiro teže.
3. Pritisnite tipko **START**.

 Če deli zaslona predstavljajo vrteč vzorec, to pomeni, da morate hrano premešati ali obrniti. Za nadaljevanje kuhanja pritisnite tipko **START**. Na koncu časa samodejnega odmrzovanja se bo program samodejno zaustavil. Med samodejnim odtajevanjem prilagoditev časa/moči ni na voljo.

## 6. TABELA ZA KUHANJE

### 6.1 Priljubljene

Priljubljene	Teža	Gumb	Postopek
Mehčanje masla	0,05-0,25 kg	☆ <sub>1</sub>	<ul style="list-style-type: none"> <li>Vstavite maslo v ustrezno posodico. Dobro premešajte po kuhanju..</li> </ul>
Topljenje čokolade	0,1-0,2 kg	☆ <sub>2</sub>	<ul style="list-style-type: none"> <li>Razlomite čokolado v manjše kose. Vstavite čokolado v ustrezno posodico. Pomešajte, ko zazveni signal. Dobro premešajte po kuhanju.</li> </ul> <p><b>⚠ OPOZORILO!</b> Čokolada lahko postane zelo vroča! Če čokolada potrebuje dalj časa za kuhanje, dodajte 10 sekund. Pazite na čokolado, da se ne pregreje in zgori.</p>
Tortica v lončku	1-4 lončki	☆ <sub>3</sub>	<ul style="list-style-type: none"> <li>Napravite torto po receptu. Lončke postavite proti robu vrtljivega podstavka. Pustite stati 30 sekund po kuhanju.</li> </ul>

### 6.2 Recepti za torte v lončku

Torta v lončku z arašidovim maslom	
Sestavine za 1 lonček:	
2½ žlice (25 g)	navadne moke
2 žlici (30 g)	mehkega rjavega sladkorja
¼ žličke	pecilnega praška
1½ žlice (15 g)	rastlinskega olja
¼ žličke	izvlečka vanilje
2 žlici (30 g)	gladkega arašidovega masla
1	srednje veliko jajce

Način:

- Vstavite vse suhe sestavine v lonček, dobro premešajte z vilico.
- Dodajte rastlinsko olje, izvleček vanilje, arašidovo maslo in jajce, dobro premešajte.
- Lonček postavite izven središča vrtljivega podstavka.
- Skuhajte s ☆<sub>3</sub>. Med kuhanjem bo torta zrasla iz lončka.

Po kuhanju pustite, da stoji 30 sekund.

Posujte s čokolado.

Nasvet: Po želji lahko uporabite tudi hrustljivo arašidovo maslo.

Limonina torta v lončku	
Sestavine za 1 lonček:	
2½ žlice (25 g)	navadne moke
2½ žlice (30 g)	mletega sladkorja
¼ žličke	pecilnega praška
1½ žlice (15 g)	rastlinskega olja
1 žlička	limonine lupinice
1	srednje veliko jajce
Preliv: 1 žlica limoninega soka, zmešanega z 2 žlicama mletega sladkorja	

Način:

- Vstavite vse suhe sestavine v lonček, dobro premešajte z vilico.
- Dodajte rastlinsko olje, izvleček limonine lupine in jajce, dobro premešajte.
- Lonček postavite izven središča vrtljivega podstavka.
- Skuhajte s ☆<sub>3</sub>. Med kuhanjem bo torta zrasla iz lončka.
- Na vrhu posujte z mešanico limoninega soka in mletega sladkorja.
- Po kuhanju zrahljajte torto, preluknjajte zgornji del z vilico, nato pokaplajte nekaj kapljic po torti in pustite stati 30 sekund.

<b>Bogata čokoladna tortica v lončku</b>	
Sestavine za 1 lonček:	
2½ žlice (25 g)	navadne moke
2 žlici (12 g)	kakava v prahu
2½ žlice (30 g)	mletega sladkorja
¼ žličke	pecilnega praška
1½ žlice (15 g)	rastlinskega olja
¼ žličke	izvlečka vanilje
1	srednje veliko jajce

Način:

1. Vstavite vse suhe sestavine v lonček, dobro premešajte z vilico.
2. Dodajte rastlinsko olje, izvleček vanilje in jajce, dobro premešajte.
3. Lonček postavite izven središča vrtljivega podstavka.
4. Skuhajte s . Med kuhanjem bo torta zrasla iz lončka.

Po kuhanju pustite, da stoji 30 sekund.

Okrasite s čokoladnim maslom.

Nasvet: Če želite, lahko izvleček vanilje nadomestite s ½ žličke izvlečka pomaranče.

<b>Malinova tortica v lončku</b>	
Sestavine za 1 lonček:	
2½ žlice (25 g)	navadne moke
2½ žlice (30 g)	mletega sladkorja
¼ žličke	pecilnega praška
1½ žlice (15 g)	rastlinskega olja
½ žličke	izvlečka vanilje
1	srednje veliko jajce
1½ žlice	malinove marmelade brez semen

Način:

1. Vstavite vse suhe sestavine v lonček, dobro premešajte z vilico.
2. Dodajte rastlinsko olje, izvleček vanilje in jajce, dobro premešajte.
3. Z žlico zmešajte v "marmelado" in razvlecite mešanico.
4. Lonček postavite izven središča vrtljivega podstavka.
5. Skuhajte s . Med kuhanjem bo torta zrasla iz lončka.

Po kuhanju pustite, da stoji 30 sekund.

Okrasite z vaniljinim maslom.



Jabolčni desert v lončku	
Sestavine za 1 lonček:	
2½ žlice (25 g)	navadne moke
2 žlici (30 g)	mehkega rjavega sladkorja
¼ žličke	pecilnega praška
¼ žličke	zmletega cimeta
1½ žlice (15 g)	rastlinskega olja
1	srednje veliko jajce
1½ žlice (30 g)	čežane
polovica (7 g)	strtega albert piškota

Način:

1. Vstavite vse suhe sestavine (razen biskvita) v lonček, dobro premešajte z vilico.
2. Dodajte rastlinsko olje in jajce, dobro premešajte.
3. Z žlico nežno zmešajte v čežano in razvlecite mešanico.
4. Na vrhu posujte s strtimi albert keksi.
5. Lonček postavite izven središča vrtljivega podstavka.
6. Skuhajte s ☆<sub>3</sub>. Med kuhanjem bo torta zrasla iz lončka.

Po kuhanju pustite, da stoji 30 sekund.

Posujte z malce vaniljevega sladoleda.



**OPOZORILO!** Čežana bo vroča.



Korenčkova torta v lončku	
Sestavine za 1 lonček:	
2 žlici (20 g)	navadne moke
2½ žlice (30 g)	svetlo rjavega sladkorja
¼ žličke	pecilnega praška
¼ žličke	zmletega cimeta
¼ žličke	zmletega muškatega oreščka
1 žlica	zmletih mandljev
1½ žlice (15 g)	sončničnega olja
	lupinica ½ pomaranče
30 g	naribanega korenja
1	srednje veliko jajce
Kremni preliv: 15 g masla, zmečkanega, 40 g sladkorja v prahu, 40 g polnomastnega smetanovega sira, ½ žlička pomarančnega soka	

Način:

1. Vstavite vse suhe sestavine v lonček, dobro premešajte z vilico.
  2. Dodajte sončnično olje, pomarančno lupino, naribano korenje in jajce, dobro premešajte.
  3. Lonček postavite izven središča vrtljivega podstavka.
  4. Skuhajte s ☆<sub>3</sub>. Med kuhanjem bo torta zrasla iz lončka.
  5. Za preliv zmešajte maslo, sladkor v prahu, smetanov sir in pomarančni sok.
- Po kuhanju pustite, da stoji 30 sekund.

Pustite, da se torta ohladi, nato dodajte zgornjo plast.

### 6.3 Samodejno odmrzovanje

Samodejno odmrzovanje	Teža	Gumb	Postopek
Meso/ribe/ perutnina  (Cela riba, ribje palčke, ribji fileji, piščančja bedra, piščančje prsi, mleto meso, zrezki, karéji, burgerji, klobase)	0,2-1,0 kg	 x1	<ul style="list-style-type: none"> <li>Hrano položite v posodo in na sredino vrtljivega podstavka.</li> <li>Ko mikrovalovna pečica zapiska, jed obrnite, prerazporedite in ločite. Tanke dele in vroče dele zaščitite s koščki aluminijeve folije.</li> <li>Po odmrzovanju zavijte v aluminijevo folijo za 15-45 min, dokler v celoti ne odmrzne.</li> <li>Mleto meso: ko mikrovalovna pečica zapiska, jed obrnite. Če je mogoče, odstranite že odmrznjene dele.</li> </ul> <p> Ni primerno za celega piščanca.</p>
Kruh	0,1-1,0 kg	 x2	<ul style="list-style-type: none"> <li>Hrano položite v posodo in na sredino vrtljivega podstavka. V primeru večjega kosa (1,0 kg) položite neposredno na vrtljivi podstavek.</li> <li>Ko mikrovalovna pečica zapiska, obrnite, prerazporedite in odstranite že odmrznjene rezine.</li> <li>Po odmrzovanju zavijte v aluminijevo folijo in pustite počivati 5-15 min, dokler v celoti ne odmrzne.</li> </ul>

-  Vnesite samo težo hrane. Ne vključujte tudi teže posode. Za hrano, ki je težja ali lažja od količin, navedenih na seznamu, uporabite ročno delovanje. Končna temperatura bo različna in odvisna od začetne temperature. Zrezki in karéji naj bodo zamrznjeni v enem sloju (ne eden na drugem). Mleto meso naj bo zamrznjeno v čim tanjši obliki.

## 6.4 Pogrevanje hrane in pijače

Hrana/pijača	Količina -g/ml-	Nasta- vitev	Moč raven	Čas -Min-	Metoda
Mleko, 1 sk	150	Mikro	900 W	1	ne pokrivajte
Voda, 1 sk	150	Mikro	900 W	2	ne pokrivajte
6 sk	900	Mikro	900 W	8-10	ne pokrivajte
1 posoda	1000	Mikro	900 W	9-11	ne pokrivajte
Jed na krožniku	400	Mikro	900 W	4-6	na omako pokapajte malo vode, pokrijte, na polovici premešajte
Juha/obara	200	Mikro	900 W	1-2	pokrijte, premešajte med pogrevanjem
Zelenjava	500	Mikro	900 W	3-5	po potrebi dodajte malo vode, pokrijte, na polovici premešajte
Meso, 1 rezina <sup>1)</sup>	200	Mikro	900 W	3	na tanko prelijte z omako, pokrijte
Ribji file <sup>1)</sup>	200	Mikro	900 W	3-5	pokrijte
Torta, 1 rezina	150	Mikro	450 W	½-1	postavite v nizko posodo
Hrana za dojenčke, 1 kozarec	190	Mikro	450 W	½-1	preložite v primerno posodo za mikrovalovne pečice ter po segrevanju dobro premešajte in preverite temperaturo
Topljenje margarine ali masla <sup>1)</sup>	50	Mikro	900 W	½	pokrijte
Topljenje čokolade	100	Mikro	450 W	3-4	občasno premešajte

<sup>1)</sup> ohlajeno

## 6.5 Odmrzovanje

Hrana	Količina -g-	Nasta- vitev	Moč raven	Čas -Min-	Metoda	Čas počivanja -min-
Golaž	500	Mikro	270 W	8-9	na polovici odmrzovanja premešajte	10-30
Torta, 1 rezina	150	Mikro	90 W	1-3	postavite v nizko posodo	5
Sadje	250	Mikro	270 W	3-5	enakomerno razporedite, na polovici odmrzovanja obrnite	5

## 6.6 Kuhanje zamrznjene hrane

Hrana	Količina -g-	Nastavitev	Moč raven	Čas -Min-	Metoda	Čas počivanja -min-
Ribji file	300	Mikro	900 W	9-11	pokrijte	2
Jed na krožniku	400	Mikro	900 W	8-10	pokrijte, premešajte po 6 minutah	2

## 6.7 Kuhanje in pečenje z žarom

Hrana	Količina -g-	Nastavitev	Moč raven	Čas -Min-	Metoda	Čas počivanja -min-
Brokoli/Grah	500	Mikro	900 W	6-8	dodajte 4-5 žlic vode, pokrijte, na polovici kuhanja premešajte	-
Korenje	500	Mikro	900 W	9-11	narežite na obročke, dodajte 4-5 žlic vode, pokrijte, na polovici kuhanja premešajte	-
Peče	1000	Mikro Kombinirani Žar	450 W 450 W	16-17 9-10 <sup>1)</sup>	začinite po okusu, postavite na nizko stojalo, obrnite po <sup>1)</sup>	10
Ramstek 2 kosa	400	Žar Žar	450 W	10-11 <sup>1)</sup> 10-11	postavite na visoko stojalo, obrnite po <sup>1)</sup> , začinite po pečenju	
Če želite zapeči gratinirane jedi		Žar		11-15	posodo postavite na nizko stojalo	
Toast s sirom	1 kos	Žar Žar	450 W	4-5 <sup>1)</sup> 3-4 <sup>2)</sup>	postavite 2 kosa kruha na visoko rešetko, en kos pokrijte s sirom, skuhajte <sup>1)</sup> , postavite pečeno rezino na vrh sira na toastu, obrnite in skuhajte <sup>2)</sup>	
Zamrznjena pica	400	Mikro Kombinirani žar	450 W 450 W	4-5 5-6	postavite na nizko stojalo	

**i** Če pečica deluje v katerem koli načinu 3 minute ali dlje, bo ventilator vključen še 2 minuti po koncu kuhanja. Odprite vratca in pečica se bo zaustavila, zaprite vratca in znova se bo zagnala, dokler ne potečeta 2 minuti (vklj. čas odpiranja vratc). Če pečica deluje manj kot 3 minute, se ventilator ne bo vključil.

## 7. NAPOTKI IN NASVETI

### 7.1 Posoda, ki je varna za uporabo v mikrovalovni pečici

Posoda	Varno	Opombe
Aluminijeva folija/ posode iz alu-folije	✓ / ✗	Manjše koščke aluminijeve folije lahko uporabite za zaščito hrane pred pregrevanjem. Folija naj bo vsaj 2 cm oddaljena od notranjih sten pečice, saj bo povzročila iskrenje. Posode iz aluminijeve folije niso priporočljive, razen če tako navaja proizvajalec (pazljivo preberite navodila).
Porcelan in keramika	✓ / ✗	Porcelan, lončeni izdelki, glazirani glineni izdelki in kostni porcelan so običajno primerni za uporabo, razen če vsebujejo kovinske okraske.
Steklovina, npr. Pyrex®	✓	Pri uporabi steklovine bodite posebej pazljivi, saj se lahko pri prehitrem segrevanju razbije ali počí.
Kovina	✗	Uporaba kovinskih posod v mikrovalovni pečici ni priporočljiva, saj povzročajo iskrenje, kar lahko povzroči požar.
Plastika/stiropor npr. posode za hitro hrano	✓	Bodite previdni, saj se nekatere posode pri visokih temperaturah zvijajo, topijo ali razbarvajo.
Vrečke za zamrzovalnik/ pečenje	✓	Morate jih preluknjati in omogočiti uhajanje pare. Preverite, ali je vrečka primerna za uporabo v mikrovalovni pečici. Ne uporabljajte plastičnih ali kovinskih vrvic, saj se lahko stopijo ali zaradi iskrenja celo vnamejo.
Papir - krožniki, kozarci in kuhinjske brisače	✓	Uporabljajte samo za pogrevanje ali za vpijanje vlage. Bodite previdni, saj predolgo segrevanje lahko povzroči požar.
Slamnate in lesene posode	✓	Pri segrevanju bodite vedno prisotni, saj pregrevanje lahko povzroči požar.
Recikliran papir in časopis	✗	Lahko vsebuje sledove kovin, kar bo povzročilo iskrenje in nevarnost požara.

## 7.2 Nasveti za kuhanje z mikrovalovi

Nasveti za kuhanje z mikrovalovi	
Sestava	Hrana, ki vsebuje veliko maščob ali sladkorja (npr. razni pudingi, potice), se hitro segreje. Bodite previdni, saj predolgo segrevanje lahko povzroči požar.
Velikost	Za čim bolj enakomerno kuhanje naj bodo kosi hrane čim bolj enake velikosti.
Temperatura hrana	Začetna temperatura hrane vpliva na čas, ki je potreben za kuhanje. Hrano, ki vsebuje nadev, (npr. krofe z marmelado), prebodite in tako omogočite sproščanje toplote ali pare.
Razporedite	Najdebelejše dele hrane, (kot so npr. piščančja bedra), postavite čim bolj na rob krožnika.
Pokrijte	Uporabljajte perforirano folijo za mikrovalovne pečice ali ustrezen pokrov.
Prebodite	Hrano z lupino, kožo ali membrano, (kot je npr. krompir, ribe, piščanec in klobase), morate pred kuhanjem ali segrevanjem prebosti na več mestih, sicer lahko nakopičena para povzroči eksplozijo hrane.  <b>POMEMBNO!!</b> jajc, tudi že zakrknjenih ali trdo kuhanih, ne segrevajte z mikrovalovi, saj lahko eksplodirajo tudi po končanem kuhanju.
Mešajte, obračajte in prerazporejajte	Če želite, da je hrana enakomerno kuhana, jo morate med kuhanjem mešati, obračati in prerazporejati. Mešajte in prerazporejajte jo vedno od zunanjega roba proti središču.
Počivanje	Po kuhanju je potrebno jed nekaj časa pustiti, da toploti omogočite enakomerno porazdelitev po hrani.
Zaščitite	Te dele hrane, (npr. noge in perutnice pri piščancu), lahko zaščitite z manjšimi koščki folije, ki odbija mikrovalove.

-  Če želite preprečiti opekline, za odstranjevanje živil iz pečice uporabite temu namenjena držala ali pa rokavice. Posode, vrečke s pokovko, vrečke za kuhanje v mikrovalovnih pečicah ipd. Vedno odpirajte tako, da so obrnjene proč od obraza in rok, ter se tako izognite opeklina. Pri odpiranju vrat pečice bodite vedno obrnjeni proč in se tako izognite možnosti opeklina zaradi pare in vročine. Nadevano pečeno hrano po segrevanju narežite, da sprostite paro in se izognete opeklina.

## 8. KAJ STORITI, ČE

Težava	Preverite, ali . . .
Mikrovalovna pečica ne deluje pravilno?	<ul style="list-style-type: none"> <li>• Varovalke v škatli z varovalkami delujejo.</li> <li>• Je morda prišlo do izpada toka.</li> <li>• Če varovalke še naprej pregorevajo, se obrnite na usposobljenega električarja.</li> </ul>
Način mikrovalov ne deluje?	<ul style="list-style-type: none"> <li>• So vrata dobro zaprta.</li> <li>• So tesnila vrat in njihove naležne površine čiste.</li> <li>• Tipka <b>START</b> je bila pritisnjena.</li> </ul>
Vrtljivi podstavek se ne vrti?	<ul style="list-style-type: none"> <li>• Je nosilec vrtljivega podstavka pravilno postavljen na pogon.</li> <li>• Posoda v pečici ne sega preko roba vrtljivega podstavka.</li> <li>• Hrana ne sega preko roba vrtljivega podstavka in preprečuje njegovo vrtenje.</li> <li>• Ni pod vrtljivim podstavkom morda kakšen tujek.</li> </ul>
Mikrovalovna pečica se noče izklopiti?	<ul style="list-style-type: none"> <li>• Prekinite stik aparata z varovalkami.</li> <li>• Pokličite pooblaščenega serviserja ELECTROLUX.</li> </ul>
Notranja osvetlitev ne deluje?	<ul style="list-style-type: none"> <li>• Pokličite vašega pooblaščenega serviserja ELECTROLUX. Notranjo lučko lahko zamenja samo usposobljen pooblaščen serviser ELECTROLUX.</li> </ul>
Hrana se segreva dlje časa, kot se je včasih?	<ul style="list-style-type: none"> <li>• Nastavite daljši čas kuhanja (dvojna količina = skoraj dvojni potreben čas), oz.</li> <li>• če je hrana hladnejša kot običajno, med segrevanjem občasno obrnite hrano, oz.</li> <li>• Nastavite višjo moč.</li> </ul>
Ali se vrata ne bodo odprla zaradi izpada energije?	<ul style="list-style-type: none"> <li>• Pazljivo odprite vrata tako, da navzven potegnete spodnji desni rob stekla vrat.</li> </ul>

## 9. SPECIFIKACIJE

Napetost (AC - izmenični tok)		220-240 V, 50 Hz, enofazna
Spletno distribucijo varovalke/stikalo		Najmanj 16 A
Poraba energije:	Mikrovalovi	1.4 kW
	Žar	0.85 kW
	Mikrovalovi/žar	2.20 kW
Izhodna moč:	Mikrovalovi	900 W (IEC 60705)
	Žar	800 W
Frekvenca mikrovalov		2450 MHz <sup>1)</sup> (skupina 2 / razred B)
Zunanje dimenzije:	MBE2658DE	596 mm (Š) x 459 mm (V) x 404 mm (G)
Dimenzije odprtine		342 mm (Š) x 207 mm (V) x 368 mm (G) <sup>2)</sup>
Kapaciteta pečice		26 litrov <sup>2)</sup>
Vrtljivi podstavek		ø 325 mm, steklo
Teža		pribl. 19,5 kg

- <sup>1)</sup> Izdelek izpolnjuje zahteve evropskega standarda EN55011.  
Skladno s tem standardom je izdelek razvrščen kot naprava skupine 2 razreda B.  
Skupina 2 pomeni, da naprava namenoma ustvarja radiofrekvenčno energijo v obliki elektromagnetnega sevanja, ki ga uporablja za toplotno obdelavo hrane.  
Razred B pomeni, da je naprava primerna za uporabo v domačih gospodinjstvih.
- <sup>2)</sup> Notranjo kapaciteto je mogoče izračunati z merjenjem največje širine, globine in višine.  
Dejanska kapaciteta, namenjena hrani, je manjša.

## 10. OKOLJSKE INFORMACIJE

Reciklirajte materiale, ki jih označuje simbol . Embalažo odložite v ustrezne zabojnike za reciklažo.

Pomagajte zaščititi okolje in zdravje ljudi ter reciklirati odpadke električnih in elektronskih naprav.

Naprav, označenih s simbolom , ne odstranjujte z gospodinjskimi odpadki. Izdelek vrnite na krajevno zbirališče za recikliranje ali se obrnite na občinski urad.



## CONȚINUT

1. INSTRUCȚIUNI IMPORTANTE DE SIGURANȚĂ .....	81
2. INSTALARE .....	86
3. PREZENTAREA APARATULUI .....	90
4. ÎNAINTE DE PRIMA UTILIZARE .....	91
5. OPERARE .....	92
6. GRAFICE DE GĂTIRE .....	96
7. SECRETE ȘI PONTURI .....	102
8. CE SĂ FACEȚI DACĂ .....	104
9. SPECIFICAȚII .....	105
10. INFORMAȚII PRIVIND MEDIUL .....	105

## NE GÂNDIM LA DUMNEAVOASTRĂ

Vă mulțumim că ați achiziționat acest produs AEG. Prin folosirea tehnologiilor inovative - aparatul are funcții pe care nu le puteți găsi la alte aparate ordinare-, cuptorul cu microunde a fost conceput pentru a asigura performanțe remarcabile mai mulți ani de zile. Vă rugăm să alocați câteva minute citirii acestui manual, pentru a putea beneficia la maxim de acest aparat.

### Vizitați website-ul la:



Aici găsiți sfaturi privind utilizarea, broșuri, informații care vă ajută la rezolvarea unor probleme apărute și informații despre service:  
**www.aeg.com**



Înregistrați-vă produsul pentru a beneficia de servicii mai bune:  
**www.registreaeg.com**



Cumpărați accesorii, consumabile și piese de schimb originale pentru aparatul dvs:  
**www.aeg.com/shop**

## SERVICIUL DE RELAȚII CU CLIEȚII ȘI SERVICE

Vă recomandăm utilizarea pieselor de schimb originale.

Atunci când contactați unitatea de Service, asigurați-vă că aveți disponibile următoarele informații. Informațiile pot fi găsite pe plăcuța cu datele tehnice. Model, PNC, Număr de serie.

 Avertisment / Atenție-Informații privind siguranța

 Informații generale și recomandări

 Informații privind mediul înconjurător

Ne rezervăm dreptul asupra efectuării de modificări fără preaviz.

## 1. ⚠️ INSTRUCȚIUNI IMPORTANTE DE SIGURANȚĂ

Acest aparat poate fi utilizat de copii cu vârste de cel puțin 8 ani și de persoane cu capacități fizice, senzoriale sau mentale reduse sau lipsite de experiență și cunoștințe numai cu condiția supravegherii sau instruirii lor cu privire la utilizarea aparatului întrun mod sigur și numai dacă înțeleg riscurile implicate. Copiii trebuie supravegheați, pentru a se asigura că nu se joacă cu aparatul. Curățarea și întreținerea ce cade în sarcina utilizatorului nu trebuie să fie efectuate de copii dacă aceștia nu au cel puțin 8 ani și dacă nu sunt supravegheați.

Acest dispozitiv nu a fost proiectat pentru a fi utilizat la înălțimi mai mari de 2000 m.



**IMPORTANT!** INSTRUCȚIUNI IMPORTANTE DE SIGURANȚĂ: CITIȚI CU ATENȚIE MANUALUL ȘI PĂSTRAȚI-L PENTRU REFERINȚE ULTERIOARE.



**AVERTIZARE!**

În cazul avarierii ușii sau a garniturilor ușii, cuptorul nu poate fi utilizat până când nu este reparat de către o persoană specializată.



**AVERTIZARE!**

Este periculos ca altcineva în afară de persoanele competente să realizeze reparații, care necesită îndepărtarea carcasei care protejează împotriva expunerii la energia microundelor.



**AVERTIZARE!**

Lichidele și alimentele nu trebuie încălzite în recipiente etanșe, deoarece recipientele pot exploda.

Acest aparat este destinat uzului în aplicații casnice și similare acestora ca de exemplu: bucătării pentru angajați în magazine, birouri și alte medii de lucru; case tip fermă; de către clienți în hoteluri, moteluri și alte medii rezidențiale; medii de tip bed & breakfast.

Folosiți doar recipiente și ustensile care prezintă siguranță la utilizarea cu cuptorul cu microunde.

Recipientele metalice pentru alimente și băuturi nu sunt permise în timpul preparării la microunde.

Nu folosiți cuptorul nesupravegheat când folosiți recipiente din plastic reciclabil, hârtie sau alte recipiente de mâncare inflamabile.

Cuptorul cu microunde este destinat încălzirii alimentelor și băuturilor. Uscarea alimentelor sau hainelor și încălzirea pernelor electrice, papucilor de casă, bureților, pânze umede și alte articole similare pot duce la riscul de vătămare, aprindere și incendiu.

Dacă mâncarea încălzită începe să fumege, **NU DESCHIDEȚI UȘA**. Opriți cuptorul și scoateți ștecherul din priză, apoi așteptați până ce mâncarea nu mai fumează. Pericol de incendiu, dacă deschideți ușa în timp ce mâncarea fumează.

La încălzirea băuturilor în cuptorul cu microunde poate avea loc fierbere vulcanică întârziată, din acest motiv procedați cu grijă când manipulați recipientul.

Conținutul sticlelor pentru hrănirea sugarilor sau a borcanelor cu mâncare pentru copii trebuie amestecate sau agitate, iar temperatura trebuie verificată înainte de consumare pentru a preveni arsurile.

Nu preparați ouăle în coajă și evitați încălzirea acestora în cuptoarele cu microunde, deoarece ele pot exploda chiar după ce perioada de gătire s-a terminat.

## 1.1 Întreținere & curățare

Ușa:

Pentru a îndepărta toate urmele de murdărie, curățați cu regularitate ambele părți ale ușii, iar garniturile de etanșare ale ușii și suprafețele de etanșare curățați-le cu o cârpă umezită. Nu folosiți soluții de curățat abrazive, sau curățătoare din sârmă pentru curățirea geamului cuptorului deoarece acesta se poate zgâria sticla ceea ce poate duce la spargerea ei.

Interiorul cuptorului:

La curățare ștergeți petele și urmele cu o cârpă moale sau burete după fiecare utilizare, cât timp încă cuptorul este cald. Pentru pete persistente folosiți săpun slab și ștergeți de mai multe ori cu o cârpă umezită, până când toate reziduurile sunt îndepărtate. Nu scoateți plăcuța de protecție a ghidului de unde. Asigurați-vă că săpunul slab sau apa nu penetrează orificiile mici de ventilare din perete, ceea ce ar putea duce la defectarea cuptorului. Nu utilizați soluții de curățat de tip pulverizator pe interiorul cuptorului. Încălziți în mod regulat cuptorul folosind modul grill. Rămășițele de alimente sau stropi de grăsimi pot provoca fum sau miros urât. După folosire curățați plăcuța de protecție a ghidului de unde, cavitatea cuptorului, platoul rotativ și suportul platoului rotativ. Ele trebuie să fie uscate și degresate. Grăsimea acumulată se poate încălzi, poate fumega și se poate aprinde.

Exteriorul cuptorului:

Exteriorul cuptorului poate fi curățat ușor cu apă săpunată. Asigurați-vă că săpunul este șters cu o cârpă umezită și apoi ștergeți exteriorul cu un ștergar moale.

Panou de control:

Înainte de curățarea deschideți ușa, pentru a dezactiva panoul de control. Atenție când curățați panoul de control.

Folosind o cârpă umezită doar cu apă, ștergeți ușor panoul de comandă până când devine curat. Evitați folosirea de cantități excesive de apă. Nu folosiți agenți de curățat chimici sau abrazivi.

Platou rotativ & suport platou rotativ:

Scoateți platoul rotativ și suportul platoului rotativ din cuptor. Spălați platoul rotativ și suportul platoului rotativ cu apă săpunită care nu are efecte corosive. Ștergeți cu o cârpă moale. Atât platoul rotativ, cât și suportul platoului rotativ pot fi spălați cu detergent de vase.

Grătarele:

Acestea trebuie spălate în soluție ușoară de spălat apoi uscate. A nu se spăla grătarele cu mașina de spălat vase.



### **IMPORTANT!**

Curațați cuptorul la intervale regulate și înlăturați orice depuneri de alimente. Dacă nu mențineți cuptorul într-o stare curată, suprafața se poate deteriora și astfel durata de viață a cuptorului poate fi afectată, respectiv se pot produce situații de pericol.

Trebuie să fiți atenți pentru a nu deplasa discul rotativ atunci când scoateți recipientele din aparat.



### **IMPORTANT!**

Nu folosiți dispozitiv de curățat cu abur.

Cuptorul cu microunde este conceput pentru a fi utilizat încorporat.

Aparatul și componentele expuse ale acestuia se încălzesc în timpul utilizării. Trebuie acordată atenție pentru a evita contactul cu elementele fierbinți.

**AVERTIZARE!**

Țineți copiii la distanță de ușa sau de părțile accesibile care pot deveni fierbinți în timpul folosirii grill-ului. Copii ar trebui ținute la distanță de cuptor pentru ai feri de ardere.

**IMPORTANT!**

Pentru curățarea oricărei părți a cuptorului cu microunde nu folosiți detergenți comerciali de curățat cuptorul, curățător cu aburi, produse abrazive dure respectiv nicio substanță cu conținut de hidroxid de sodiu sau spălătoare de sârmă.

## 2. INSTALARE

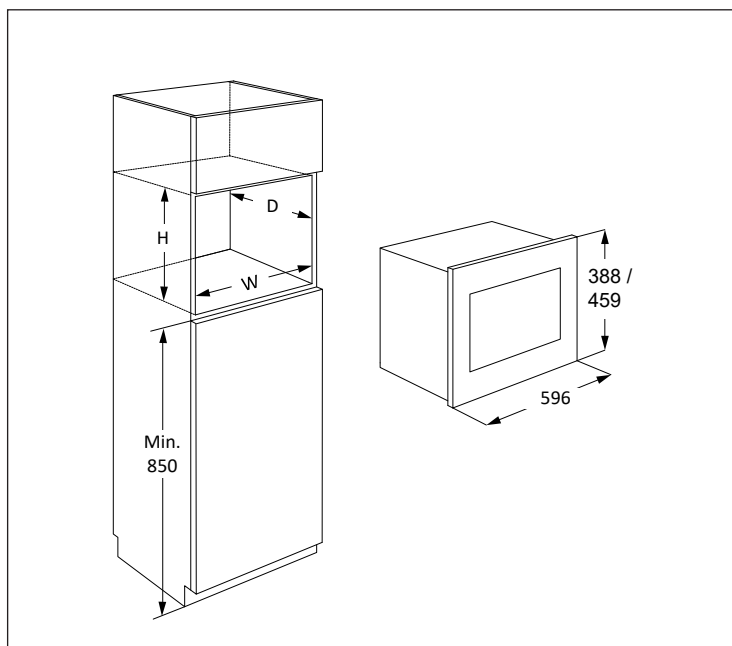

Cuptorul poate fi instalat în poziția A sau B:

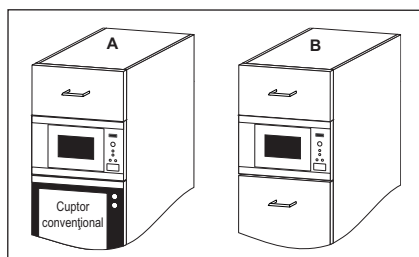

Poziție	Dimensiunea nișei		
	L	A	Î
A	562	550	450
B	562	500	450

Unități de măsură în (mm)

## 2.1 Instalarea aparatului

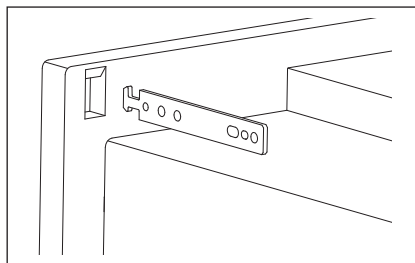
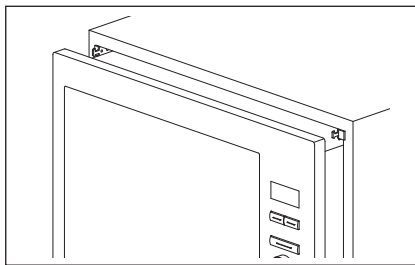
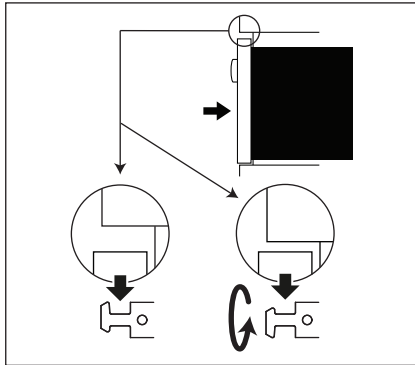
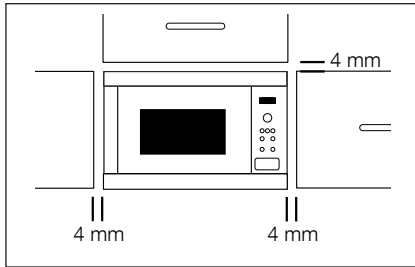

1. Scoateți ambalajul și verificați atent să nu existe semne de deteriorare.
2. Fixați cârligele de fixare pe dulapul din bucătărie conform instrucțiunilor și modelului.
3. Fixați dispozitivul încet și fără a-l forța în dulapul din bucătărie. Dispozitivul trebuie ridicat pe cârligele de fixare și apoi coborât în poziția dorită. În caz de nepotrivire pe durata fixării, cârligul se poate întoarce. Cadrul frontal al cuptorului ar trebui să fie fixat pe deschizătura frontală a dulapului.
4. Asigurați-vă că aparatul este stabil și nu este înclinat. Asigurați un spațiu liber de 4 mm între ușa de sus a bufetului și partea de sus a cadrului de cuptor (vezi diagrama).



## 2.2 Racordarea aparatului la rețeaua electrică

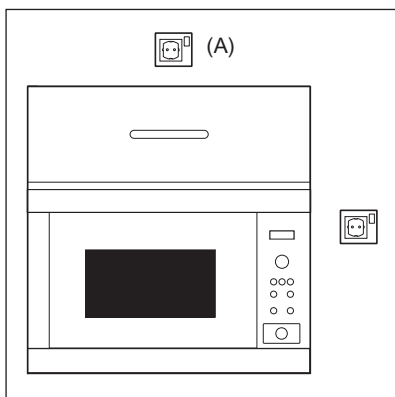

- Priza electrică trebuie să fie într-un loc accesibil, astfel ca în caz de urgență ștecherul aparatului să poată fi scos ușor. Sau se poate izola cuptorul de la rețeaua electrică prin montarea unui întrerupător în cablul fix, conform normelor de cablare.
- Cablul de alimentare poate fi înlocuit doar de către un electrician.
- În situația în care cablul de alimentare este defect, acesta trebuie înlocuit de producător, operatorul de service sau alte persoane calificate, pentru a evita apariția pericolelor.
- Priza nu trebuie pusă în spatele bufetului.
- Cea mai bună poziție este deasupra bufetului, vezi (A).
- Racordați aparatul la un curent alternativ monofazic, 220-240 V/50 Hz, printr-o priză montată corect și legată la pământ. Priza trebuie să fie legată la un circuit cu o siguranță de 16 A.
- Înaintea instalării, legați un șnur de cablul de alimentare, pentru a putea facilita conectarea la (A) când aparatul este instalat.
- Când introduceți aparatul în bufet, NU striviți cablul de alimentare.
- Nu scufundați cablul de alimentare sau ștecherul în apă sau în alte lichide.
- Nu permiteți trecerea cablului de alimentare peste suprafețe tăioase, cum ar fi de exemplu zona de evacuare a aerului cald aflată pe partea de sus spate a cuptorului.

## 2.3 Sfat suplimentar

Nu folosiți cuptorul cu microunde la încălzirea uleiului pentru prăjire. Temperatura nu poate fi controlată și uleiul se poate aprinde. Pentru floricele (popcorn) folosiți aparate speciale cu microunde pentru producerea floricelelor.

Persoanele cu PACEMAKER trebuie să se consulte cu medicul lor sau cu producătorul pacemaker-ului privind măsurile de precauție la utilizarea cuptorului.

Niciodată nu turnați lichide și nu introduceți obiecte în orificiile închizătorilor de ușă sau în orificiile de ventilare. În cazul unei vărsări accidentale, opriți și scoateți din priză imediat cuptorul și chemați un agent de service autorizat ELECTROLUX.

Niciodată nu modificați cuptorul.

Folosiți doar platoul rotativ și suportul platoului rotativ. Nu puneți în funcționare cuptorul fără platoul rotativ.

Pentru a preveni ruperea platoului rotativ:

- Înaintea curățării platoului rotativ cu apă, lăsați-l să se răcească.
- Nu așezați alimente sau ustensile fierbinți pe platoul rotativ rece.
- Nu așezați alimente sau ustensile reci pe platoul rotativ fierbinte.

Nu utilizați recipiente din plastic în cuptorul cu microunde dacă cuptorul este încă fierbinte după folosirea modului GRILL și DUAL GRILL deoarece ar putea să se topească. Recipientele din plastic nu trebuie utilizate în modurile de lucru descrise mai sus, doar dacă producătorul recipientului subliniază faptul că se pot utiliza.

Nici producătorul și nici furnizorul nu își asumă răspunderea pentru deteriorarea cuptorului sau pentru accidentările apărute ca urmare a nerespectării procedurilor corecte de racordare electrică. Ocazional pot apărea vapori de apă și picături pe pereții cuptorului sau în jurul garniturii de etanșare a ușii și pe suprafețele de etanșare. Acesta este un proces normal și nu este un semn de scurgere sau defecțiune la cuptorul cu microunde.

## 3. PREZENTAREA APARATULUI

### 3.1 Cuptorul cu microunde

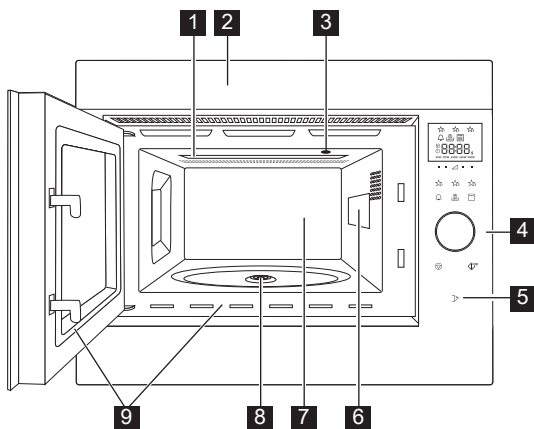

- 1** Element de încălzire Gril
- 2** Margine frontală
- 3** Becul cuptorului
- 4** Panou de control
- 5** Tasta deschidere ușă
- 6** Plăcuță de protecție a ghidului de unde
- 7** Cavitățe cuptor
- 8** Garnitură de etanșare
- 9** Garnituri de etanșare ușă și suprafețe de etanșare

### 3.2 Accesorii

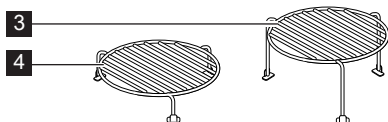
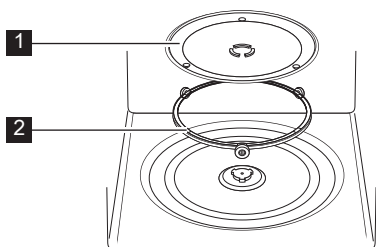

Verificați să fie livrate toate accesoriile:

- 1** Platou rotativ
- 2** Suport platou rotativ
- 3** Grătar înalt
- 4** Grătar scund

- Așezați platoul rotativ la baza cavității.
- Apoi așezați platoul rotativ pe suport.
- Pentru a evita crăparea platoului rotativ, asigurați-vă că vasele sau recipientele sunt ridicate destul peste marginea platoului atunci când le scoateți din cuptor.



Când comandați accesorii, vă rugăm să menționați vânzătorului sau agentului de service autorizat ELECTROLUX două lucruri: denumirea piesei și denumirea modelului.

### 3.3 Panou de control

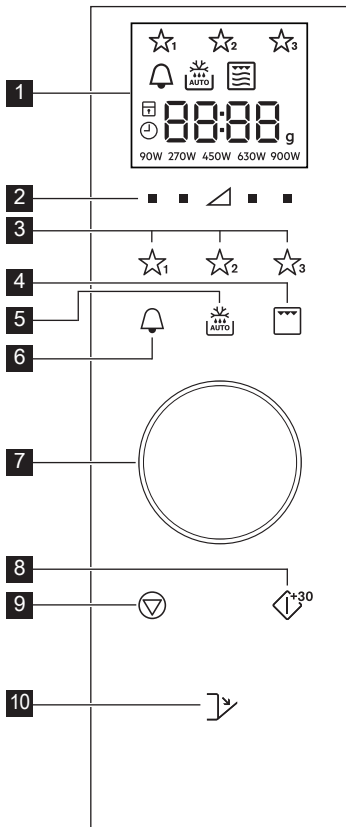

#### 1 Indicatorii afișajului digital:

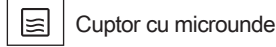

#### 2 Butoane niveluri de putere

#### 3 Butoane favorite

#### 4 Buton grill

#### 5 Buton auto-decongelare

#### 6 Buton temporizator de bucătărie

#### 7 Buton Temporizator/ Greutate

#### 8 Buton /Pornire/ Confirmare/ pornire rapidă

#### 9 Buton oprire

#### 10 Tasta deschidere ușă

## 4. ÎNAINTE DE PRIMA UTILIZARE

### 4.1 Conectare

Când cuptorul este conectat pentru prima dată, aveți opțiunea de a seta ceasul. Cuptorul are un ceas cu 24 de ore.

1. Cuptorul va scoate un sunet și toate simbolurile de pe afișaj se vor aprinde timp de jumătate de secundă. Utilizați butonul pentru a selecta ceasul pe opțiunea "on" (pomit) sau "off" (oprit).
- 2a. Pentru a opri ceasul, rotiți butonul până se afișează mesajul "off", apoi apăsați tasta **START**. Cuptorul este gata de utilizare.

**i** Dacă ați dezactivat ceasul și doriți să îl activați din nou, apăsați de două ori tasta **TEMPORIZATOR DE BUCĂTĂRIE** și urmați pasul 2b.

**2b.** Pentru a porni ceasul, rotiți butonul până se afișează mesajul "on", apoi apăsați tasta **START**.

**Exemplu:** Pentru a seta ceasul la ora 18:45.

1. Rotiți butonul rotativ pentru a fixa ora.
2. Apăsați butonul **START** pentru confirmare.
3. Rotiți butonul pentru a ajusta minutele.
4. Apăsați butonul **START** pentru confirmare.

**i** Când ceasul este setat, ora din zi va fi afișată pe ecran.

## 4.2 Regimul econ (Mod economic)

Cuptorul va intra automat în modul Econ dacă nu este folosit într-un interval de 5 minute.

**Exemplu:** Dacă ceasul nu a fost setat: Ecranul se va stinge.

Pentru a ieși din modul de așteptare, deschideți ușa și apăsați orice tastă sau rotiți butonul.

**Exemplu:** Dacă ceasul a fost setat: După intervalul de 5 minute, timpul va fi afișat timp.

## 4.3 Reglarea ceasului când este deja fixată o oră

Puteți regla ceasul după ce ați fixat o oră.

**Exemplu:** Pentru a schimba de la 18.45 la 19.50.

1. Apăsați de două ori tasta **TEMPORIZATOR DE BUCĂTĂRIE**.
2. Apăsați butonul **START**.
3. Rotiți butonul până se afișează "19".
4. Apăsați butonul **START**.
5. Rotiți butonul până se afișează "50".
6. Apăsați butonul **START**.

## 4.4 Pentru a anula ceasul și a intra în modul econ (Modul economic)

1. Apăsați de două ori tasta **TEMPORIZATOR DE BUCĂTĂRIE**.
2. Rotiți butonul rotativ până când pe afișaj vedeți "oFF".
3. Apăsați butonul **START** pentru confirmare.

## 4.5 Protecție copii

Cuptorul are o funcție de siguranță care împiedică punerea în funcțiune accidentală a cuptorului de către un copil. Când protecția este activată, nicio componentă a cuptorului cu microunde nu va funcționa până când funcția de protecție nu este dezactivată. Activarea și dezactivarea protecției este posibilă numai când cuptorul nu este în funcțiune.

**Exemplu:** Pentru activarea protecției. Apăsați și mențineți apăsat butonul **STOP** până când se aprinde simbolul "protecție copii".

**Exemplu:** Pentru dezactivarea protecției. Apăsați și mențineți apăsat butonul **STOP** până când simbolul "protecție copii" se stinge.

**i** Când protecția pentru copii este activată, toate butoanele sunt dezactivate, cu excepția butonului **STOP**.

# 5. OPERARE

## 5.1 Gătirea folosind cuptorul cu microunde

**Exemplu:** Pentru încălzirea supelor pentru 2 minute și 30 de secunde la o putere a microundelor de 630 W.

1. Apăsați butonul **NIVEL PUTERE** din dreapta triunghiului până când se afișează "630 W".
2. Rotiți butonul rotativ pentru a fixa timpul.
3. Apăsați butonul **START**.

**i** În modul de gătire la microunde puteți regla nivelul de putere al cuptorului apăsând butonul aflat imediat sub reglajul dorit.

Puteți regla nivelul de putere când cuptorul este în funcțiune apăsând și

ținând apăsat butonul **NIVEL PUTERE** dorit până când noua putere reglată este evidențiată pe afișaj. Dacă valorile de tensiune sunt prea mari sau perioadele de gătire sunt prea lungi, mâncarea se poate supraîncălzi și se poate aprinde.

Dacă ați ales 900 W, atunci timpul maxim de microunde ce poate fi fixat este 15 de minute.

Dacă cuptorul funcționează în oricare dintre moduri timp de 3 minute sau mai mult, ventilatorul va rămâne pornit încă 2 minute după încheierea gătirii. Dacă deschideți ușa, acesta se va opri; dacă închideți ușa, acesta va porni din nou până la expirarea celor 2 minute (inclusiv timpul petrecut cu ușa deschisă). Dacă cuptorul

funcționează mai puțin de 3 minute, ventilatorul nu va mai porni.

După ce ați terminat de gătit, platoul va continua să se rotească până când vasul de gătit revine la poziția inițială. Lumina din interior va rămâne aprinsă

până la finalizarea rotației sau pentru 5 secunde (oricare durează mai mult). Cuptorul va produce un sunet atunci când timpul setat s-a scurs. Dacă ușa este deschisă în timpul acestui proces, rotația se va opri.

## 5.2 Niveluri de putere

Setări putere	Mod de utilizare sugerat
900 W/ PUTERE MARE	Utilizat pentru gătire rapidă sau reîncălzire (ex. supă, caserole, conserve, băuturi calde, legume, peste, etc).
630 W	Regim folosit pentru gătire pentru o perioadă mai lungă a alimentelor dense cum ar fi articulații prăjite, felii de carne și alimente pe platou, dar și pentru alimente mai sensibile cum ar fi sosurile de brânză și pandișpan. La această setare cu valori reduse sosul nu va clocoti și alimentele vor fi gătit uniform fără să se prăjească în părțile laterale.
450 W	În cazul mâncărilor dense, care necesită o perioadă de gătire mai lungă, (de exemplu carne de vită), se recomandă acest nivel de putere pentru a se asigura frăgezimea cărnii.
270 W/ DECONGELAR E	Pentru decongelare selectați acest nivel de putere, care asigură o decongelare uniformă a alimentelor. Această setare este ideală și pentru fierberea ușoară a orezului, a pastelor, a găluștelor și gătitrea creimei de ouă.
90 W	Pentru decongelarea ușoară (de exemplu a cremelor pentru prăjituri sau a prăjiturilor).
0 W	Pentru regim de așteptare/temporizator bucătărie.

W = WATT

## 5.3 Nivel de putere redus

Regim de gătire	Perioadă standard	Nivel de putere redus
Microunde 900 W	15 minute	Microunde 630 W
Grill	10 minute	Grill 500 W
Dual Grill	10 minute	Grill 500 W

## 5.4 Reglarea timpului de gătire în timpul gătirii

Puteți regla timpul de gătire în timpul gătirii.

**Exemplu:** Pentru a adăuga 2 minute (120 de secunde) cu ajutorul butonului **START**.

1. Apăsăți butonul **START** de patru ori.  
Timpul de gătire va crește cu 120 de secunde.

## 5.5 Folosirea butonului stop

Apăsăți butonul **STOP** o singură dată pentru a intra în modul Pauză.

Apăsăți butonul **STOP** din nou pentru a anula timpul de gătire.

## 5.6 Temporizator de bucătărie

Pentru a fixa temporizatorul de bucătărie.

1. Apăsăți butonul **TEMPORIZATOR DE BUCĂTĂRIE**.
2. Rotiți butonul rotativ pentru a fixa timpul.
3. Apăsăți butonul **START**.  
Temporizatorul va porni automat.

 Timpul va putea fi prelungit când temporizatorul este în funcțiune prin rotirea butonului rotativ sau apăsarea butonului **START**.  
Funcția temporizator poate fi folosită numai când cuptorul nu este în funcțiune.

## 5.7 Pornire rapidă

Puteți să începeți direct să gătiți la 900 W/PUTERE MARE timp de 30 de secunde prin apăsarea butonului **START**.

 Pentru a adăuga mai mult timp, apăsați butonul **START**.

## 5.8 Mut

Pentru oprirea sunetului.

1. Apăsăți butonul **TEMPORIZATOR DE BUCĂTĂRIE** de 3 ori până când se afișează "Soun".
2. Rotiți butonul rotativ până când se afișează "oFF".
3. Apăsăți butonul **START**.

Pentru pornirea sunetului.

1. Apăsăți butonul **TEMPORIZATOR DE BUCĂTĂRIE** de 3 ori până când se afișează "Soun".
2. Rotiți butonul rotativ până când se afișează "on".
3. Apăsăți butonul **START**.

## 5.9 Pauză

Pentru a pune pe pauză funcționarea microundelor.

1. Apăsăți butonul **STOP** sau deschideți ușa.
2. Cuptorul va face o pauză de până la 5 minute.
3. Apăsăți **START** pentru a continua gătitrea.

## 5.10 Grill și dual grill

Acest cuptor cu microunde are două moduri de gătire grill:

Doar grill

Dual Grill (grill combinat cu microunde)

 **IMPORTANT!** Pentru modul grill este recomandat utilizarea grătarelor înalt și scund. La prima utilizare a modului grill s-ar putea să simțiți miros de fum sau de ars, acesta este un lucru normal și nu indică o defecțiune a cuptorului.  
Pentru a evita acest lucru la prima utilizare în modul grill, lăsați să funcționeze în acest mod fără alimente timp de 20 de minute.

1. Rotiți butonul rotativ pentru a fixa timpul de gătire.
2. Apăsăți butonul **GRILL** o singură dată pentru modul Dual Grill (Grill + Microunde) și apăsați butonul **START**.  
Apăsăți butonul **GRILL** încă o dată pentru a selecta modul Grill exclusiv.
3. Apăsăți butonul **START**.

 În modul Dual Grill nivelurile de putere a microundelor de 90 W și 900 W nu sunt disponibile.  
Pentru a ieși din modul Dual Grill sau Grill, apăsați butonul **GRILL** până când simbolul de microunde exclusiv este iluminat pe afișaj.

## 5.11 Favorite

Cuptorul are 3 rețete favorite.

- ☆<sub>1</sub> Înmuierea untului
- ☆<sub>2</sub> Topire ciocolată
- ☆<sub>3</sub> Prăjitură la cană

**Exemplu:** Pentru a înmuia untul.

1. Apăsați butonul **FAVORIT 1** o singură dată.
2. Rotiți butonul rotativ pentru a introduce greutatea.
3. Apăsați butonul **START**.

**i** Dacă segmentele de afișaj se aprind rotativ, acest lucru arată că alimentul trebuie amestecat sau întors invers. Pentru a continua gătitul, apăsați butonul **START**. La sfârșitul timpului de auto-decongelare, programul se va opri automat. Nivelurile de putere pentru rețetele Favorite pre-setate nu pot fi reglate. Pot fi gătite 1-4 prăjituri la cană.

**!** **AVERTIZARE!** Ciocolata ar putea să devină foarte fierbinte! Dacă ciocolata are nevoie de un timp de gătit mai lung, atunci adăugați 10 secunde. Aveți grijă când încălziți ciocolata deoarece se poate supraîncălzi și vă poate arde.

Pentru a suprascrie Favoritele cu propriile dvs. rețete.

1. Apăsați butonul **NIVEL PUTERE** pentru a alege puterea.
2. Rotiți butonul rotativ pentru a introduce timpul de gătit necesar.
3. Apăsați și mențineți apăsat butonul **FAVORIT** pe care doriți să-l suprascrieți până când auziți un singur sunet și apare steaua pentru favorite.

Pentru a restabili Favoritele la setările din fabrică.

1. Apăsați butonul **STOP**.
2. Apăsați și mențineți apăsat butonul **NIVEL PUTERE 450 W** timp de 3 secunde. Cuptorul va restabili Favoritele la setările din fabrică.

## 5.12 Auto-decongelare

Auto-decongelarea stabilește automat modul de gătit corect și timpul de gătit în funcție de greutatea alimentului.

Puteți alege din 2 meniuri de auto-decongelare.

1. Auto-decongelare: Carne/Pește/Pasăre
2. Auto-decongelare: Pâine

**Exemplu:** Pentru a decongela 0,2 kg de friptură.

1. Selectați meniul de auto-decongelare apăsând butonul **DECONGELARE AUTOMATĂ** o singură dată.
2. Rotiți butonul rotativ pentru a alege greutatea.
3. Apăsați butonul **START**.

**i** Dacă segmentele de afișaj se aprind rotativ, acest lucru arată că alimentul trebuie amestecat sau întors invers. Pentru a continua gătitul, apăsați butonul **START**. La sfârșitul timpului de auto-decongelare, programul se va opri automat. Ajustările Timp/Putere nu sunt disponibile în modul de decongelare automată.



## 6. GRAFICE DE GĂTIRE

### 6.1 Favorite

Favorite	Greutate	Buton	Procedură
Înmuierea untului	0,05-0,25 kg	☆ <sub>1</sub>	<ul style="list-style-type: none"> <li>Așezați untul într-un vas de sticlă pirex. Amestecați bine după înmuiere.</li> </ul>
Topire ciocolată	0,1-0,2 kg	☆ <sub>2</sub>	<ul style="list-style-type: none"> <li>Rupeți ciocolata în bucățele. Așezați ciocolata într-un vas de sticlă pirex. Amestecați când auziți soneria. Amestecați bine după topire.</li> <li> <b>AVERTIZARE:</b> Ciocolata ar putea să devină foarte fierbinte! Dacă ciocolata are nevoie de un timp de gătire mai lung, atunci adăugați 10 secunde. Aveți grijă când încălziți ciocolata deoarece se poate supraîncălzi și vă poate arde.</li> </ul>
Prăjitură la cană	1-4 Căni	☆ <sub>3</sub>	<ul style="list-style-type: none"> <li>Pregătiți prăjitura ca în rețetă. Așezați cana spre marginea platoului rotativ. Așteptați 30 de secunde de la finalizarea gătirii.</li> </ul>

### 6.2 Rețete de prăjituri la cană

Prăjitură la cană cu unt de arahide	
Ingrediente pentru 1 cană:	
2½ linguri (25 g)	făină simplă
2 linguri (30 g)	zahăr brun
¼ lingurita	praf de copt
1½ lingură (15 g)	ulei vegetal
¼ lingurita	esență de vanilie
2 linguri (30 g)	unt de arahide fin
1	ou mediu

Metodă:

- Puneți toate ingredientele uscate într-o cană, amestecați bine cu o furculiță.
- Adăugați uleiul vegetal, esența de vanilie, unul de arahide și oul și amestecați bine.
- Așezați cana mai departe de centrul platoului rotativ.
- Gătiți apăsând pe ☆<sub>3</sub>. Prăjitura va crește ieșind afară din cană în timpul gătirii.

După gătire, așteptați 30 de secunde.

Puneți deasupra ciocolată tartinabilă.

Secret: Folosiți unt de arahide crocant dacă îl preferați.

Prăjitură la cană cu glazură de lămâie	
Ingrediente pentru 1 cană:	
2½ linguri (25 g)	făină simplă
2½ linguri (30 g)	zahăr farin
¼ lingurita	praf de copt
1½ lingură (15 g)	ulei vegetal
1 lingurita	coajă de lămâie rasă
1	ou mediu
Glazură: 1 lingură suc de lămâie amestecat cu 2 linguri zahăr farin	

Metodă:

- Puneți toate ingredientele uscate într-o cană, amestecați bine cu o furculiță.
- Adăugați uleiul vegetal, coaja de lămâie rasă și oul și amestecați bine.
- Așezați cana mai departe de centrul platoului rotativ.
- Gătiți apăsând pe ☆<sub>3</sub>. Prăjitura va crește ieșind afară din cană în timpul gătirii.
- Faceți glazura amestecând sucul de lămâie cu zahărul farin.
- După ce ați gătit-o, detașați prăjitura, străpungeți-o în mai multe locuri pe deasupra cu un bețișor de frigăru, apoi glazurați prăjitura și așteptați 30 de secunde.

Prăjitură la cană cu multă ciocolată	
Ingrediente pentru 1 cană:	
2½ linguri (25 g)	făină simplă
2 linguri (12 g)	pudding cacao
2½ linguri (30 g)	zahăr farin
¼ lingurita	praf de copt
1½ lingură (15 g)	ulei vegetal
¼ lingurita	esență de vanilie
1	ou mediu

Metodă:

1. Puneți toate ingredientele uscate într-o cană, amestecați bine cu o furculiță.
2. Adăugați uleiul vegetal, esența de vanilie și oul și amestecați bine.
3. Așezați cana mai departe de centrul platoului rotativ.
4. Gătiți apăsând pe ☆₃. Prăjitura va crește ieșind afară din cană în timpul gătirii.

După gătire, așteptați 30 de secunde.

Decorați prăjitura cu cremă de unt și ciocolată.

Secret: Pentru a face o Prăjitură la cană cu ciocolată și portocale, înlocuiți esența de vanilie cu ½ lingură de esență de portocale.

Prăjitură la cană cu zmeură	
Ingrediente pentru 1 cană:	
2½ linguri (25 g)	făină simplă
2½ linguri (30 g)	zahăr farin
¼ lingurita	praf de copt
1½ lingură (15 g)	ulei vegetal
¼ lingurita	esență de vanilie
1	ou mediu
1½ lingură	gem de zmeură fără semințe

Metodă:

1. Puneți toate ingredientele uscate într-o cană, amestecați bine cu o furculiță.
2. Adăugați uleiul vegetal, esența de vanilie și oul și amestecați bine.
3. Introduceți gemul cu o lingură astfel încât să decorați amestecul.
4. Așezați cana mai departe de centrul platoului rotativ.
5. Gătiți apăsând pe ☆₃. Prăjitura va crește ieșind afară din cană în timpul gătirii.

După gătire, așteptați 30 de secunde.

Decorați cu cremă de unt cu vanilie.

Prăjitură la cană cu bucățele de mere	
Ingrediente pentru 1 cană:	
2½ linguri (25 g)	făină simplă
2 linguri (30 g)	zahăr brun
¼ lingurita	praf de copt
¼ lingurita	scorțișoară măcinată
1½ lingură (15 g)	ulei vegetal
1	ou mediu
1½ lingură (30 g)	gem de mere
jumătate (7 g)	de biscuit digestiv, sfărâmat

Metodă:

1. Puneți toate ingredientele uscate (cu excepția biscuitului) într-o cană și amestecați bine cu o furculiță.
2. Adăugați uleiul vegetal și oul și amestecați bine.
3. Introduceți ușor gemul de mere cu o lingură astfel încât să decorați amestecul.
4. Așezați în vârf biscuitul digestiv sfărâmat.
5. Așezați cana mai departe de centrul platoului rotativ.
6. Gătiți apăsând pe ☆. Prăjitura va crește ieșind afară din cană în timpul gătirii.

După gătire, așteptați 30 de secunde.

Așezați în vârf o cupă de înghețată de vanilie.



**AVERTIZARE!** Gemul de mere va fi fierbinte.



Prăjitură la cană cu morcovi	
Ingrediente pentru 1 cană:	
2 linguri (20 g)	făină simplă
2½ linguri (30 g)	zahăr brun
¼ lingurita	praf de copt
¼ lingurita	scorțișoară măcinată
¼ lingurita	nucșoară măcinată
1 lingură	migdale măcinate
1½ lingură (15 g)	ulei de floarea soarelui
	coașa rasă de la ½ portocală
30 g	morcov ras
1	ou mediu
Topping cremă: 15 g unt, înmuiat, 40 g zahăr pudră, 40 g cremă de brânză nedegresată ½ lingură suc de portocale	

Metodă:

1. Puneți toate ingredientele uscate într-o cană, amestecați bine cu o furculiță.
  2. Adăugați uleiul vegetal, coaja de lămâie rasă, morcovul ras și oul și amestecați bine.
  3. Așezați cana mai departe de centrul platoului rotativ.
  4. Gătiți apăsând pe ☆. Prăjitura va crește ieșind afară din cană în timpul gătirii.
  5. Pregătiți topping-ul amestecând împreună untul, zahărul pudră, crema de brânză și sucul de portocale.
- După gătire, așteptați 30 de secunde.

Lăsați să se răcească, apoi adăugați topping-ul.

### 6.3 Auto-decongelare

Auto-decongelare	Greutate	Buton	Procedură
Carne/pește/ pasăre  Pește întreg, pește prăjit, file de pește, pulpe de pui, piept de pui, carne tocată, cotlete, burgeri, cârnați)	0,2-1,0 kg	 x1	<ul style="list-style-type: none"> <li>• Puneți alimentul într-o farfurioară și așezați farfurioara în centrul platoului rotativ.</li> <li>• Când se declanșează sunetul de alarmă, întoarceți alimentul, rearanjați sau separați ingredientele. Protejați părțile mai subțiri și locurile care se pot supraîncălzi cu folie de aluminiu.</li> <li>• După decongelare, pentru 15-45 min. înveliți alimentul într-o folie de aluminiu, până când are loc decongelarea completă.</li> <li>• Carne tocată: Când se declanșează sunetul de alarmă, întoarceți alimentul. Dacă este posibil, îndepărtați părțile decongelate.</li> </ul> <p> Procedura nu este valabilă pentru carnea de pasăre întregă.</p>
Pâine	0,1-1,0 kg	 x2	<ul style="list-style-type: none"> <li>• Distribuți alimentul într-o farfurioară și așezați farfurioara în centrul platoului rotativ. Pentru 1,0 kg așezați alimentul direct pe platoul rotativ.</li> <li>• Când se declanșează sunetul de alarmă, întoarceți alimentul, rearanjați și îndepărtați feliile decongelate.</li> <li>• După decongelare înveliți alimentul într-o folie de aluminiu, și pentru 5-15 min. lăsați-l până când are loc decongelarea completă.</li> </ul>



Introduceți doar greutatea alimentului. Nu includeți greutatea recipientului.

Pentru alimente ce cântăresc mai mult sau mai puțin decât greutatele/cantitățile precizate în grafic, folosiți funcția manuală.

Temperatura finală variază conform temperaturii inițiale.

Steak-urile și cotletele pot fi congelate unitar.

Carnea tocată trebuie congelată sub o formă subțire.

## 6.4 Încălzirea alimentelor & băuturilor

Alimente/Băuturi	Cantitate -g/ml-	Setare	Putere Nivel	Timp -Min-	Mod de preparare
Lapte, 1 ceașcă	150	Micro	900 W	1	nu acoperiți
Apă, 1 cană	150	Micro	900 W	2	nu acoperiți
6 căni	900	Micro	900 W	8-10	nu acoperiți
1 vas	1000	Micro	900 W	9-11	nu acoperiți
Platou	400	Micro	900 W	4-6	se stropește cu puțină apă pe sos, se pune capacul, se întorc alimentele când sunt pe jumătate gata preparate
Supă/tocană	200	Micro	900 W	1-2	acoperiți și agitați după încălzire
Legume	500	Micro	900 W	3-5	dacă este necesar, adăugați niște apă, acoperiți și agitați la jumătatea perioadei de încălzire
Carne, 1 felie <sup>1)</sup>	200	Micro	900 W	3	stropiți un strat subțire de sos deasupra, apoi acoperiți
Fileu de pește <sup>1)</sup>	200	Micro	900 W	3-5	acoperiți
Prăjitură, 1 felie	150	Micro	450 W	½-1	așezați într-o farfurioară
Alimente pentru copii, 1 borcan	190	Micro	450 W	½-1	puneți într-un recipient destinat folosirii în cuptorul cu microunde, iar după încălzire agitați și testați temperatura
Topire de margarină sau unt <sup>1)</sup>	50	Micro	900 W	½	acoperiți
Topire ciocolată	100	Micro	450 W	3-4	agitați ocazional

<sup>1)</sup> dacă au fost congelate

## 6.5 Decongelare

Aliment	Cantitate -g-	Setare	Putere Nivel	Timp -Min-	Mod de preparare	Timp de repaus -Min-
Gulaș	500	Micro	270 W	8-9	agitați la jumătatea perioadei de decongelare	10-30
Prăjitură, 1 felie	150	Micro	90 W	1-3	așezați într-o farfurioară	5
Fructe	250	Micro	270 W	3-5	întindeți uniform și întoarceți la jumătatea perioadei de decongelare	5

## 6.6 Gătirea din starea congelată

Aliment	Cantitate -g-	Setare	Putere Nivel	Timp -Min-	Mod de preparare	Timp de repaus -Min-
Fileu de pește	300	Micro	900 W	9-11	acoperiți	2
Un platou de mâncare	400	Micro	900 W	8-10	se acoperă, se amestecă după 6 min	2

## 6.7 Gătirea și frigerea

Aliment	Cantitate -g-	Setare	Putere Nivel	Timp -Min-	Mod de preparare	Timp de repaus -Min-
Broccoli/ Mazăre	500	Micro	900 W	6-8	se adaugă 4-5 linguri de apă, se acoperă, se amestecă la jumătatea preparării	-
Morcovi	500	Micro	900 W	9-11	se taie sub formă de inele, se adaugă 4 - 5 linguri de apă, se acoperă, se amestecă la jumătatea preparării	-
Fripturi	1000	Micro Dual Grill Micro Grill	450 W 450 W 450 W	16-17 9-10 <sup>1)</sup> 9-10 9-10	se condimentează după gust, se așează pe grătarul scund, se întoarce după <sup>1)</sup>	10
Felii de friptură 2 bucăți	400	Grill Grill		10-11 <sup>1)</sup> 10-11	se așează pe grătarul înalt, se întorc după <sup>1)</sup> , se condimentează după preparare	
Preparare în vase pentru gratinat		Grill		11-15	se așează vasul pe grătarul scund	
Toast cașcaval	1 bucată	Grill Grill	450 W	4-5 <sup>1)</sup> 3-4 <sup>2)</sup>	așezați 2 felii de pâine pe grătarul înalt, acoperiți o felie cu brânză, gătiți <sup>1)</sup> , așezați felia prăjită deasupra brânzei de pe pâinea prăjită, întoarceți invers și gătiți <sup>2)</sup>	
Pizza congelată	400	Micro Dual Grill	450 W 450 W	4-5 5-6	se așează pe grătarul scund	



Dacă cuptorul funcționează în oricare dintre moduri timp de 3 minute sau mai mult, ventilatorul va rămâne pornit încă 2 minute după încheierea gătirii. Dacă deschideți ușa, acesta se va opri; dacă închideți ușa, acesta va porni din nou până la expirarea celor 2 minute (inclusiv timpul petrecut cu ușa deschisă). Dacă cuptorul funcționează mai puțin de 3 minute, ventilatorul nu va mai porni.

## 7. SECRETE ȘI PONTURI

### 7.1 Vase de gătit sigure pentru cuptorul cu microunde

Vase de gătit	Siguranță sub acțiunea microundelor	Comentarii
Folie de aluminiu/ recipiente din folie	✓ / ✗	Pentru a preveni supraîncălzirea alimentului, pot fi folosite bucăți mici de folie de aluminiu. Țineți folia la o distanță de cel puțin 2 cm față de pereții cuptorului, deoarece se poate forma un arc electric. Nu sunt recomandate recipientele din folie, dacă folosirea în cuptoare cu microunde nu este specificată de producători precum. Respectați întocmai instrucțiunile.
Porțelan și ceramice	✓ / ✗	Porțelanul, olăria, ceramicele emailate și porțelanul fosfatic sunt potrivite de obicei, exceptând cele cu decorații metalice.
Produse din sticlă, de exemplu Pyrex®	✓	Aveți grijă, deoarece produsele din sticlă se pot crăpa și sparge, dacă sunt încălzite brusc.
Metal	✗	Nu se recomandă folosirea vaselor de gătit din metal, deoarece microundele pot produce arc electric și astfel incendiu.
Plastic/polistiren, de exemplu recipientele fast food	✓	Aveți grijă deoarece unele recipiente se deformează, se topesc sau se decolorează la temperaturi înalte.
Pungi de congelare/ de prăjire	✓	Trebuie tăiate pentru a se permite evacuarea aburului. Asigurați-vă că pungile sunt potrivite pentru folosirea în cuptorul cu microunde. Nu folosiți elemente de legare din plastic sau metal, deoarece ele se pot aprinde sub acțiunea arcului.
Tăvi de hârtie, pahare și hârtie de bucătărie	✓	Se folosesc doar pentru încălzire sau absorbirea umezelii. Aveți grijă, deoarece în urma supraîncălzirii se pot produce incendii.
Recipiente din paie și lemn	✓	Întotdeauna supravegheați cuptorul când folosiți aceste materiale, deoarece prin supraîncălzire se pot produce incendii.
Hârtie reciclată și ziare	✗	Pot conține elemente de metal care în urma arcului electric pot produce incendii.

## 7.2 Sfaturi privind gătitul folosind cuptorul cu microunde

Sfaturi privind gătitul folosind cuptorul cu microunde	
Compoziție	Alimentele cu conținut mare de grăsime sau zahăr (de ex. budinca de Crăciun, plăcinte cu fructe) necesită un timp mai scurt de încălzire. Aveți grijă, deoarece în urma supraîncălzirii se pot produce incendii.
Mărime	Pentru o coacere uniformă, toate bucățile trebuie să aibă aceeași mărime.
Temperatura alimentelor	Temperatura inițială a alimentelor afectează timpul de gătit necesar. Tăiați alimentele cu umplutură-de exemplu gogoășele-pentru a elimina căldura sau aburii.
Aranjare	Așezați partea mai groasă a alimentului către exteriorul farfuriei, (de exemplu pulpa de pasăre).
Capac	Folosiți folie adezivă cu aerisire pentru cuptoare cu microunde sau capac potrivit.
Despicare	Alimentele cu coajă, piele sau membrană trebuie tăiate în mai multe locuri înainte de gătit sau încălzire, deoarece poate acumula abur și alimentul poate exploda. (Astfel de alimente sunt: cartofi, pește, pui, cârnați.)  <b>IMPORTANT!</b> Ouăle nu trebuie încălzite sau fierte folosind microundele, deoarece pot exploda și după ce procesul de gătit a luat sfârșit.
Agitare, întoarcere și rearanjare	Pentru o gătit uniformă este esențială agitare, întoarcerea și rearanjarea alimentului în timpul gătitului. Întotdeauna agitați și rearanjați alimentele din exterior către centru.
Perioada de repaus	După gătit este important să lăsați alimentul câtva timp, astfel căldura se va dispersa în mod egal.
Protejare	Zonele predispuse supraîncălzirii (-de exemplu picioarele și aripile puilor-) pot fi acoperite cu bucăți mici de folie ce reflectă microundele.

 Pentru a evita arsurile, când scoateți alimentele din cuptor folosiți mijloace de prindere a vaselor sau mănuși de bucătărie. Pentru evitarea arsurilor provocate de vaporii fierbinți, întotdeauna deschideți la distanță mare de față și mâini recipientele, pungile de popcorn, pungile de gătit, etc. La deschiderea ușii întotdeauna îndepărtați-vă de cuptor, pentru a evita producerea de arsuri de la aburul și căldura excesivă eliberată. După încălzire tăiați în felii alimentele umplute prăjite, pentru a permite eliberarea aburilor și a evita arsurile.



## 8. CE SĂ FACEȚI DACĂ

Problemă	Verificați dacă . . .
Cuptorul cu microunde nu funcționează corespunzător?	<ul style="list-style-type: none"> <li>• Siguranțele din cutia de siguranțe funcționează.</li> <li>• Nu a căzut curentul.</li> <li>• Dacă siguranțele continuă să ardă, contactați un electrician calificat.</li> </ul>
Regimul de microunde nu funcționează?	<ul style="list-style-type: none"> <li>• Ușa este închisă corespunzător.</li> <li>• Garniturile de etanșare de la ușa și suprafețele lor sunt curate.</li> <li>• Butonul <b>START</b> a fost apăsat.</li> </ul>
Platoul rotativ nu se rotește?	<ul style="list-style-type: none"> <li>• Suportul platoului rotativ este conectat corespunzător la mecanismul de acționare.</li> <li>• Vasul de pe platoul rotativ nu trece dincolo de marginea platoului.</li> <li>• Mâncarea nu trece dincolo de marginea platoului rotativ, împiedicând astfel rotirea acestuia.</li> <li>• Nu există nimic sub platoul rotativ.</li> </ul>
Cuptorul cu microunde nu decuplează?	<ul style="list-style-type: none"> <li>• Decuplați aparatul de la cutia de siguranțe.</li> <li>• Chemați un agent de service autorizat ELECTROLUX.</li> </ul>
Becul din interior nu se aprinde?	<ul style="list-style-type: none"> <li>• Chemați agentul dumneavoastră de service autorizat ELECTROLUX. Becul interior poate fi schimbat numai de un agent de service calificat autorizat ELECTROLUX.</li> </ul>
Mâncarea este încălzită și gătită într-un timp mai lung ca înainte?	<ul style="list-style-type: none"> <li>• Setați o perioadă mai lungă de gătire (cantitate dublă = aproape timp dublu) sau,</li> <li>• Dacă mâncarea este mai rece ca de obicei, rotiți-o și întoarceți-o din când în când, sau,</li> <li>• Setați un nivel de putere mai mare.</li> </ul>
Ușa nu se deschide din cauza unei pene de curent?	<ul style="list-style-type: none"> <li>• Deschideți ușa cu atenție trăgând spre exterior colțul din dreapta jos al geamului ușii.</li> </ul>

## 9. SPECIFICAȚII

Tensiune AC	220-240 V, 50 Hz, monofazică	
Linie de siguranță Distribuție/Întreprindere	Minim 16 A	
Putere AC consumată:	Microunde	1.4 kW
	Grill	0.85 kW
	Microunde/Grill	2.20 kW
Putere de ieșire:	Microunde	900 W (IEC 60705)
	Grill	800 W
Frecvență microunde	2450 MHz <sup>1)</sup> (grupul 2/clasa B)	
Dimensiuni exterioare:	MBE2658DE	596 mm (L) x 459 mm (I) x 404 mm (A)
Cavity Dimensions	342 mm (L) x 207 mm (I) x 368 mm (A) <sup>2)</sup>	
Capacitate cuptor	26 litri <sup>2)</sup>	
Platou rotativ	ø 325 mm, sticlă	
Greutate	aprox. 19,5 kg	

- <sup>1)</sup> Acest produs satisface cerințele Standardului European EN55011. Conform acestui Standard, acest produs este încadrat ca echipament în grupul 2, clasa B. Echipamentul aparținând grupul 2 generează în mod intenționat energie de radiofrecvență sub forma radiației electromagnetice, necesară pentru tratarea termică a alimentelor. Echipamentul aparținând clasa B este potrivit uzului casnic.
- <sup>2)</sup> Capacitatea internă este calculată prin măsurarea lățimii, a adâncimii și a înălțimii, maxime. Capacitatea efectivă pentru alimente este mai mică.

## 10. INFORMAȚII PRIVIND MEDIUL

Reciclați materialele marcate cu simbolul . Pentru a recicla ambalajele, acestea trebuie puse în containerele corespunzătoare.

Ajutați la protejarea mediului și a sănătății umane și la reciclarea deșeurilor din aparatele electrice și electrocasnice.

Nu aruncați aparatele marcate cu acest simbol  împreună cu deșeurile menajere. Returnați produsul la centrul local de reciclare sau contactați administrația orașului dvs.

# SADRŽAJ

1. VAŽNA UPUTSTVA O BEZBEDNOSTI .....	132
2. INSTALACIJA .....	137
3. PREGLED UREĐAJA .....	141
4. PRE PRVE UPOTREBE .....	142
5. RUKOVANJE .....	143
6. TABELE ZA KUVANJE .....	147
7. SAVETI I NAZNAKE .....	153
8. ŠTA UČINITI AKO .....	155
9. SPECIFIKACIJE .....	156
10. INFORMACIJE O ZAŠTITI OKOLINE .....	156

## МИ МИСЛИМО НА ВАС

Hvala Vam što ste odabrali ovaj AEG proizvod. Napravili smo ga tako da Vam tokom mnogo godina pruži besprekorne performanse, uz inovativnu tehnologiju koja pojednostavljuje život - funkcije koje nećete naći na običnim uređajima. Molimo Vas da odvojite nekoliko minuta i pročitate uputstvo da biste dobili najbolje rezultate.

### Посетите наш веб сајт на адреси:



Обезбедите савете у вези са коришћењем, брошуре, решења за проблеме, информације о сервисирању:  
**[www.aeg.com](http://www.aeg.com)**



Региструјте свој производ ради боље услуге:  
**[www.registreaeg.com](http://www.registreaeg.com)**



Купите додатни прибор, потрошни материјал и оригиналне резервне делове за свој уређај:  
**[www.aeg.com/shop](http://www.aeg.com/shop)**

## БРИГА О КОРИСНИКУ И СЕРВИСИРАЊЕ

Препоручујемо вам да користите оригиналне резервне делове.

Приликом обраћања сервисној служби, проверите да ли поседујете следеће податке.

Информације се могу наћи на плочици са техничким карактеристикама. Модел, број производа (PNC), серијски број.

 Упозорење/опрез - упутства о безбедности

 Опште информације и савети

 Информације о заштити животне средине

Подложне су променама без претходне најаве.

## 1. ⚠️ VAŽNA UPUTSTVA O BEZBEDNOSTI

Ovaj uređaj mogu koristiti deca koja su napunila najmanje 8 godina i osobe sa smanjenim fizičkim, čulnim ili mentalnim sposobnostima, kao i osobe koje nemaju dovoljno iskustva i znanja ukoliko su pod nadzorom ili su dobili uputstva koja se odnose na upotrebu ovog uređaja na bezbedan način i razumeju povezane opasnosti. Deca se moraju nadgledati da biste bili sigurni da se ne igraju uređajem. Čišćenje i korisničko održavanje ne smeju obavljati deca koja nisu napunila najmanje 8 godina i koja nisu pod nadzorom.

Ovaj uređaj nije namenjen za korišćenje na visinama preko 2000 m.



**VAŽNO!** VAŽNA UPUTSTVA O BEZBEDNOSTI: PAŽLJIVO PROČITAJTE I SAČUVAJTE ZA SLUČAJU POTREBE.



### **UPOZORENJE!**

Ako su vrata ili pečati vrata oštećeni, ne sme se rukovati remom dok se ne opravi od strane kompetentne osobe.



### **UPOZORENJE!**

Opasno je za bilo koga ko nije kompetentna osoba da izvrši uslugu ili opravi uređaj koji uključuje uklanjanje poklopca koji daje zaštitu od izlaganja energiji mikrotalasne pećnice.



### **UPOZORENJE!**

Tečnosti i ostala hrana ne smeju se zagrevati u zatvorenim posudama, pošto mogu lako da eksplodiraju.

Ovaj aparat je namenjen za upotrebu u domaćinstvima i za slične primene, na primer: u kuhinjama za zaposlene u

prodavnicama, kancelarijama i drugim radnim okruženjima; u kućama na farmama; za upotrebu od strane klijenata u hotelima, motelima i drugim rezidencijalnim objektima; u uslužnim objektima koji nude prenoćište sa doručkom.

Koristite samo posude i pribor koji su predviđeni za mikrotalasne.

Метални контејнери за храну и пиће нису допуштени у току кувања путем микроталасне пећнице.

Nemojte ostavljati pećnicu bez nadzora kada koristite plastične, papirne ili druge zapaljive posude za hranu za jednokratnu upotrebu.

Mikrotalasna rerna je namenjena za zagrevanje hrane i pića. Sušenje hrane ili odeće i zagrevanje grejnih jastučića, papuča, sunđera, mokrih krpa i sličnih predmeta može da izazove rizik od povrede, zapaljenja ili požara.

Ako se pri zagrevanju hrane pojavi dim, **NEMOJTE OTVARATI VRATA**. Isključite pećnicu, izvadite utikač iz utičnice i sačekajte dok hrana ne prestane da se puši. Otvaranje vrata dok se hrana puši može izazvati požar.

Zagrevanje napitaka u mikrotalasnoj može dovesti do odloženog eruptivnog ključanja, te je potrebno voditi računa prilikom rukovanja posudom.

Sadržaji flašica za hranjenje i tegli hrana za bebe treba da se promešaju ili protresu a temperatura da se proveri pre konzumacije, kako bi se izbegle opekotine.

Nemojte kuvati jaja u ljusci, niti podgrevati cela tvrdo kuvana jaja u mikrotalasnoj pećnici, jer mogu eksplodirati čak i nakon što se priprema u mikrotalasnoj završi.

## 1.1 Nega i čišćenje

### Vrata:

Da biste uklonili sve tragove prljavštine, redovno čistite obe strane vrata, zaptivke vrata i zaptivne površine mekom, vlažnom krpom. Nemojte koristiti gruba abrazivna sredstva za čišćenje niti metalne strugače da biste očistili staklo na vratima, jer oni mogu izgubiti površinu, što može dovesti do pucanja stakla.

### Unutrašnji deo pećnice:

Pri čišćenju obrišite sve što je poprskano ili prosuto mekom vlažnom krpom ili sunđerom nakon svake upotrebe pećnice dok je još uvek topla. Za tvrđe mrlje koristite blagu sapunicu i obrišite nekoliko puta vlažnom krpom dok se ne uklone svi ostaci. Nemojte skidati filter magnetrona. Vodite računa da blaga sapunica ili voda ne prodru u male otvore na zidovima, što može izazvati oštećenja pećnice. Nemojte prskati sredstava za čišćenje po unutrašnjosti pećnice. Redovno zagrevajte pećnicu koristeći roštilj. Ostaci hrane ili prosuta masnoća mogu izazvati dim ili smrad. Očistite filter magnetrona, unutrašnjost pećnice, rotirajući tanjir i nosač tanjira nakon upotrebe. Oni moraju biti suvi i bez masnoće na sebi. Nakupljena masnoća se može pregrejati i dimiti, ili zahvatiti požar.

### Spoljašnji deo pećnice:

Spoljašnji deo pećnice može se lako očistiti blagom sapunicom i vodom. Vodite računa da se sapunica obriše mokrom krpom i spoljašnjost posuši mekim ubrusom.

### Kontrolna tabla:

Otvorite vrata pre čišćenja da biste deaktivirali kontrolnu tablu. Morate biti pažljivi prilikom čišćenja kontrolne table. Koristeći krpu natoplenu samo vodom nežno obrišite tablu dok ne bude čista. Izbegavajte upotrebu preteranih

količina vode. Nemojte koristiti nikakve hemikalije niti abrazivne čistače.

Rotirajući tanjir i nosač tanjira:

Izvadite rotirajući tanjir i nosač tanjira iz pećnice. Operite ih vodom sa blagom sapunicom. Posušite mekom krpom. I Rotirajući tanjir i nosač tanjira mogu se prati u mašini za suđe.

Postolja:

Treba ih oprati blagim sredstvom za pranje posuđa i osušiti. Postolja se mogu prati u mašini za suđe.



### **VAŽNO!**

Čistite pećnicu u redovnim intervalima i uklonite sve ostatke hrane. Ako ne održavate pećnicu u čistom stanju, to može dovesti do propadanja površine, što može negativno uticati na vek trajanja uređaja i možda dovesti i do opasne situacije.

Треба водити рачуна да се не загуби окретница када се уклањају контејнери са уређаја.



### **VAŽNO!**

Paročistač se ne sme koristiti.

Rerna mikrotalasne pećnice treba da se koristi kao ugrađena.

Uređaj i njegovi dostupni delovi postaju vrela tokom upotrebe. Treba voditi računa da se izbegne dodirivanje grejnih elemenata.



### **UPOZORENJE!**

Držite decu na udaljenosti od vrata i pristupačnih delova koji mogu postati vrela kada je roštilj u upotrebi. Držite decu na udaljenosti od vrata da biste sprečili da se opeku.



## **VAŽNO!**

Nemojte koristiti komercijalne čistače za pećnice, paročistače, abrazivna, gruba sredstva za čišćenje, ništa što sadrži natrijum hidroksid niti žice za ribanje na bilo kom delu vaše mikrotalasne pećnice.



## 2. INSTALACIJA

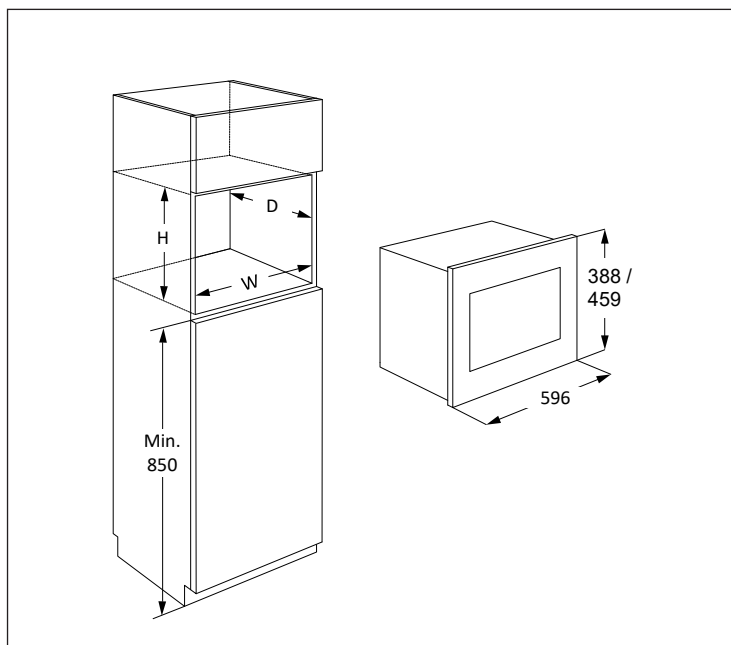

Mikrotalasna se može namestiti u položaj A ili B:

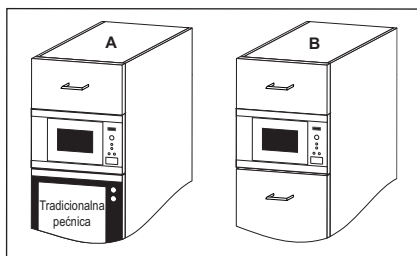

Položaj	Veličina udubljenja		
	Š	D	V
A	562	550	450
B	562	500	450

Mere u (mm)

## 2.1 Instaliranje uređaja

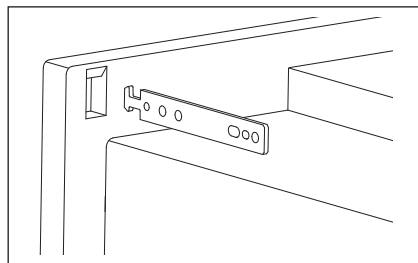
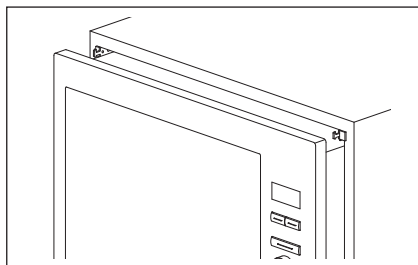
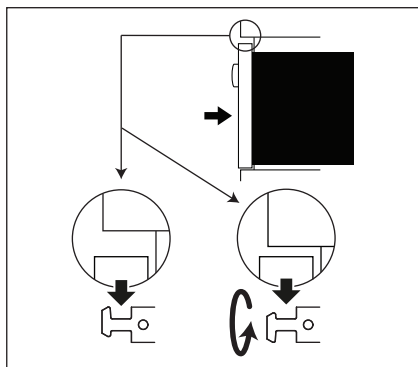
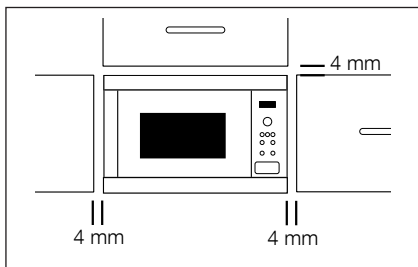

1. Uklonite čitavo pakovanje i pažljivo proverite da li ima znakova oštećenja.
2. Postavite kuke za učvršćivanje na kuhinjski ormar koristeći uputstva i šablone koje ste dobili.
3. Polako i bez primene sile montirajte uređaj na kuhinjski ormarići. Uređaj bi trebalo da se podigne na kuke za učvršćivanje a zatim da se spusti u svoj položaj. U slučaju smetnji tokom montiranja ovaj postupak se može ponoviti. Prednji okvir reme trebalo bi da potpuno prione na prednji otvor kuhinjskog ormarića.
4. Uverite se da je uređaj stabilan i da nije nagnut. Pobrinite se da se održi razmak od 4 mm između vrata ormarića/ kuhinjskog dela iznad vrha ormira (pogledajte dijagram).

## 2.2 Priklučivanje uređaja na električno napajanje

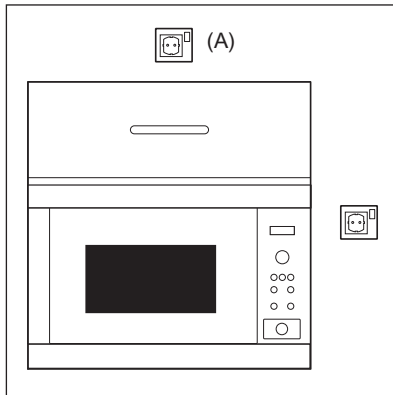

- Električna utičnica mora biti lako dostupna, tako da se uređaj može jednostavno isključiti u slučaju opasnosti. Ili mora postojati mogućnost da se pećnica izoluje od napajanje ugradnjom prekidača u fiksne instalacije u skladu sa pravilima mreže.
- Električni napojni kabl može zameniti samo električar.
- Ako je dovodni kabl oštećen mora da ga zameni proizvođač, njegov servisni predstavnik ili slično kvalifikovana osoba kako bi se izbegla opasnost.
- Utičnica ne sme biti smeštena iza ormarića.
- Najbolji položaj je iznad ormarića, pogledajte (A).
- Priključite uređaj na monofaznu naizmeničnu struju 220-240 V/50 Hz preko pravilno instalirane uzemljene utičnice. Utičnica mora imati osigurač od 16 A.
- Pre instalacije, zavežite komad kanapa za napojni kabl pećnice da biste ga lakše provukli kroz otvor i olakšali priključak na poziciju (A) kada se uređaj priključuje.
- Kada ubacujete uređaj u ormarić sa visokom stranama, NEMOJTE zgnječiti električni napojni kabl.
- Ne uranjajte električni kabl niti utikač u vodu ili neku drugu tečnost.
- Ne dozvolite da električni kabl prelazi preko vrelih ili oštih ivica, kao što su ventilacione oblasti sa vrelim vazduhom na gornjem zadnjem delu pećnice.

## 2.3 Dodatni savet

Nemojte koristiti mikrotalasnu pećnicu da biste zagrejali ulje za prženje u ulju. Temperatura se ne može kontrolisati i ulje se može zapaliti. Da biste pravili kokice, koristite samo posebne mikrotalasne pećnice za pravljenje kokica.

Osobe sa PEJSMEJKEROM treba da se posavetuju sa svojim doktorom ili proizvođačem pejsmejкера o merama predostrožnosti koje se odnose na mikrotalasne pećnice.

Nikada ne sipajte i ne umećite predmete u otvore brave na vratima ili ventilacione otvore. U slučaju prosipanja, odmah isključite i izvucite iz napajanja rernu i pozovite ovlašćenog ELECTROLUX servisnog agenta.

Nikada ne modifikujte pećnicu ni na koji način.

Koristite samo rotirajući tanjir i nosač tanjira koji su konstruisani za ovu pećnicu. Nemojte uključivati pećnicu bez rotacione ploče.

Da biste sprečili pucanje rotacione ploče:

- Pre čišćenja rotacione ploče vodom, ostavite je da se ohladi.
- Ne stavljajte vrelu hranu niti vrelu posuđe na hladnu rotirajući tanjir.
- Ne stavljajte hladnu hranu niti hladno posuđe na vrelu rotirajući tanjir.

Ne koristite plastične kontejnere za mikrotalasnu pećnicu ako je rena i dalje vrela od korišćenja režima ROŠTILJ i DUPLI jer mogu da se istope. Plastične posude se ne smeju koristiti tokom pomenutih režima, osim ako proizvođač posuda navede da su odgovarajuće.

Ni proizvođač ni dobavljač ne mogu prihvatiti odgovornost za štete na pećnici ili fizičke povrede koje nastanu zbog nepoštovanja tačnog postupka električnog priključivanja. Povremeno se na zidovima pećnice ili oko zaptivki vrata i zaptivnih površina mogu formirati vodena para ili kapljice. To je uobičajena pojava i ne znači da mikrotalasna pećnica propušta ili da je neispravna.

## 3. PREGLED UREĐAJA

### 3.1 Mikrotalasna pećnica

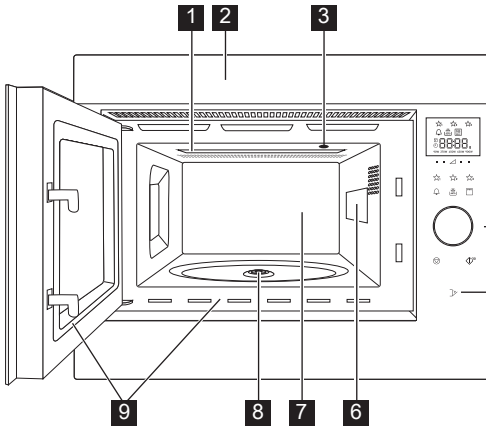

- 1** Element za zagrevanje roštilja
- 2** Prednji ram
- 3** Svetlo rerne
- 4** Kontrolna tabla
- 5** Dugma za otvaranje vrata
- 6** Filter magnetrona
- 7** Udubljenje pećnice
- 8** Vođica za rotirajući tanjir
- 9** Zaptivke vrata i zaptivne površine

### 3.2 Dodaci

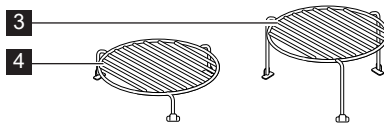
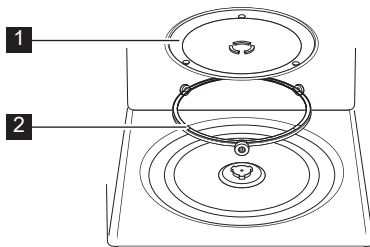

Uverite se da li su isporučeni sledeći dodaci:

- 1** Rotirajući tanjir
- 2** Nosač tanjira
- 3** Visoko postolje
- 4** Nisko postolje

- Postavite pokretnu podršku za rotirajući tanjir na pod šupljine.
- Zatim postavite rotirajući tanjir na nosač tanjir.
- Da biste izbegli oštećenje rotirajući tanjir, pobrinite se da podižete posude bez dodirivanja ivice rotacione ploče kada ih vadite iz pećnice.

**i** Kada naručite dodatke, molimo vas da napomenete dve stavke: ime dela i ime modela vašem prodavcu ili ovlašćenom ELECTROLUX servisnom agentu.

### 3.3 Kontrolna tabla

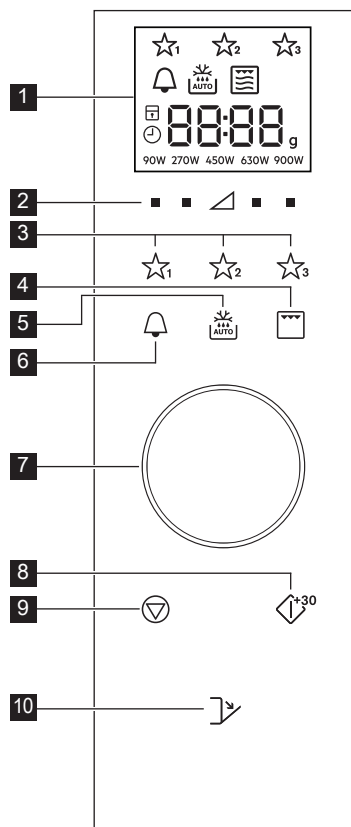

#### 1 Indikatori digitalnog prikaza:

☆☆☆ Omiljeni

🔔 Kuhinjski tajmer

🔄 Automatsko odmrzavanje

👉 Roštilj

👉 Dupli roštilj

👉 Mikrotalasna

🔒 Zaustavi/Otkazi

🔒 Zaključavanje zarad bezbednosti dece

🕒 Podesite sat

8888 Prikaz segmenata

g Težina

90W 270W 450W 630W 900W Nivoi snage

2 Nivoi snage dugmadi

3 Omiljena dugmadi

4 Dugme roštilj

5 Dugme za automatsko odmrzavanje

6 Dugme za kuhinjski tajmer

7 Okruglo dugme za Tajmer/Težina

8 Početak/Potvrdi/ Dugme za brzo pokretanje

9 Dugme za zaustavljanje

10 Dugma za otvaranje vrata

## 4. PRE PRVE UPOTREBE

### 4.1 Uključivanje

Kada se rerna po prvi put uključi imate opciju podešavanja sata. Rerna ima 24hr sat.

1. Rerna će se čuti i sve ikone prikaza će se uključiti na pola sekunde. Koristite dugme da biste izabrali da sat bude 'uključen' ili 'isključen'.
- 2a. Da biste isključili sat, okrenite dugme dok prikaz na pokaže 'isključeno', zatim pritisnite dugme **POKRENI**. Rerna je spremna za korišćenje.



Ako ste isključili sat i želite da ga ponovo uključite, dva puta pritisnite dugme **KUHINJSKI TAJMER** i sledite 2b.

- 2b. Da biste uključili sat, okrenite dugme dok prikaz ne pokaže 'uključeno', zatim pritisnite dugme **POKRENI**.

**Primer:** Da podesite sat na 18:45.

1. Rotirajte dugme da biste prilagodili sat.
2. Pritisnite dugme **POKRENI** da biste potvrdili.
3. Rotirajte dugme da biste prilagodili minute.
4. Pritisnite dugme **POKRENI** da biste potvrdili.

**i** Kada je sat podešen vreme dana će se pokazati na prikazu.

## 4.2 Pripravnost (Režim ekonomičnosti)

Rerna će automatski ući u režim pripravnosti ako se ne koristi u periodu od 5 minuta.

**Primer:** Ako sat nije podešen: Prikaz će se isključiti.

Da biste izašli iz režima pripravnosti, pritisnite bilo koje dugme ili rotirajte dugme.

**Primer:** Ako je sat podešen: Nakon perioda od 5 minuta, vreme će se prikazati.

## 4.3 Prilagođavanje sata kada je podešen

Možete da prilagodite sat nakon što je vreme podešeno.

**Primer:** Da biste promenili sa 18.45 na 19.50.

1. Dva puta pritisnite dugme **KUHINJSKI TAJMER**.
2. Pritisnite dugme **POKRENI**.
3. Rotirajte dugme dok se '19' ne prikaže.
4. Pritisnite dugme **POKRENI**.
5. Rotirajte dugme dok se '50' ne prikaže.
6. Pritisnite dugme **POKRENI**.

## 4.4 Da biste otkazali sat i podesili pripravnost (Režim ekonomičnosti)

1. Dva puta pritisnite dugme **KUHINJSKI TAJMER**.
2. Rotirajte dugme dok se 'oFF' ne prikaže.
3. Pritisnite dugme **POKRENI** da biste potvrdili.

## 4.5 Zaključavanje zarad bezbednosti dece

Rerna ima funkciju bezbednosti koja sprečava slučajno pokretanje rerne od strane deteta. Kada je zaključavanje podešeno, nijedan deo mikrotalasne pećnice neće raditi dok se funkcija zaključavanja ne isključi. Zaključavanje ili otključavanje je samo moguće kada rerna ne radi.

**Primer:** Da biste prebacili na zaključano. Pritisnite i držite dugme **ZAUSTAVI** dok se simbol 'zaključavanje za decu' ne uključi.

**Primer:** Da biste prebacili na otključano. Pritisnite i držite dugme **ZAUSTAVI** dok se simbol 'zaključavanje za decu' ne prebaci na isključeno.

**i** Kada je zaključavanje za decu uključeno, sva dugmad su prikazana osim dugmeta **ZAUSTAVI**.

# 5. RUKOVANJE

## 5.1 Kuvanje u mikrotalasnoj

**Primer:** Da bi se podgrejala supa u trajanju od 2 minuta 30 sekundi na 630 W mikrotalasne energije.

1. Pritisnite dugme za **SNAGU ZAGREVANJA** na desnoj strani trougla dok se '630 W' ne prikaže.
2. Rotirajte dugme da biste uneli vreme.
3. Pritisnite dugme **POKRENI**.

**i** IU režimu mikrotalasnog kuvanja, možete da prilagodite nivo snage rerne pritiskajući dugme direktno ispod neophodnog podešavanja.

Možete da podesite nivo snage kada rerna radi pritiskajući i držeći obavezno dugme za **SNAGU ZAGREVANJA** dok novo

podešavanje snage ne bude osvetljeno na prikazu. Previsoka jačina struje i predugo vreme pripreme mogu pregrejati hranu i izazvati požar.

Ako je 900 W izabrano onda je maksimalno vreme mikrotalasne pećnice koje može da se unese 15 minuta.

Ako rerna radi u bilo kojem režimu 3 minuta ili duže, ventilator će ostati uključen na 2 minuta nakon što se kuvanje okonča. Otvorite vrata i zaustaviće se, zatvorite vrata i ponovo će se pokrenuti dok se 2 minuta ne okončaju (uključujući vreme otvaranja vrata). Ako rerna radi manje od 3 minuta ventilator se neće uključiti.

Nakon kuvanja pokretni sto će nastaviti da se rotira dok se činija za kuvanje ne vrati na svoju prvobitnu početnu poziciju. Svetlo unutrašnjosti će ostati upaljeno do završetka

rotacije, ili na 5 sekundi (štagod traje duže). Rerna će se čuti kada se završi. Ako su vrata otvorena u toku ovog procesa, rotacija će se zaustaviti.

## 5.2 Nivoi snage

Podešavanje snage	Preporučena upotreba
900 W/JAKO	Koristi se za brzo kuvanje ili zagrevanje, (npr. supe, dinstanih jela, konzervirane hrane, toplih napitaka, povrća, ribe itd).
630 W	Koristi se za duže kuvanje guste hrane, kao što su pečeni but, vekna od mesa i glazirani obroci, takođe z osetljiva jela, kao što su sos od sira i vrlo meki kolači. Na ovom nivou snage sos se neće prekuvati i hrana će se ravnomerno kuvati bez prekuvavanja sa strane.
450 W	Za gustu hranu za koju je potrebno dugo vreme pripreme kada se kuva na tradicionalan način, (npr. jela od govedine), savetuje se korišćenje ovog podešavanja da biste osigurali da meso bude mekano.
270 W/ODMR ZAVANJE	Za odmrzavanje odaberite ovaj nivo snage da biste osigurali da se jela ravnomerno odmrznu. Ova vrednost snage je idealna za lagano ključanje pirinča, testenina, knedli i kuvanje pudinga od jajaja.
90 W	Za blago odmrzavanje, (npr. kremastih kolača ili peciva).
0 W	Za stajanje/kuhinjski tajmer.

W = VAT

## 5.3 Smanjena jačina energije

Način kuvanja	Standardno vreme	Smanjena jačina energije
Mikrotalasna 900 W	15 minuta	Mikrotalasna 630 W
Roštilj	10 minuta	Roštilj 500 W
Dupli roštilj	10 minuta	Roštilj 500 W

## 5.4 Prilagođavanje vremena kuvanja u toku kuvanja

Možete da prilagodite vreme kuvanja u toku kuvanja.

**Primer:** Da biste dodali 2 minuta (120 sekundi) koristeći dugme **POKRENI**.

1. Četiri puta pritisnite dugme **POKRENI**.  
Vreme kuvanja će se povećati za 120 sekundi.

## 5.5 Korišćenje dugmeta za zaustavljanje

Jednom pritisnite dugme **ZAUSTAVI** da biste ušli u režim Pauze.

Pritisnite ponovo dugme **ZAUSTAVI** da biste otkazali vreme kuvanja.

## 5.6 Kuhinjski tajmer

Da biste podesili kuhinjski tajmer.

1. Pritisnite dugme **KUHINJSKI TAJMER**.
2. Rotirajte dugme da biste uneli vreme.
3. Pritisnite dugme **POKRENI**. Tajmer će se automatski pokrenuti.

**i** Vreme može da se poveća kada tajmer rati rotirajući dugme ili pritiskajući dugme **POKRENI**. Funkcija tajmera može da se koristi samo kada rerna ne radi.



## 5.7 Brzo pokretanje

Možete odmah da započnete kuvanje na 900 W/VISOKO na 30 sekundi pritiskajući dugme **POKRENI**.

 Da biste dodali više vremena pritisnite dugme **POKRENI**.

## 5.8 Utišano

Da biste isključili zvuk.

1. Pritisnite dugme **KUHINJSKI TAJMER** 3 puta dok se 'Soun' (Zvuk) ne prikaže.
2. Rotirajte dugme dok se 'oFF' ne prikaže.
3. Pritisnite dugme **POKRENI**.

Da biste uključili zvuk.

1. Pritisnite dugme **KUHINJSKI TAJMER** 3 puta dok se 'Soun' (Zvuk) ne prikaže.
2. Rotirajte dugme dok se 'on' ne prikaže.
3. Pritisnite dugme **POKRENI**.

## 5.9 Pauza

Da biste pauzirali dok mikrotalasna pećnica radi.

1. Pritisnite dugme **ZAUSTAVI** ili otvorite vrata.
2. Rerna će pauzirati do 5 minuta.
3. Pritisnite **POKRENI** da biste nastavili da kuvate.

## 5.10 Roštilj i dupli

Ova mikrotalasna pećnica ima dva režima za roštilj:

Samo roštilj

Dvostruki roštilj (roštilj sa mikrotalasima)

 **VAŽNO!** Za pečenje roštilja preporučuje se visoko ili nisko postolje. Možda ćete osetiti dim ili miris paljevine kada koristite roštilj po prvi put, to je uobičajeno i ne predstavlja kvar pećnice. Da biste izbegli taj problem, kada prvi put koristite pećnicu, neka roštilj radi bez hrane 20 minuta.

1. Rotirajte dugme da biste ušli u vreme kuvanja.
2. Pritisnite dugme **ROŠTILJ** jednom za režim Dupli (roštilj + mikrotalasna pećnica) i pritisnite dugme **POKRENI**.

Pritisnite ponovo dugme **ROŠTILJ** da biste izabrali samo režim Roštilj.

3. Pritisnite dugme **POKRENI**.

 U režimu Dupli nivoi snage mikrotalasne pećnice od 90 W i 900 W su dostupni.

Da biste izašli iz Dupli ili Roštilj režima pritisnite dugme **ROŠTILJ** dok se samo simbol za mikrotalasnu pećnicu osvetli na prikazu.

## 5.11 Omiljeni

Rerna ima 3 omiljena recepta.

- ☆<sup>1</sup> Omekšati puter
- ☆<sup>2</sup> Otopiti čokoladu
- ☆<sup>3</sup> Kolač u šolji

**Primer:** Za omekšavanje putera.

1. Jednom pritisnite dugme **OMILJENO 1**.
2. Rotirajte dugme da biste ušli u težinu.
3. Pritisnite dugme **POKRENI**.

 Ako segmenti prikaza pokazuju šemu rotacije ovo ukazuje na to da hrana treba da se promeša ili okrene. Da biste nastavili da kuvate, pritisnite dugme **POKRENI**. Na kraju automatskog vremena odmrzavanja, program će automatski stati. Nivoi snage za unapred podešene Omiljeno recepte ne može da se prilagodi. 1-4 kolača u šolji mogu da se kuvaju.

 **UPOZORENJE!** Čokolada može postati jako vruća! Ako čokolada treba da se duže kuva dodajte 10 sekundi. Pazite na čokoladu jer može da se pregreje i zagori.

Da biste pregazili Omiljeno za svoje recepte.

1. Pritisnite dugme za **SNAGU ZAGREVANJA** da biste izabrali snagu.
2. Rotirajte dugme da biste ušli u željeno vreme kuvanja.
3. Pritisnite i držite dugme **OMILJENO** koje želite da podesite dok ne čujete zvučni signal i dok se zvezdica za omiljeno na prikaže.

Da biste ponovo podesili Omiljeno na fabričko podešavanje.

1. Pritisnite dugme **ZAUSTAVI**.
2. Pritisnite i držite **SNAGU ZAGREVANJA** 450 W na 3 sekunde.  
Rerna će resetovati Omiljeno na fabrička podešavanja.

## 5.12 Automatsko odmrzavanje

Automatsko odmrzavanje automatski radi da bi ispravilo režim kuvanja i vreme kuvanja bazirano na težini hrane.

Možete da izaberete od 2 menija za automatsko odmrzavanje.

1. Automatsko odmrzavanje: Meso/Riba/Divljač
2. Automatsko odmrzavanje: Hleb

**Primer:** Da biste odmrzli 0,2 kg šnicle.

1. Izaberite meni za automatsko odmrzavanje jednom pritiskajući dugme **AUTOMATSKO ODMRZAVANJE**.
2. Rotirajte dugme da biste izabrali težinu.
3. Pritisnite dugme **POKRENI**.

**i** Ako segmenti prikaza pokazuju šemu rotacije ovo ukazuje na to da hrana treba da se promeša ili okrene. Da biste nastavili da kuvate, pritisnite dugme **POKRENI**. Na kraju automatskog vremena odmrzavanja, program će automatski stati. Prilagođavanje vremena/napajanja nije dostupno u automatsko odležavanju.

## 6. TABELE ZA KUVANJE

### 6.1 Omiljeni

Omiljeni	Težina	Dugme	Postupak
Omekšati puter	0,05-0,25 kg	☆ <sub>1</sub>	<ul style="list-style-type: none"> <li>Stavite puter u pireks činiju. Dobro promešajte nakon kuvanja.</li> </ul>
Otopiti čokoladu	0,1-0,2 kg	☆ <sub>2</sub>	<ul style="list-style-type: none"> <li>Izlomite čokoladu u male delove. Stavite čokoladu u pireks činiju. Mešajte kada se čuje zvučni signal. Dobro promešajte nakon kuvanja.</li> </ul> <p><b>!</b> <b>UPOZORENJE!</b> Čokolada može postati jako vruća! Ako čokolada treba da se duže kuva dodajte 10 sekundi. Pazite na čokoladu jer može da se pregreje i zagori.</p>
Kolač u šolji	1-4 šolje	☆ <sub>3</sub>	<ul style="list-style-type: none"> <li>Napravite kolač po receptu. Stavite šolju na kraj pokretnog dela. Stanite na 30 sekundi nakon kuvanja.</li> </ul>

### 6.2 Recepti za kolač u šolji

Kolač u šolji od putera od kikirikija	
Sastojci za 1 šolju:	
2½ kašike (25 g)	običnog brašna
2 kašike (30 g)	mekog braon šećera
¼ kašičica	praška za pečenje
1½ kašike (15 g)	ulja
¼ kašičica	ekstrakta od vanile
2 kašike (30 g)	putera od kikirikija
1	jaje srednje veličine

Metoda:

1. Stavite sve suve sastojke u šolju, dobro pomešajte sa viljuškom.
  2. Dodajte ulje, ekstrakt od vanile, puter od kikirikija i jaje, dobro promešajte.
  3. Stavite šolju van centra pokretnog dela.
  4. Kuvajte koristeći ☆<sub>3</sub>. Kolač će se podići iz šolje u toku kuvanja.
- Nakon kuvanja, stanite na 30 sekundi.

Na vrh stavite istopljenu čokoladu.

Savet: Ako više volite koristite puter od komadića kikirikija.

Kolač u šolji od limuna	
Sastojci za 1 šolju:	
2½ kašike (25 g)	običnog brašna
2½ kašike (30 g)	sitnog šećera
¼ kašičica	praška za pečenje
1½ kašike (15 g)	ulja
1 kašičica	kore od limuna
1	jaje srednje veličine
Preliv: 1 kašičica soka od limuna pomešanih sa 2 kašičice sitnog šećera	

Metoda:

1. Stavite sve suve sastojke u šolju, dobro pomešajte sa viljuškom.
2. Dodajte ulje, koru od limuna i jaje, dobro promešajte.
3. Stavite šolju van centra pokretnog dela.
4. Kuvajte koristeći ☆<sub>3</sub>. Kolač će se podići iz šolje u toku kuvanja.
5. Napravite preliv dodajući sok od limuna sa sitnim šećerom.
6. Nakon kuvanja, izvadite kolač, izbodite vrh i pospite preliv preko kolača, ostavite da stoji 30 sekundi.

Bogati čokoladni kolač u šolji	
Sastojci za 1 šolju:	
2½ kašike (25 g)	običnog brašna
2 kašike (12 g)	kakaa u prahu
2½ kašike (30 g)	sitnog šećera
¼ kašičica	praška za pečenje
1½ kašike (15 g)	ulja
¼ kašičica	ekstrakta od vanile
1	jaje srednje veličine

Metoda:

1. Stavite sve suve sastojke u šolju, dobro pomešajte sa viljuškom.
2. Dodajte ulje, ekstrakt vanile i jaje, dobro promešajte.
3. Stavite šolju van centra pokretnog dela.
4. Kuvajte koristeći ☆<sub>3</sub>. Kolač će se podići iz šolje u toku kuvanja.

Nakon kuvanja, stanite na 30 sekundi.

Dekorirajte sa naslagom puter krema od čokolade.

Savet: Da biste napravili kolač u šolju od čokoladne narandže zamenite ekstrakt vanile sa ½ kašičice ekstrakta narandže.

Kolač u šolji od maline	
Sastojci za 1 šolju:	
2½ kašike (25 g)	običnog brašna
2½ kašike (30 g)	sitnog šećera
¼ kašičica	praška za pečenje
1½ kašike (15 g)	ulja
½ kašičica	ekstrakta od vanile
1	jaje srednje veličine
1½ kašike	pekmeza od maline bez semenki

Metoda:

1. Stavite sve suve sastojke u šolju, dobro pomešajte sa viljuškom.
2. Dodajte ulje, ekstrakt vanile i jaje, dobro promešajte.
3. Dodajte pekmez koristeći kašiku tako da se ubaci u mešavinu.
4. Stavite šolju van centra pokretnog dela.
5. Kuvajte koristeći ☆<sub>3</sub>. Kolač će se podići iz šolje u toku kuvanja.

Nakon kuvanja, stanite na 30 sekundi.

Dekorirajte sa naslagom vanila krema od putera.

Kolač iz šolje od komadića jabuke	
Sastojci za 1 šolju:	
2½ kašike (25 g)	običnog brašna
2 kašike (30 g)	mekog braon šećera
¼ kašičica	praška za pečenje
¼ kašičica	cimeta u prahu
1½ kašike (15 g)	ulja
1	jaje srednje veličine
1½ kašike (30 g)	sosa od jabuke
pola (7 g)	digestivnih biskvita, izlomljenih

Metoda:

1. Stavite sve suve sastojke (osim biskvita) u šolju, dobro promešajte sa viljuškom.
  2. Dodajte ulje i jaje, dobro promešajte.
  3. Pažljivo dodajte sos od jabuke koristeći kašiku tako da se pomeša sa mešavinom.
  4. Na vrh stavite izdrobljeni biskvit.
  5. Stavite šolju van centra pokretnog dela.
  6. Kuvajte koristeći ☆<sub>3</sub>. Kolač će se podići iz šolje u toku kuvanja.
- Nakon kuvanja, stanite na 30 sekundi.

Dodajte kuglu sladoleda od vanile.



**UPOZORENJE!** Sos od jabuke će biti vruć.



Kolač u šolji od šargarepe	
Sastojci za 1 šolju:	
2 kašike (20 g)	običnog brašna
2½ kašike (30 g)	braon šećera
¼ kašičica	praška za pečenje
¼ kašičica	cimeta u prahu
¼ kašičica	muskatnog oraščića u prahu
1 tbsp	mlevenih lešnika
1½ kašike (15 g)	ulja
	kora od ½ narandže
30 g	izrendane šargarepe
1	jaje srednje veličine
Preliv od krema: 15 g putera, otopljenog 40 g šećera u prahu, 40 g punomasnog krem sira, ½ kašičica soka od narandže	

Metoda:

1. Stavite sve suve sastojke u šolju, dobro pomešajte sa viljuškom.
  2. Dodajte ulje, koru od narandže, izrendanu šargarepu i jaje, dobro promešajte.
  3. Stavite šolju van centra pokretnog dela.
  4. Kuvajte koristeći ☆<sub>3</sub>. Kolač će se podići iz šolje u toku kuvanja.
  5. Napravite preliv mešajući puter, šećer u prahu, krem sir i sok od narandže.
- Nakon kuvanja, stanite na 30 sekundi.

Pustite da se kolač ohladi, zatim dodajte preliv.

### 6.3 Automatsko odmrzavanje

Automatsko odmrzavanje	Težina	Dugme	Postupak
Meso/riba/živalsko meso  (Cela riba, riblji odresci, riblji filei, pileći bataci, pileće grudi, mleveno meso, odrezak, kotleti, pljeskavice, kobasice)	0,2-1,0 kg	 x1	<ul style="list-style-type: none"> <li>Stavite hranu u porculansku posudu na sredinu rotacione ploče.</li> <li>Kada se čuje zvonce, okrenite hranu, rasporedite i odvojite. Zaštitite tanke delove i topla mesta aluminijumskom folijom.</li> <li>Nakon odmrzavanja, umotajte u aluminijumsku foliju 15-45 min, dok se dobro ne odledi.</li> <li>Mleveno meso: Kada se čuje zvonce, okrenite hranu. Uklonite odmrznute delove ako je moguće.</li> </ul> <p> Nije pogodno za celo pile.</p>
Hleb	0,1-1,0 kg	 x2	<ul style="list-style-type: none"> <li>Rasporedite u porculanskoj posudi na sredini rotacione ploče. Za 1,0 kg rasporedite direktno na rotirajući tanjir.</li> <li>Kada se čuje zvonce, okrenite, rasporedite i uklonite odmrznute kriške.</li> <li>Nakon odmrzavanja, pokrijte aluminijumskom folijom i neka stoji 5-15 min, dok ne bude dobro odležano.</li> </ul>



Unesite samo težinu hrane. Nemojte uključiti težinu posude.

Za hranu koja je teža ili lakša od težina/kvantiteta koji se nalazi na tabeli, koristite manuelno rukovanje.

Krajnja temperatura će varirati zavisno od početne temperature.

Odresci i kotleti treba da budu zamrznuti u jednom sloju.

Mleveno meso treba da bude zamrznuto u tankom obliku.

## 6.4 Zagrevanje hrane i pića

Hrana/piće	Količina -g/ml-	Podeša vanje	Jačina energije	Vreme -Min-	Način
Mleko,, 1 šolja	150	Mikro	900 W	1	ne poklapati
Voda, 1 šolja	150	Mikro	900 W	2	ne poklapati
6 šolja	900	Mikro	900 W	8-10	ne poklapati
1 porcija	1000	Mikro	900 W	9-11	ne poklapati
Obrok za jedan tanjir	400	Mikro	900 W	4-6	poprskajte malo vode po sosu, poklopite, promešajte na polovini zagrevanja
Supa/paprikaš	200	Mikro	900 W	1-2	poklopite, promešajte nakon zagrevanja
Povrće	500	Mikro	900 W	3-5	ako treba, dodati malo vode, poklopite, promešajte na polovini zagrevanja
Meso, 1 kriška <sup>1)</sup>	200	Mikro	900 W	3	tanko rasporedite sos po vrhu, poklopite
Riblj file <sup>1)</sup>	200	Mikro	900 W	3-5	poklopite
Kolač, 1 kriška	150	Mikro	450 W	½-1	stavite u porculansku posudu
Hrana za bebe, 1 tegla	190	Mikro	450 W	½-1	prebacite u odgovarajuću posudu za mikrotalasnu, nakon zagrevanja dobro promešajte i proverite temperaturu
Topljenje margarina ili putera <sup>1)</sup>	50	Mikro	900 W	½	poklopite
Topljenje čokolade	100	Mikro	450 W	3-4	povremeno promešajte

<sup>1)</sup> od hladne/og

## 6.5 Odmrzavanje

Hrana	Količina -g-	Podeša vanje	Jačina energije	Vreme -Min-	Način	Vreme stajanja -Min-
Gulaš	500	Mikro	270 W	8-9	promešajte na polovini odmrzavanja	10-30
Kolač, 1 kriška	150	Mikro	90 W	1-3	stavite u porculansku posudu	5
Voće	250	Mikro	270 W	3-5	rasporedite ravnomerno, okrenite na polovini odmrzavanja	5

## 6.6 Kuvanje od otmrznutog

Hrana	Količina -g-	Podeša vanje	Jačina energije	Vreme -Min-	Način	Vreme stajanja -Min-
Riblji file	300	Mikro	900 W	9-11	poklopite	2
Obrok od jednog tanjira	400	Mikro	900 W	8-10	poklopite, promešajte nakon 6 minuta	2

## 6.7 Kuvanje i roštilj

Hrana	Količina -g-	Podeša vanje	Jačina energije	Vreme -Min-	Način	Vreme stajanja -Min-
Prokule/ Grašak	500	Mikro	900 W	6-8	dodajte 4-5 vk vode, poklopite, promešajte na polovini kuvanja	-
Šargarepa	500	Mikro	900 W	9-11	isecite na kolutove, dodajte 4-5 vk vode, poklopite, promešajte na polovini kuvanja	-
Pečenja	1000	Mikro Dupli roštilj Mikro Roštilj	450 W 450 W	16-17 9-10 <sup>1)</sup> 9-10 9-10	začinite po ukusu, stavite na nisko postolje, kasnije okrenite <sup>1)</sup>	10
Režanj pečenice 2 komada	400	Roštilj Roštilj		10-11 <sup>1)</sup> 10-11	stavite na visoko postolje, kasnije okrenite <sup>1)</sup> , začinite nakon roštiljanja	
Bruniranje zapečenih jela		Roštilj		11-15	stavite posudu na nisko postolje	
Topli sendvič sa sirom	1 komad	Roštilj Roštilj	450 W	4-5 <sup>1)</sup> 3-4 <sup>2)</sup>	stavite 2 komada hleba na visoku mrežu, jedan komad prekrijte sirom, kuvajte <sup>1)</sup> , stavite tostirani komad preko komada sa sirom, okrenite i kuvajte <sup>2)</sup>	
Zaleđena pica	400	Mikro Dupli roštilj	450 W 450 W	4-5 5-6	stavite na nisko postolje	



Ako rena radi u bilo kojem režimu 3 minuta ili duže, ventilator će ostati uključen na 2 minuta nakon što se kuvanje okonča. Otvorite vrata i zaustavite se, zatvorite vrata i ponovo će se pokrenuti dok se 2 minuta ne okončaju (uključujući vreme otvaranja vrata). Ako rena radi manje od 3 minuta ventilator se neće uključiti.





## 7. SAVETI I NAZNAKE

### 7.1 Bezbedno posuđe za mikrotalasnu

Posuđe	Bezbedno za mikrotalasnu	Komentari
Aluminijumska folija/ posude od aluminijumske folije	✓ / ✗	Mali komadi aluminijumske folije mogu se koristiti za zaštitu hrane od pregrevanja. Držite foliju najmanje 2 cm od zidova pećnice, jer može doći do varničenja. Posude od folije nisu preporučljive, osim ako ih navodi proizvođač pažljivo sledite uputstva.
Porcelan i keramika	✓ / ✗	Porcelan, gmčarija, glazirano glineno posuđe i arkopal su obično pogodni, osim onih sa metalnim ukrasima.
Stakleno posuđe, npr. Pyrex®	✓	Treba voditi računa prilikom korišćenja staklenog posuđa, jer može popucati ili napuknuti ako se naglo zagreva.
Metal	✗	Ne preporučuje se upotreba metalnog posuđa prilikom upotrebe mikrotalasne energije, jer može stvarati varnice, koje mogu izazvati požar.
Plastične/polistirolske posude, npr. za brzu hranu	✓	Mora se voditi računa, jer se neke posude deformišu, tope ili gube boju pri visokim temperaturama.
Kese za zamrzivač/pečenje	✓	Moraju se probosti da bi para mogla da izlazi. Proverite da li su kese odgovarajuće za upotrebu u mikrotalasnoj. Nemojte koristiti plastične ili metalne vezice, jer se mogu istopiti ili zapaliti zbog varničenja metala.
Papir - tanjiri, šolje i kuhinjski papir	✓	Koristite samo za zagrevanje ili upijanje vlage. Mora se voditi računa, jer pregrevanje može izazvati požar.
Slamnate i drvene posude	✓	Uvek nadgledajte pećnicu kada koristite ove materijale, jer pregrevanje može izazvati požar.
Reciklirani papir i novine	✗	Mogu sadržati ekstrakte metala koji će izazvati „varničenje“ i mogu izazvati požar.

## 7.2 Saveti o kuvanju u mikrotalasnoj pećnici

Saveti o kuvanju u mikrotalasnoj pećnici	
Sastav	Hrana bogata masnoćom ili šećerom (npr. božični puding, pite od jabuka) zahteva kraće vreme zagrevanja. Mora se voditi računa, jer pregrevanje može izazvati požar.
Veličina	Radi ravnomernog kuvanja napravite sve jednake komade.
Temperatura hrane	Početna temperatura hrane utiče na količinu vremena potrebnog za kuvanje. Zaseći hranu sa nadevima, (npr. krofne sa džemom), da biste oslobodili toplotu ili paru.
Rasporedite	Stavite najdeblje delove hrane prema spoljašnjem delu posude, (npr. pileće batak).
Poklopac	Koristite prijanjavajuću foliju sa otvorima za mikrotalasnu ili odgovarajući poklopac.
Probodite	Hrana sa ljuskom, korom ili opnom mora se probosti na nekoliko mesta pre kuvanja ili zagrevanja zbog nagomilavanja pare, što može izazvati eksploziju hrane, (npr. krompira, ribe, piletine, kobasice).  <b>VAŽNO!</b> Jaja se ne smeju zagrevati pomoću mikrotalasne energije, jer mogu eksplodirati, čak i nakon što se kuvanje završi, (npr. poširana, tvrdo kuvana).
Promešajte, okrenite, rasporedite	Radi ravnomernog kuvanja neophodno je promešati, okrenuti i rasporediti hranu tokom pripreme. Uvek promešajte i rasporedite od spoljašnje strane prema centru.
Stajanje	Nakon kuvanja neophodno je vreme stajanja koje omogućava da se toplota ravnomerno rasporedi kroz hranu.
Zaštite	Topli delovi mogu se zaštititi malim komadima folije, koja odbija mikrotalase, (npr. pileće noge i krila).

-  Koristite krpe za hvatanje vrelih sudova ili zaštitne rukavice za rernu kada vadite hranu iz pećnice da biste sprečili opekotine. Posude, aparate za kokice, kese za pečenje u rerni itd. uvek otvarajte na udaljenosti od lica i ruku da bi ste izbegli opekotine od pare. Uvek se odmaknite od vrata pećnice kada ih otvarate da biste izbegli opekotine od ispuštene pare i toplote. Isecite punjenu pečenu hranu nakon zagrevanja da biste oslobodili paru i izbegli opekotine.

## 8. ŠTA UČINITI AKO

Problem	Proverite da li . . .
Mikrotalasna ne radi pravilno?	<ul style="list-style-type: none"> <li>• Osigurači u kutiji sa osiguračima rade.</li> <li>• Nije nestalo struje.</li> <li>• Ako osigurači nastave da pregorevaju, obratite se kvalifikovanim električaru.</li> </ul>
Mikrotalasni režim ne radi?	<ul style="list-style-type: none"> <li>• Vrata su pravilno zatvorena.</li> <li>• Zaptivke vrata i njihove površine su čiste.</li> <li>• Dugme <b>POKRENI</b> je pritisnuto.</li> </ul>
Rotirajući tanjir se ne okreće?	<ul style="list-style-type: none"> <li>• Nosač tanjira je pravilno spojen sa pogonom.</li> <li>• Posuda za pečnicu ne prelazi preko rotacione ploče.</li> <li>• Hrana ne prelazi preko ivice rotacione ploče sprečavajući je da se okreće.</li> <li>• Nema ništa u udubljenju ispod rotacione ploče.</li> </ul>
Mikrotalasna neće da se isključiti?	<ul style="list-style-type: none"> <li>• Isključite uređaj sa napajanja.</li> <li>• Pozovite ovlašćenog ELECTROLUX servisnog agenta.</li> </ul>
Unutrašnje svetlo ne radi?	<ul style="list-style-type: none"> <li>• Pozovite svog ovlašćenog ELECTROLUX servisnog agenta. Unutrašnje svetlo može da zameni kvalifikovani ovlašćeni ELECTROLUX servisni agent.</li> </ul>
Hrani je potrebno više vremena za zagrevanje i kuvanje nego pre?	<ul style="list-style-type: none"> <li>• Podesite duže vreme kuvanja (dupla količina = skoro duplo vreme) ili,</li> <li>• Ako je hrana hladnija nego obično, okrećite je s vremena na vreme ili,</li> <li>• Podesite veću postavku snage.</li> </ul>
Vrata se neće otvoriti usled nestanka struje?	<ul style="list-style-type: none"> <li>• Pažljivo otvorite vrata tako što ćete ih povući od vas pri donjoj desnoj strani ugla staklenih vrata.</li> </ul>

## 9. SPECIFIKACIJE

Napon AC napajanja		220-240 V, 50 Hz, jednofazni
Osigurač na liniji napajanja		Минимум 16 А
Potrebna AC snaga:	Mikrotalasna	1.4 kW
	Roštilj	0.85 kW
	Mikrotalasna/roštilj	2.20 kW
Izlazna snaga:	Mikrotalasna	900 W (IEC 60705)
	Roštilj	800 W
Frekvencija mikrotalasa		2450 MHz <sup>1)</sup> (Grupa 2 / klasa B)
Spoljašnje dimenzije:		MBE2658DE 596 mm (Š) x 459 mm (V) x 404 mm (D)
Unutrašnje dimenzije		342 mm (Š) x 207 mm (V) x 368 mm (D) <sup>2)</sup>
Kapacitet pećnice		26 litara <sup>2)</sup>
Rotirajući tanjir		ø 325 mm, staklena
Težina		oko 19,5 kg

- <sup>1)</sup> Ovaj proizvod zadovoljava zahteve Evropskog standarda EN55011.  
U skladu sa ovim standardom, ovaj proizvod je klasifikovan kao oprema 2. grupe B klase.  
Grupa 2 znači da uređaj namerno proizvodi energiju radiofrekvencije u obliku elektromagnetne radijacije radi termičke obrade hrane.
- <sup>2)</sup> Unutrašnji kapacitet se izračunava merenjem maksimalne širine, dubine i visine.  
Stvarni kapacitet prijema hrane je manji.

## 10. INFORMACIJE O ZAŠTITI OKOLINE

Рециклирајте материјале са симболом  . Паковање одложите у одговарајуће контејнере ради рециклирања.

Помозите у заштити животне средине и људског здравља као и у рециклирању отпадног материјала од електронских и електричних уређаја.

Уређаје обележене симболом  немојте бацати заједно са смећем.  
Производ вратите у локални центар за рециклирање или се обратите општинској канцеларији.







[www.aeg.com/shop](http://www.aeg.com/shop)



TINS-B229URR0



**AEG**