

EWW 1697 BWD



BG Пeralня-сушилня
HU Mosó-szárítógép

Ръководство за употреба
Használati útmutató

2
38

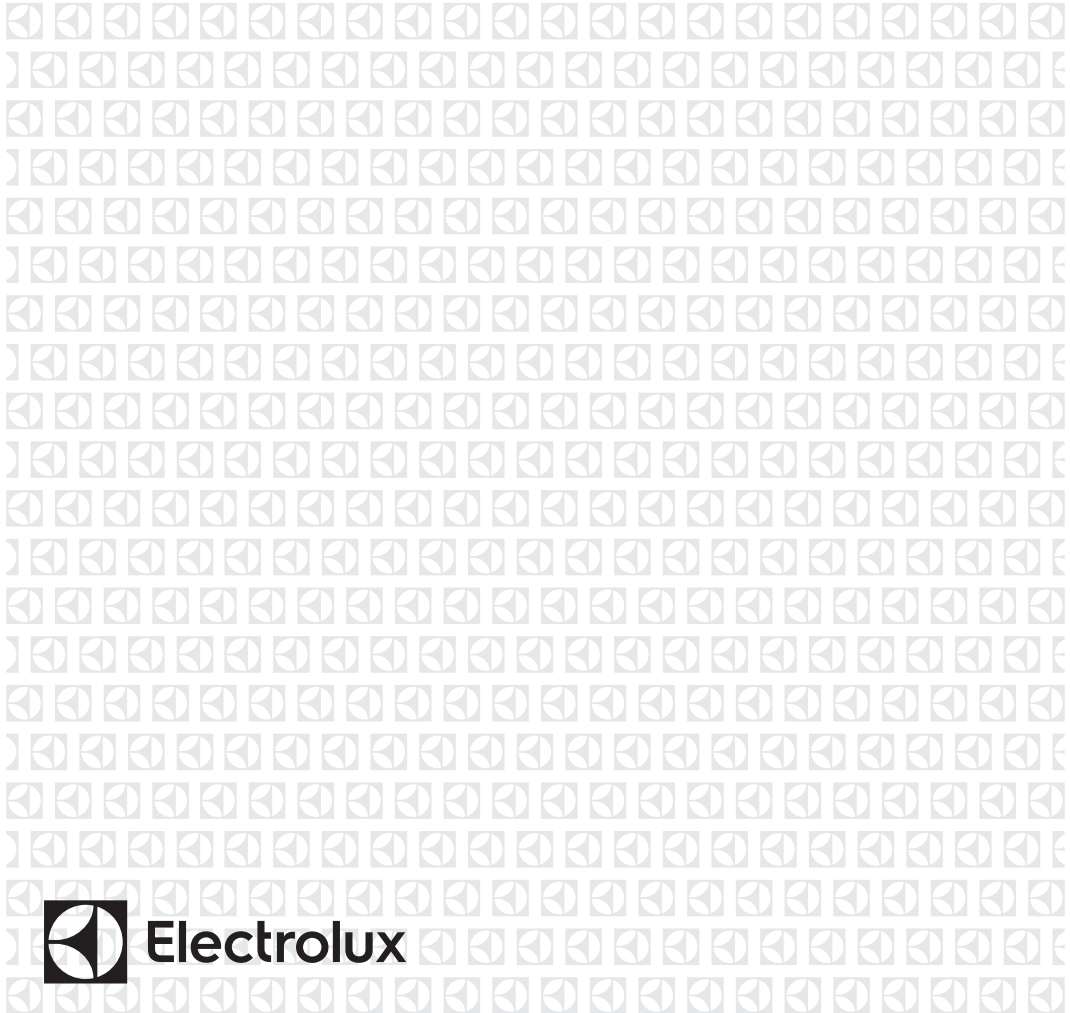

СЪДЪРЖАНИЕ

1. ИНФОРМАЦИЯ ЗА БЕЗОПАСНОСТ.....	4
2. ИНСТРУКЦИИ ЗА БЕЗОПАСНОСТ.....	7
3. ОПИСАНИЕ НА УРЕДА.....	8
4. КОМАНДНО ТАБЛО.....	9
5. ПРОГРАМИ.....	11
6. ДАННИ ЗА ПОТРЕБЛЕНИЕТО.....	15
7. ОПЦИИ.....	16
8. НАСТРОЙКИ.....	18
9. ПРЕДИ ПЪРВАТА УПОТРЕБА.....	19
10. ВСЕКИДНЕВНА УПОТРЕБА.....	19
11. ВСЕКИДНЕВНА УПОТРЕБА – САМО СУШЕНЕ.....	24
12. ВСЕКИДНЕВНА УПОТРЕБА - ПРАНЕ & СУШЕНЕ.....	25
13. ПРЕПОРЪКИ И СЪВЕТИ.....	27
14. ГРИЖИ И ПОЧИСТВАНЕ.....	29
15. ОТСТРАНЯВАНЕ НА НЕИЗПРАВНОСТИ.....	33
16. ИЗВЪНРЕДНО ОТВАРЯНЕ НА ВРАТА.....	36
17. ТЕХНИЧЕСКИ ДАННИ.....	37

МИСЛИМ ЗА ВАС

Благодарим ви, че закупихте уред от Electrolux. Избрахте продукт, който носи със себе си десетилетия професионален опит и нововъведения. Оригинален и стилен, той е създаден с мисъл за вас. Така че, когато и да го използвате, можете да сте сигурни, че ще получите невероятни резултати по всяко време.

Добре дошли в Electrolux.

Посетете нашия уебсайт, за да:



Получите полезни съвети, брошури, отстраняване на неизправности, сервисна информация:

www.electrolux.com/webselfservice



Регистрирайте своя продукт за по-добро обслужване:

www.registerelectrolux.com



Купите аксесоари, консумативи и оригинални резервни части за вашия уред:

www.electrolux.com/shop

ГРИЖИ ЗА КЛИЕНТА И ОБСЛУЖВАНЕ

Препоръчваме използването на оригинални резервни части.

Когато се свързвате с нашия оторизиран отдел "Обслужване", трябва да имате под ръка следната информация: Модел, PNC (номер на продукт), сериен номер.

Информацията можете да намерите на табелката с данни.

 Предупреждение / Внимание-Важна информация за безопасност

 Обща информация и съвети

 Информация за опазване на околната среда

Запазваме си правото на изменения.

1. ⚠ ИНФОРМАЦИЯ ЗА БЕЗОПАСНОСТ

Внимателно прочетете предоставените инструкции преди инсталиране и употреба на уреда.

Производителят не е отговорен за контузии или наранявания в резултат на неправилна инсталация или употреба. Винаги дръжте инструкциите на безопасно и лесно за достъп място за справка в бъдеще.

1.1 Безопасност за децата и хората с ограничени способности



ВНИМАНИЕ!

Риск от задушаване, нараняване или трайно увреждане.

- Този уред може да бъде използван от деца над 8 годишна възраст, както и лица с намалени физически, сетивни и умствени възможности или лица без опит и познания, само ако те са под наблюдение или бъдат инструктирани относно безопасната употреба на уреда и възможните рискове.
- Не позволявайте на деца да си играят с уреда.
- Деца под 3 години трябва да се държат далеч от уреда, винаги когато работи.
- Дръжте всичките опаковачни материали далеч от деца и ги изхвърлете, както е редно.
- Пазете препарати далеч от деца.
- Пазете децата и домашните любимци далеч от уреда, когато вратичката е отворена.
- Деца няма да извършват почистване или поддръжка на уреда без надзор.

1.2 Общи мерки за безопасност

- Не променяйте спецификациите на уреда.

- Уредът трябва да се монтира, като свободоястоящ продукт или под кухненския плот, ако пространството е достатъчно.
- Не инсталирайте уреда зад врата, която се заключва, плъзгаща се врата или врата с панти в срещуположната на уреда страна, които биха възпрепятствали пълното отваряне на уреда.
- Включете захранващия щепсел към контакта само в края на инсталацията. Уверете се, че щепселът на захранването е достъпен след инсталиране.
- Вентилационният отвор в основата (ако е наличен) не бива да бъде покриван от килим, мат или всякакви покривала.
- Погрижете се да осигурите добра вентилация в помещението, за да избегнете обратен поток на газове в помещението от уреди, които горят други газове или горива, включително открит огън.
- Обработеният въздух не трябва да се изпуска в димоход, който се използва за изгорелите газове от уреди, които горят газ и друг вид гориво.
- Работещото налягане на водата в момента на навлизане на водата от изходната връзка трябва да е между 0,5 бара (0,05 МПа) и 8 бара (0,8 МПа).
- Не превишавайте обема за максимално зареждане в 9 кг (вижте глава "Таблица с програми").
- Уредът трябва да е свързан към водопровода с новопредоставения комплект маркучи или други нови комплекти маркучи предоставени от оторизирания сервизен център.
- Старият комплект маркучи не трябва да се използва повторно.
- Ако захранващият кабел е повреден, той трябва да се смени от производителя, оторизиран сервизен център или лица със сходна квалификация, за да се избегне опасност.
- Избършете мъха или останки от опаковането, които са се натрупали около уреда.

- Предмети, които са били замърсени с вещества като зеленчуково или минерално масло, ацетон, алкохол, бензин, керосин, препарати за премахване на петна, терпентин, восък и препарати за премахване на восък, трябва да се измиват орделно с допълнително количество препарат, преди да се сушат в сушилнята.
- Не използвайте уреда, ако прането е замърсено с индустриални химикали.
- Не сушете неизпрани дрехи в сушилнята.
- Предмети като пенест каучук (латексова пяна), шапчици за душ, водонепроницаеми тъкани, артикули с гумена основа и дрехи или възглавници, снабдени с подложки от каучукова пяна, не трябва да се сушат в сушилня.
- Омекотители на тъкани или подобни препарати трябва да се използват само според предписанията на производителя.
- Премахнете всички предмети от прането, които могат да причинят запалване, като запалки или кибрити.
- Не спирайте сушилнята преди края на цикъла на сушене, освен ако няма да извадите бързо всички дрехи и ги отделите, така че остатъчната топлина да се разпръсне.
- Заключителната част от цикъла на сушилнята се извършва без нагриване (цикъл на охлаждане), за да се гарантира, че дрехите ще достигнат температура, която няма да ги повреди.
- Не почиствайте уреда чрез пръскане с вода с високо налягане и/или пара.
- Почиствайте уреда с навлажнена кърпа. Използвайте само неутрални миялни препарати. Не използвайте абразивни продукти, абразивни почистващи подложки, препарати или метални предмети.

- Преди обслужване деактивирайте уреда и извадете щепсела от захранващия контакт.

2. ИНСТРУКЦИИ ЗА БЕЗОПАСНОСТ

2.1 Инсталиране

- Следвайте инструкциите за инсталиране, приложени към уреда.
- Не инсталирайте и не използвайте уреда, когато температурата може да е по ниска от 0°C, или когато е изложен на атмосферни влияния.
- Винаги дръжте уреда вертикално, докато го местите.
- Уверете се, че има циркулация на въздух между уреда и пода.
- Отстранете цялата опаковка и транспортните болтове.
- Подът, където ще се монтира уредът, трябва да е равен, стабилен, устойчив на топлина и чист.
- Дръжте транзитните болтове на сигурно място. Ако уредът ще се мести в бъдеще, трябва да се откачи, за да се заключи барабана и да се предотврати вътрешно нараняване.
- Винаги внимавайте, когато местите уреда, тъй като е тежък. Винаги използвайте предпазни ръкавици и затворени обувки.
- Не монтирайте или използвайте наранен уред.
- Не монтирайте уреда там, където вратата на уреда не може да се отвори напълно.
- Регулирайте крачетата, така че да има необходимото разстояние между уреда и пода.
- Когато уредът е в постоянното си положение, проверете дали е напълно нивелиран с помощта на нивелир. Ако не е, наместете крачетата.

2.2 Свързване към електрическата мрежа



ВНИМАНИЕ!

Риск от пожар и токов удар.

- Уредът трябва да е заземен.
- Винаги използвайте правилно монтиран контакт със защита от токов удар.
- Не използвайте разклонители или адаптери с много входове.
- Не издърпвайте захранващия кабел, за да изключите уреда. Винаги издърпвайте щепсела.
- Не пипайте захранващия кабел или щепсела с мокри ръце.
- Уредът съответства на Директивите на Е.Е.С.

2.3 Водно съединение

- Не нанасяйте щети по маркучите за вода.
- Преди свързване с нови тръби, неизползвани от дълго време такива, където са правени ремонти или с прикачени нови устройства (водомери, и т.н.), оставете водата да тече, докато не се избистри.
- Уверете се, че няма видими течове по време на и след първото използване на уреда.

2.4 Употреба



ВНИМАНИЕ!

Опасност от нараняване, токов удар, пожар, изгаряне или повреда на уреда.

- Този уред е предназначен само за домашна употреба.
- Не поставяйте запалителни материали или предмети, които са напоени със запалителни материали, в уреда, в близост до него или върху него.

- Не докосвайте стъклената вратичка, докато програмата работи. Стъклото може да се нагорещи.
- Не изсушавайте повредените (скъсани, оръфани) дрехи, които имат подпльнки.
- Ако прането е изпрано с препарат за отстраняване на петна, извършете допълнителен цикъл на изплакване преди да стартирате цикъла на сушене.
- Уверете се, че всички метални предмети са премахнати от прането.
- Сушете само тъкани, които са подходящи да се сушат в пералня със сушилня. Следвайте инструкцията за почистване, на етикета на всяка дреха.
- Пластмасовите предмети не са термоустойчиви.
 - Ако използвате капсула, премахнете я преди да стартирате програмата на сушене.
 - Не използвайте топка с перилен препарат, ако задавате програма НОН-СТОП.

**ВНИМАНИЕ!**

Опасност от нараняване или повреда на уреда.

- Не сядайте и не стъпвайте върху отворената вратичка.
- Не сушете в уреда дрехи, които са много мокри и капят.

2.5 Изхвърляне

- Изключете уреда от електрозахранването и водоподаването.
- Извадете захранващия ел. кабел в близост до уреда и го изхвърлете.
- Премахнете дръжката на вратичката, за да предотвратите заклещването на деца или домашни любимци в барабана.
- Изхвърлете уреда в съответствие с местните изисквания за изхвърляне на "Отпадъци от електрическо и електронно оборудване (ОЕЕО)".

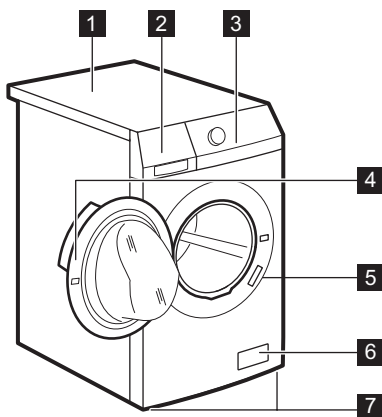
3. ОПИСАНИЕ НА УРЕДА**3.1 Преглед на уреда**

- 1 Работен плот
- 2 Дозатор за препарати
- 3 Командно табло
- 4 Дръжка на вратичката
- 5 Табелка с технически данни
- 6 Филтър на помпата за източване на водата
- 7 Крачета за изравняване на уреда

3.2 Фиксиране на комплекта с табелите (4055171146)

Внимателно прочетете приложените към аксесоара инструкции.

Наличен при оторизиран дилър.

Ако монтирате уреда върху цокъл, застопорете уреда във фиксиращите плочи.

4. КОМАНДНО ТАБЛО

4.1 Командно табло - описание

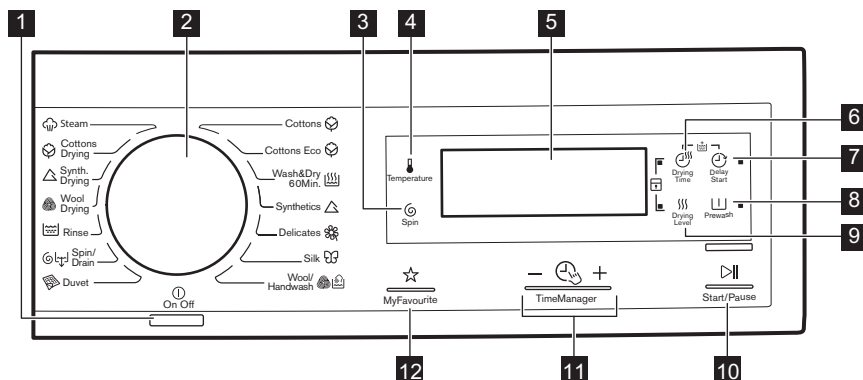

- | | |
|---|--|
| <p>1 Бутон "Вкл./изкл." (Вкл./Изкл.)</p> <p>2 Бутон за програми</p> <p>3 Сензорен бутон за намаляване на скоростта на центрофугиране (Центрофуга)</p> <p>4 Сензорен бутон за температурата (Температурата)</p> <p>5 Екран</p> <p>6 Сензорен бутон за време на сушене (Време на сушене)</p> <p>7 Сензорен бутон "Отложен старт" (Delay Start (Отложен старт))</p> | <p>8 Сензорен бутон за предпране (Предварително измиване)</p> <p>9 Сензорен бутон за нива на сушене (Ниво на сушене)</p> <p>10 Сензорен бутон Старт/Пауза (Старт / Пауза)</p> <p>11 Сензорни бутони за управление на времетраенето (Time Manager)</p> <p>12 Сензорен бутон за любима програма (Любими програми)</p> |
|---|--|

Екран

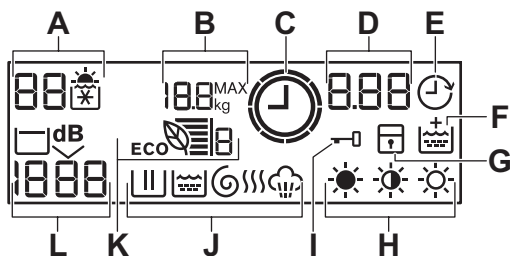
**A.** Зона на температурата:

88: Индикатор на температурата

☑: Индикатор за Студена вода

B. 188^{MAX} kg : Максимално зареждане с пране¹⁾

Този индикатор светва, когато програмата е зададена и вратата е отворена. Когато затворите вратата, той изгасва.

C. ⌚: Time Manager индикатор**D.** Зона на времето:

- 125: Продължителност на програмата
- 24: Отложен старт
- E20: Алармените кодове
- EGG: Съобщение за грешка
- □: Програмата приключи.

E. ⌚: Индикатор за отложен старт**F.** 👑: Индикатор за постоянно допълнително изплакване**G.** □: Индикатор за безопасност за деца**H.** ☀, ☀, ☀: Индикатори на ниво на изсушаване**I.** □: Индикатор на заключена врата

- Не можете да отворите вратата на уреда, когато този символ свети.
- Можете да отворите вратата, само след като символът изгасне.

J. Индикатори за измиване и сушене:

- □: Фаза на миене
- □: Фаза на изплакване
- ⌚: Фаза на центрофугиране
- ☄: Фаза на сушене
- ☁: Фаза на пара



Когато е зададена програмата, всички индикатори на фазите, свързани с тази програмата, светят. Когато програмата стартира, само индикаторът на протичащата фазата мига. Когато фазата приключи, индикаторът на фазата остава включен. Когато програмата приключи, символът на последната фаза светва.

K. eco □: Индикатор Eco Info**L.** Зона за центрофугиране:





- 1888: Индикатор на скоростта на центрофугиране
- - - -: Индикатор на Без центрофугиране
- □: Индикатор на задържане на изплакването







¹⁾ видимо само когато вратичката е отворена.

-  Индикатор на Изключително тиха програма

5. ПРОГРАМИ

5.1 Таблица на програмите

Програма Температурен диапазон	Максимално количество за зареждане Максимална скорост на центрофугиране	Описание на програмата (Тип зареждане и ниво на замърсяване)
Програми за измиване		
 Cottons 90°C - Студена вода	9 кг 1600 об./мин	Бели и цветни памучни тъкани. Нормално и леко замърсяване.
 Cottons Eco ¹⁾ 60°C - 40°C	9 кг 1600 об./мин	Бели и цветни памучни тъкани. Нормално замърсяване. Консумацията на енергия намалява и времето на програмата за пране е удължено.
 Wash&Dry 60Min. 40°C – 30°C	1 кг 1200 об./мин	Цялостна програма, съставена от фаза на измиване и фаза на сушене за малък обем пране от смесени тъкани (памук и синтетика).
 Synthetics 60°C - Студена вода	4 кг 1200 об./мин	Синтетични и смесени тъкани. Нормално замърсяване.
 Delicates 40°C - Студена вода	4 кг 1200 об./мин	Деликатни тъкани като акрилни, вискозни, полиестерни дрехи. Нормално замърсяване.
 Silk 30°C	1 кг 1000 об./мин	Специална програма за коприна и за дрехи от смесена синтетика.
 Wool/Handwash 40°C - Студена вода	1,5 кг 1200 об./мин	Вълна подходяща за пералня, вълна за ръчно пране и деликатни тъкани с символ за грижа «ръчно пране». ²⁾
 Duvet 60°C – 30°C	3 кг 800 об./мин	Специална програма за единични синтетични одеяла, юргани, покривки за легло и др.
 Spin/Drain ³⁾	9 кг 1600 об./мин	За да центрофугирате прането и да източите водата в барабана. Всички тъкани, освен вълнени и деликатни.



















Програма Температурен диапазон	Максимално количество за зареждане Максимална скорост на центрофугиране	Описание на програмата (Тип зареждане и ниво на замърсяване)
 Rinse Студено	9 кг 1600 об./мин	За изплакване и центрофугиране на прането. Всички тъкани , освен вълнени и много деликатни. Намалете скоростта на центрофугиране според типа пране.
Програми за сушене		
 Wool Drying	1 кг	Програма за сушене на вълнени тъкани .
 Synthetics Drying	3 кг	Програма за сушене на синтетични тъкани .
 Cottons Drying	6 кг	Програма за сушене на памучни тъкани .
Програми с пара		
 Steam	1,5 kg	Програма с пара за изглаждане на гънки или освежаване на памучни и синтетични тъкани . Натиснете бутоните Time Manager, за да изберете един от възможните цикли: <ul style="list-style-type: none"> • Anti-crease  (времетраене на програмата по подразбиране) • Refresh  (кратко времетраене на програмата)

1) Енергоспестяваща програма за памук. Тази програма при 60 °C със зареждане от 9 кг е еталонна програма за данните на етикета за енергията в съответствие със стандартите ЕЕС 92/75. Задайте тази програма, за да получите добри резултати от прането и да намалите консумацията на енергия. Времетраенето на програмата за пране е удължено.

2) По време на този цикъл барабанът се върти бавно, за да осигури внимателно изпиране. Може да изглежда, че барабана не се върти или не се върти правилно, но това е нормално за тази програма.



3) Задайте скоростта на центрофугиране. Уверете се, че е подходяща за типа тъкани, които ще се перат. Ако зададете опция без центрофуга, само фазата на източване е достъпна.

Съвместимост на опциите на програмата

Програма							
Cottons 	■	■	■	■	■	■	■
Cottons Eco 	■	■	■		■	■	■
Wash&Dry 60Min. 	■					■	
Synthetics 	■	■	■	■	■	■	■
Delicates 	■	■	■	■	■	■	■
Silk 	■	■				■	
Wool/Handwash  	■	■	■	■		■	
Duvet 	■					■	
Spin/Drain 1) 	■	■				■	
Rinse 	■	■	■			■	■

1) Задайте скоростта на центрофугиране. Уверете се, че е подходяща за типа тъкани, които ще се перат. Ако зададете опция без центрофуга, само фазата на източване е достъпна.

5.2 Автоматично сушене

Ниво на изсушаване	Тип тъкан	Зареждане
 Extra Dry (Много сухо) За хавлиени тъкани	Памук и лен (хавлии, хавлиени кърпи и др.)	до 6 кг
 Superboard Dry (Сухо за прибиране)¹⁾ За предмети за съхраняване	Памук и лен (хавлии, хавлиени кърпи и др.)	до 6 кг
	Синтетични и смесени тъкани (пуловери, блузи, бельо, покривки)	до 3 кг
	Копринено облекло (блузи, ризи, дрехи...)	до 1 кг
	Вълнено облекло (вълнен пуловери)	до 1 кг

Ниво на изсушаване	Тип тъкан	Зареждане
 Iron Dry (Сухо за гладене) Подходяща за дрехи за гладене	Памук и лен (чаршафи, покривки за маса, ризи и др.)	до 6 кг

1) Указания за изпитателна лаборатория Изпълнението на теста в съответствие с EN 50229 трябва да се осъществи с ПЪРВО зареждане на дрехите за сушене според обозначения максимум за сушене (състав на прането според EN 61121) чрез задаване на програма за памук АВТОМАТИЧНО СУШЕНЕ ЗА ПРИБИРАНЕ. ВТОРОТО зареждане на дрехи за сушене с останалото пране трябва да се тества чрез задаване на програмата за памук АВТОМАТИЧНО СУШЕНЕ ЗА ПРИБИРАНЕ.

5.3 Сушене с определено време

Ниво на изсушаване	Тип тъкан	Количество пране (кг)	Скорост на центрофугиране (об./мин)	Примерно време (мин)
Extra Dry (Много сухо) За хавлиени тъкани	Памук и лен (хавлии, хавлиени кърпи и др.)	6	1600	225 - 245
		4	1600	135 - 155
		2	1600	95 - 105
Superboard Dry (Сухо за прибиране) За предмети за съхраняване	Памук и лен (хавлии, хавлиени кърпи и др.)	6	1600	215 - 235
		4	1600	125 - 145
		2	1600	85 - 95
Superboard Dry (Сухо за прибиране) За предмети за съхраняване	Синтетични и смесени тъкани (пуловери, блузи, бельо, покривки)	3	1200	135 - 145
		1	1200	40 - 50
		Wool (Вълна) (вълнени пуловери)	1	1200
Iron Dry (Сухо за гладене) Подходяща за дрехи за гладене	Памук и лен (чаршафи, покривки за маса, ризи и др.)	6	1600	185 - 205
		4	1600	95 - 115
		2	1600	75 - 85
	Коприна (блузи, ризи, дрехи и др.)	1	1000	80

5.4 Woolmark Apparel Care - Син



- Прането на вълнени тъкани с тази машина е одобрено от компанията Woolmark за пране на вълнени дрехи, обозначени с "ръчно пране", при условие, че продуктите се

перат съобразно с инструкциите на етикета на дрехата и тези, предоставени от производителя на тази перална машина. M1230

- Цикълът за сушене на вълна на тази машина е тестван и одобрен от компанията Woolmark. Този цикъл е подходящ за сушене на вълнени дрехи, които са с етикет "ръчно пране", при условие, че дрехите се изпират в цикъл за ръчно пране, одобрен от Woolmark, и се сушат според инструкциите, препоръчани от производителя. M1224
- В ОК, Ирландия, Хонг Конг и Индия символът Woolmark е сертификационна марка.

6. ДАННИ ЗА ПОТРЕБЛЕНИЕТО



Данните в тази таблица са приблизителни. Те могат да варират поради различни причини: количеството и вида на прането, водата и околната температура.



При стартиране на програмата, екранът показва времетраенето на програмата за максимално количество пране. По време на фазата на пране, времетраенето на програма се изчислява автоматично и може значително да се намали, ако количеството пране е по-малко от максималното разрешено количество пране (например Памук 60°C, максимално разрешено количество пране 9 кг, времетраенето на програмата преминава 2 часа; реално количество пране 1 кг, времетраенето на програмата не достига 1 час).
Когато уредът изчислява реалното времетраене на програмата, на екрана започва да мига една точка.

Програми	Количество пране (кг)	Енергийна сумация (кв/ч)	Потребление на вода (литри)	Приблизителна продължителност на програмата (минути)
Памук 60°C	9	1.68	71	180
Cottons Eco Енергоспестяваща програма за памук на 60 °C ¹⁾	9	1.05	57	220

Програми	Количество пране (кг)	Енергийна консумация (кв/ч)	Потребление на вода (литри)	Приблизителна продължителност на програмата (минути)
Памучни тъкани 40°C	9	1.05	71	175
Синтетика 40°C	4	0.65	52	110
Фини тъкани 40°C	4	0.7	63	91
Вълна/Ръчно пране 30°C	1,5	0.35	57	58

1) "Енергоспестяваща програма за памук" на 60 °C с максимално количество пране 9кг е еталонната програма за данните на енергийния етикет, в съответствие със стандартите ЕЕС 92/75.

7. ОПЦИИ

7.1 Центрофуга

С тази опция можете да намалите зададената скорост на центрофугиране.

Екранът показва индикатора на зададената скорост.

Допълнителни опции за центрофугиране:

Без центрофугиране

- Задайте тази опция, за да отмените всички фази на центрофугиране.
- Задайте я за много фини тъкани.
- Фазата на изплакване използва повече вода за някои програми за пране.
- Дисплеят показва индикатора .

Задържане на изплакването

- Задайте тази опция, за да не се намачка прането.
- Програмата за пране спира, но в барабана все още има вода. Барабанът се върти постоянно, за да предотврати намачкване на прането.
- Вратата остава блокирана. Трябва да източите водата, за да отворите вратата.
- Дисплеят показва индикатора .



За да източите водата, разгледайте "В края на програмата".

Екстра безшумен

- Задайте тази опция, за да отмените всички фази на центрофугиране и да извършите безшумено пране.
- Фазата на изплакване използва повече вода за някои програми за пране.
- Програмата за пране спира, но в барабана все още има вода. Барабанът се върти постоянно, за да предотврати намачкване на прането.
- Вратата остава блокирана. Трябва да източите водата, за да отворите вратата.
- Дисплеят показва индикатора .



За да източите водата, разгледайте "В края на програмата".

7.2 Температурата

Натиснете този бутон, за да промените зададената температура.

Индикатор  = студена вода.

Екранът показва зададената температура.

7.3 Време на сушене

С тази опция можете да зададете времетраенето за тъканите, които трябва да сушите. На дисплея се показва зададената стройност.

При всяко натискане на този панел времетраенето се увеличава с 5 минути.



Не можете да зададете всички стойности на времетраене за различните тъкани.

7.4 Delay Start (Отложен старт)

С тази опция можете да отложите старта на програма от 30 минути до 20 часа.

Екранът показва съответния индикатор.

7.5 Предварително измиване

С тази опция можете да добавите предпране към програмата.



Използвайте тази опция за силно замърсяване.

Когато зададете тази опция, времетраенето на програмата се увеличава.

Съответният индикатор светва.

7.6 Ниво на сушене

С тази опция можете да зададете автоматично ниво на сушене на прането. Дисплеят показва символа на зададеното ниво.

-  Ниво на **допълнително сушене** на памучни дрехи
-  ниво на сушене **СУХО ЗА ПРИБИРАНЕ** за памук, синтетични, копринени и вълнени тъкани
-  Ниво **"Сухо за гладене"** на памучни дрехи













7.7 Управление на времето

—  +

Когато зададете програма за пране, екранът показва времетраенето по подразбиране.

Натиснете — или +, за да намалите или увеличите продължителността на програмата.

Програмата за управление на времето е налична само при програмите от таблицата.

Индикатор				Cottons Eco	
 1)	■	■			
	■	■	■		
	■	■			
	■	■	■	■	■ 2)
	■	■			
		■ 3)	■ 3)	■	
	■	■			
 4)	■	■	■ 3)	■ 3)	■ 5)

1) Най-кратка: за освежаване на прането.

2) Кратка продължителност: програмата е подходяща за освежаване на пране.

3) Продължителност на програмата по подразбиране.

4) Най-дълга: Увеличаването на продължителността на програмата постепенно намалява потреблението на енергия. Оптимизираната фаза на нагряване спестява енергия и по-дългата продължителност поддържа същите резултати от прането (специално за дрехи с нормално замърсяване).

5) Продължителност по подразбиране: програмата е подходяща за пране против намачкване.

Информация за икономично пране



Лентите с информацията за икономично пране (налични само при програмите за памук и синтетика)



показват ефикасността на програмата за пестене на енергия:

- 6 ленти: най-ефикасната настройка за оптимизиране на програмата за пране.
- 1 лента: най-малко ефективната настройка.

Броят на лентите с информация за икономично пране се променя, когато промените продължителността на програмата за пране (Виж Управление на времето), температурата за пране и теглото на прането. За да оптимизирате програмата за пране, умерът на лентата трябва да се увеличи:

- Ако увеличите продължителността на програмата, лентите с информацията за икономично пране се увеличават. Увеличаването на продължителността на програмата за пране позволява постоянно функциониране, което намалява потреблението на енергия.
- Ако намалите температурата на програмата, лентите с информация за икономично пране се увеличават.



Съвети за най-ефикасна настройка:

- Активирайте индикаторите за Управление на времето  или .
- Задайте възможно най-ниската температура за пране.
- Не задавайте опцията за предпране.

8. НАСТРОЙКИ

8.1 Защита за деца

С тази опция може да попречите на децата да си играят с контролното табло.

- За да **активирате/деактивирате** тази опция, натиснете  и  едновременно, докато индикаторът 

се включи/изключи.

Може да активирате тази опция:

7.8 Любими програми ☆

С тази опция можете да запаметите любимата си програма и опции.

Ако не можете да запаметите опцията за отложен старт с MyFavourite.

Как се запамятава програма

1. Натиснете бутон , за да активирате уреда.
2. Задайте програмата и опциите, които искате да запаметите.
3. Натиснете MyFavourite, докато на дисплея се изпише "MEM".

Как се задава запаметена програма

1. Натиснете бутон , за да активирате уреда.
2. Натиснете бързо MyFavourite.



Отложеният старт не е запаметен.



7.9 Допълнително изплакване



С тази опция можете да добавите предпране към програмата.

Използвайте тази опция за хора, които са алергични към перилни препарати и в райони, където водата е мека.



Свързаният на дисплея индикатор светва.¹⁾

- След като натиснете : опциите и програмният бутон са заключени.
- Преди да натиснете : уредът не може да стартира.

8.2 Постоянно допълнително изплакване

С тази опция можете постоянно да имате допълнително изплакване, когато зададете нова програма.



¹⁾ Вж. в „Настройки“ как да активирате тази опция.

- За да **активирате/деактивирате** тази опция, натиснете  и  едновременно, докато индикаторът  се **включи/изключи**.

8.3 Звукови сигнали

Звуковите сигнали прозвучават, когато:

- Програмата е приключила.

- Има неизправност в уреда. За да **деактивирате/активирате** звуковите сигнали, натиснете  и  едновременно за 6 секунди.



Ако деактивирате звуковите сигнали, те ще продължат да работят, ако има неизправност в уреда.

9. ПРЕДИ ПЪРВАТА УПОТРЕБА

1. Сложете 2 литра вода в отделението за перилен препарат за фазата за измиване. Това активира системата за източване.
2. Сложете малко количество перилен препарат в отделението за фазата за пране.
3. Задайте и стартирайте програма за памук при най-високата температура без пране. Това премахва всички възможни замърсявания от барабана и ваната.

10. ВСЕКИДНЕВНА УПОТРЕБА



ВНИМАНИЕ!

Вж. глава "Безопасност".

10.1 Зареждане на прането

1. Отворете вратичката на уреда
 2. Изтръскайте дрехите преди да ги сложите в уреда.
 3. Поставете прането в барабана, дреха по дреха.
- Не поставяйте твърде много пране в барабана.
4. Затворете вратичката добре.

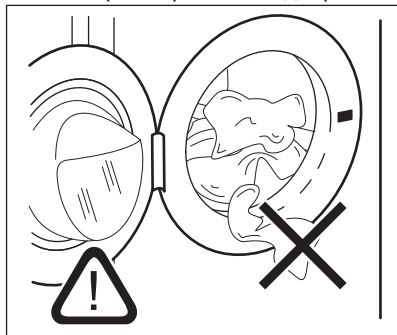

ПРЕДУПРЕЖДЕНИЕ!

Уверете се, че няма останало пране между уплътнението и вратата. Съществува риск от изтичане на вода или повреждане на прането.



Миенето на силно омаслени и мазни петна може да причини повреда на гумените части на пералната машина.

10.2 Слагане на препарат и добавки

1. Измерване на перилния препарат и омекотителя за тъкани.
2. Поставете препаратата и омекотителя за тъкани в отделенията.
3. Внимателно затворете чекмеджето за препарати

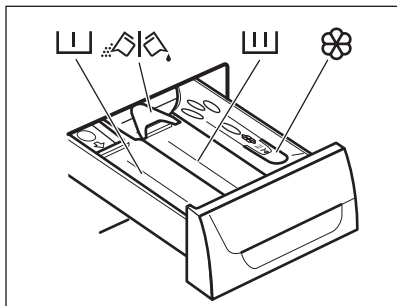

10.3 Отделения за перилен препарат







ПРЕДУПРЕЖДЕНИЕ!

Използвайте само определени препарати за пералня.



Винаги спазвайте инструкциите, които ще откриете на опаковката на перилните препарати.

	Отделение за перилен препарат за фазата на предпране.
	Отделение за перилен препарат за фаза на пране.
	Отделение за течни добавки (омекотител на тъкани, препарат за колосване).
	Преградка за прах или течен перилен препарат.

10.4 Течен или прахообразен перилен препарат

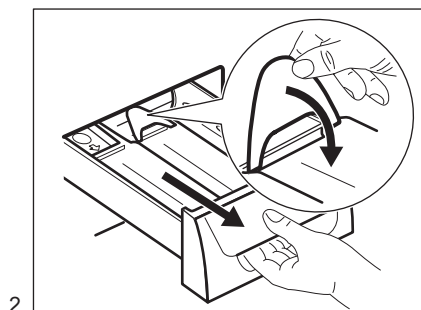
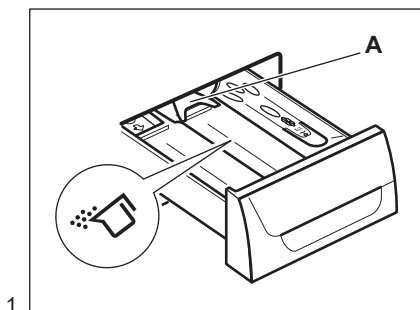

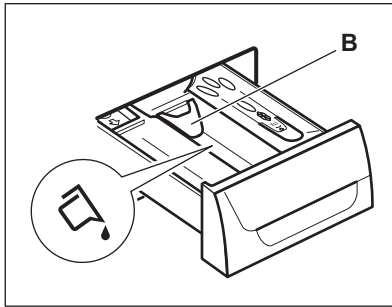

3.

- Позиция **A** за прахообразен перилен препарат (фабрични настройки).
- Позиция **B** за течен перилен препарат.

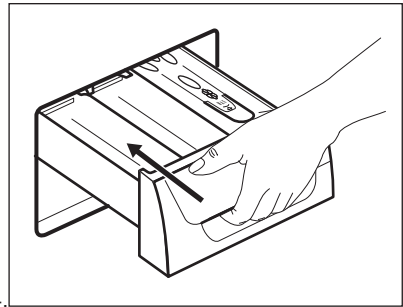

4.



Когато използвате течен перилен препарат:

- Не използвайте гелообразни или гъсти перилни препарати.
- Не превишавайте нивото за максимално количество течност.
- Не задавайте фаза на предпране.
- Не задавайте отложен старт.

10.5 Активиране на уреда

Натиснете , за да активирате и деактивирате уреда. Чува се мелодия, когато уредът е активиран.

10.6 Задаване на програма



1. Завъртете копчето за програмите и задайте програмата за измиване:
 - Индикаторът на съответната програма светва.
 - Индикаторът на  примигва.
 - Екранът показва нивото на Управление на времето, времетраеното на програмата и индикаторите на програмата.
2. Ако е необходимо, променете температурата, скоростта на центрофугиране, времетраеното на цикъла или добавете налични опции. Когато активирате тази опция, индикаторът на зададената опция светва.





Ако зададете грешни данни, дисплеят ще покаже съобщението .

10.7 Стартиране на програма без отложен старт

Натиснете .

- Индикаторът на  спира да мига и остава включен.
- Индикаторът  започва да мига на дисплея.
- Програмата започва, вратичката се заключва и екранът показва индикатора .



Ако индикатора  мига, вратичката се заключва. Ако екранът показва алармено съобщение след като индикатора  мига за няколко секунди, показва че вратичката не е правилно заключена (за повече информация вижте глава "Отстраняване на проблеми").

- Помпата за оттичане може да работи за кратко време, когато уредът се пълни с вода.





След приблизително 15 минути от началото на програмата:

- Уредът автоматично настройва продължителността на програмата според зареденото количество пране.
- На екрана се показва новата стойност.

10.8 Стартиране на програма без отложен старт

1. Натиснете  неколкократно, докато екранът покаже забавянето, което искате да зададете.

Съответният индикатор светва на екрана.

2. Натиснете :
 - Уредът започва да отброява.
 - Вратичката се заключва, екранът показва индикатора .





Ако индикатора  мига, вратичката се заключва. Ако екранът показва алармено съобщение след като

индикатора  мига за няколко секунди, показва че вратичката не е правилно заключена (за повече информация вижте глава "Отстраняване на проблеми").

- Когато отброяването завърши, програмата стартира автоматично.





Можете да отмените или промените задаването на отложен старт, преди да натиснете . За да отмените отложения старт:

- Натиснете , за да зададете пауза на уреда.
- Натиснете , докато на екрана се покаже .
- Натиснете  отново, за да стартирате програмата незабавно.

10.9 Прекъсване на програмата и промяна на опциите

Можете да промените само някои функции, преди те да работят.

1. Натиснете . Индикаторът примигва.
2. Промяна на опциите.
3. Натиснете  отново. Програмата продължава.

10.10 Отмяна на работеща програма

1. Натиснете бутона , за няколко секунди, за да отмените програмата и да деактивирате уреда.
2. Натиснете отново същия бутон, за да активирате уреда. Сега можете да зададете нова програма за пране.



Преди да започнете новата програма, уредът може да източи водата. В този случай, уверете се че препаратът е все още в отделението за препарат и ако не е така, го напълнете отново.

10.11 Отваряне на вратичката





ПРЕДУПРЕЖДЕНИЕ!

Ако температурата и нивото на водата в барабана са прекалено високи и барабанът все още се върти, не можете да отворите вратата.



Докато програмата или отложеният старт функционира, вратата на уреда е заключена и дисплеят показва индикатора .

Отворете вратата на уреда, когато програмата или отложеният старт функционират:

1. Натиснете , за да поставите уреда на пауза.
2. Изчакайте, докато индикаторът за заключена врата  изгасне.
3. Отворете вратата.
4. Затворете вратата и натиснете отново .

Програмата или отложеният старт продължават да функционират.



10.12 В края на програмата

- Уредът спира автоматично.
- Включва се звуковият сигнал (ако е активиран).
- Появява се  на дисплея.
- Индикаторът за Старт / Пауза изгасва.
- Индикаторът за заключена врата  изгасва.
- Може да отворите вратата.
- Извадете прането от уреда. Уверете се, че барабанът е празен.
- Затворете крана за водата.
- Натиснете бутона Вкл./Изкл. за няколко секунди, за да деактивирате уреда.
- Дръжте вратата откритата, за да предотвратите плесен и миризми.

Програмата за пране е завършила, но има вода в барабана:

- Барабанът се върти постоянно, за да предотврати намачкване на прането.
- Индикаторът на заключена врата  е включен. Вратата остава заключена.
- Трябва да източите водата, за да отворите вратата.

За да източите водата:

1. Натиснете . Уредът източва водата и центрофугира.
2. За да настроите само източване, задайте — — —. Ако е необходимо, намалете скоростта на центрофугиране.
3. Когато програмата приключи и индикаторът за блокирана врата  изгасне, можете да отворите вратата.
4. Натиснете бутона Вкл./Изкл. за няколко секунди, за да деактивирате уреда.



Уредът източва и центрофугира автоматично след приблизително 18 часа (с изключение на програма Вълна).

10.13 Опция АВТОМАТИЧНА ГОТОВНОСТ

Няколко минути след приключване на програмата, ако не деактивирате уреда, се активира статуса за пестене на енергия.

Статуса за пестене на енергия намалява потреблението на енергия, когато уредът е в готовност.

- Всички индикаторни лампички и дисплеят изгасват.
- Индикаторът  премигва бавно.
- Натиснете една от опциите, за да деактивирате статуса за пестене на енергия.

11. ВСЕКИДНЕВНА УПОТРЕБА – САМО СУШЕНЕ



ВНИМАНИЕ!
Вж. глава "Безопасност".

11.1 Настройка за сушене



ВНИМАНИЕ!
Уверете се, че кранът на водата е отворен.





1. Натиснете Вкл./Изкл. в продължение на няколко секунди, за да активирате уреда.
2. Заредете прането дреха по дреха.
3. Завъртете селектора на програмата до програма, подходяща за дрехите, които трябва да изсушите. Дисплеят показва индикатора на сушене





За удовлетворителни резултати при сушене **не** надвишавайте максималното количество пране, посочено в ръководството на потребителя. **Не** задавайте скорост на центрофугиране, по-ниска от автоматичната скорост на зададената програма.



11.2 Сушене при автоматични нива

Прането може да бъде изсушено при предварително зададени нива:

1. Натиснете  неколкократно, докато дисплеят покаже един от индикаторите на нивото на сушене:
 - : ниво СУХО ЗА ГЛАДЕНЕ на памучни тъкани
 - : Ниво на сушене СУХО ЗА ПРИБИРАНЕ за памучни, синтетични, вълнени и копринени тъкани
 - : ниво СЪВСЕМ СУХО за памучни тъкани

Дисплеят показва времето, изчислено според размера на зареждането по подразбиране. Ако зареждането на прането е повече или по-малко от количеството по подразбиране, уредът автоматично настройва времето по време на цикъла.

2. Натиснете  , за да стартирате програмата.







Дисплеят показва индикатор на заключен люк . Индикаторът за сушене  започва да мига.



Не можете да зададете всички нива на сушене за всеки тип пране.

11.3 Сушене с определено време



Прането може да се суши и с ръчно зададено време:

1. Натиснете  неколкократно, за да зададете времето (вижте таблицата „Програми за сушене с определено време“).
 - Дисплеят показва 10 минути. При всяко натискане на този панел времетраенето се увеличава с 5 минути.
 - На дисплея се показва зададеното време: например – .
 - След няколко секунди дисплеят показва новото времетраене: . Уредът изчислява също и продължителността на фазите против намачкване и на охлаждане.
2. Натиснете  , за да стартирате програмата.
 - Дисплеят редовно показва новото времетраене.
 - Индикаторът за сушене  започва да мига.
 - Дисплеят показва индикатор на заключен люк .

-  Ако зададете само 10 минути сушене, уредът изпълнява само фаза на охлаждане. Ако прането не е достатъчно сухо, задайте отново кратко време на сушене.

11.4 Край на програмата за сушене

Уредът спира автоматично.

- Прозвучават звукови сигнали (ако са активирани).
- На дисплея светва .
- Индикаторът  изгасва.
- По време на последните минути от цикъла за сушене, уредът

изпълнява фаза против намачкване. Вратичката все още е блокирана.

Когато Заключена врата  изгасне на дисплея, можете да отворите вратата.

1. Натиснете бутона  за няколко секунди, за да деактивирате уреда. Няколко минути след края на програмата, функцията за спестяване на енергия автоматично деактивира уреда.
2. Извадете прането от уреда. Уверете се, че барабанът е празен.
3. Дръжте вратата откритата, за да предотвратите плесен и миризми.
4. Затворете крана за водата.

12. ВСЕКИДНЕВНА УПОТРЕБА - ПРАНЕ & СУШЕНЕ



ВНИМАНИЕ!
Вж. глава "Безопасност".





12.1 Програма НОН-СТОП

1. Натиснете Вкл./Изкл. в продължение на няколко секунди, за да активирате уреда.
2. Заредете прането дреха по дреха.

-  За задоволителни резултати при сушене **не** надвишавайте максималното количество пране, посочено в ръководството на потребителя. **Не** задавайте скорост на центрофугиране, по-ниска от автоматичната скорост на зададената програма.

3. Сложете перилен препарат и добавки в съответното отделение.
4. Завъртете селектора на програми към програмата за пране. На дисплея се показват индикаторите на различните фази на пране.
5. Задайте предоставените опциите.

12.2 Пране & Автоматично сушене

1. Натиснете  неколкократно, докато дисплеят покаже един от индикаторите на нивото на сушене:
 -  ниво СУХО ЗА ГЛАДЕНЕ на памучни тъкани
 -  Ниво на сушене СУХО ЗА ПРИБИРАНЕ за памучни, синтетични и копринени тъкани
 -  ниво СЪВСЕМ СУХО за памучни тъкани

Дисплеят показва индикатора . Времето на дисплея е времетраенето на прането + циклите на сушене, изчислени според зареждането по подразбиране.

-  За добри резултати при сушене уредът не позволява да зададете прекалено ниска скорост на центрофугиране на дрехи, които ще се перат и сушат.

2. Натиснете , за да стартирате програмата.

Индикаторът на зададеното ниво на сушене на дисплея продължава да свети.



Индикаторът за заключен люк  продължава да свети. Дисплеят редовно показва новото времетраене.

 По време на последните минути от цикъла за сушене, уредът изпълнява фаза против намачкване и фаза на охлаждане.

12.3 Пране & Сушене при зададено време

За по-добро сушене, уредът не позволява да зададете прекалено ниска скорост на центрофугиране на дрехи, които ще се перат и сушат.

1. Натиснете , за да зададете времето на сушене. Дисплеят показва 10 минути.

На дисплея светва индикаторът . Дисплеят показва зададеното време на сушене, например: 40. След няколко секунди дисплеят показва финалното време , това е общото времетраене на циклите на пране и сушене (фази пране + сушене + против намачкване + охлаждане).

 Ако зададете 10 минути на сушене след пране, уредът изчислява също и времетраенети на фазите против намачкване и охлаждане.

2. Натиснете , за да стартирате програмата.

На дисплея светва индикаторът . Вратата е блокирана. Дисплеят редовно показва новото времетраене.

12.4 Край на програмата

Уредът спира автоматично. Прозвучават звукови сигнали (ако са активирани).

За повече информация вижте „В края на програмата за сушене“ в предишната глава.

1. Отстранете прането от уреда. Уверете се, че барабанът е празен.
2. Дръжте люка открит, за да предотвратите образуването на плесен и миризми.

12.5 Мъх от дрехите

По време на ФАЗА ПРАНЕ И/ИЛИ СУШЕНЕ, някои видове тъкани,(полар, вълна, суичъри) могат да отделят мъх.



Така отделеният мъх може да полепне по тъканите през следващия цикъл.

За да предотвратите отделянето на мъх от прането, ние Ви препоръчваме да:

- Не перете тъмни материи след изпиране и изсушаване на леки цветни тъкани (нов полар, вълна, суичъри) и обратно.
- Сушете линейно тези тъкани на простор след първото им изпиране.
- Почистете дренажния филтър.
- След фазата на сушене почистете основно празния барабан, уплътнението и вратичката с влажна кърпа.

12.6 Отстраняване на мъха от дрехите

За да премахнете мъха от барабана, задайте специална програма:

1. Изпразнете барабана.
2. Почистете барабана, уплътнението и вратичката с влажна кърпа.
3. Задайте програма за изплакване.
4. Натиснете едновременно  и , за да активирате функцията за почистване, докато на дисплея се покаже **CLE**.
5. Натиснете , за да стартирате програмата.

13. ПРЕПОРЪКИ И СЪВЕТИ

13.1 Зареждане на прането

- Разделете прането на: бяло пране, цветно пране, изкуствени тъкани, фини тъкани и вълна.
- Спазвайте инструкциите за пране, обозначени на етикетите.
- Не поставяйте заедно бяло и цветно пране.
- Някои цветни дрехи може да се обезцветят при първото пране. Препоръчваме ви първия път да ги изперете отделно.
- Закопчайте калъфките за възглавници, затворете циповете, куките на копчетата и копчетата с клипс. Закопчайте колани.
- Изпразнете джобовете и разгънете дрехите.
- Обърнете наопаки многослойни тъкани, вълна и дрехи с щампи.
- Използвайте специален перилен препарат за премахване на упорити петна.
- Измийте и почистете предварително значителните замърсявания от пръст, преди да поставите прането в барабана
- Внимавайте с пердетата. Отстранете куките и поставете пердетата в торба за пране или калъфка за възглавница.
- Не перете пране без подгъви или със закъсано. Използвайте торбичка за пране, за да перете малки и/или деликатни елементи (например сутиени без банел, колани, чорапогащи и др.).
- Много малко заредено пране може да причини проблеми с баланса на центрофугирането. Ако това се случи, сортирайте ръчно дрехите в казана и стартирайте отново центрофугирането.

13.2 Упорити петна

За някои петна водата и препаратата не са достатъчни.

Препоръчваме предварително да обработите тези петна, преди да поставите дрехите в уреда.

Има специални препарати за отстраняване на петна. Използвайте специалния препарат за отстраняване на петна, който е приложен за вида петно и тъкан.

13.3 Перилни препарати и добавки

- Използвайте само перилни препарати и добавки, предназначени за употреба в перална машина:
 - прах за пране при всички видове тъкани,
 - прах за пране за фини тъкани (40 °C макс.) и вълнени тъкани,
 - течни перилни препарати, за предпочитане при програми за пране с ниска температура (60 °C макс.) при всички видове тъкани или по специално за вълнените тъкани.
- Не смесвайте различни видове перилни препарати.
- За да щадите околната среда, не използвайте по-голямо количество перилен препарат, отколкото е необходимо.
- Винаги спазвайте инструкциите, които ще откриете на опаковката на тези продукти.
- Използвайте правилните продукти за вида и цвета на тъканта, температурата на програмата и нивото на замърсяване.
- Ако уредът ви няма дозатор за препарати с клапа, добавете течния препарат с дозатор за миялен препарат (осигурен от производителя на препарата).

13.4 Екологични съвети

- Задайте програма без предпране за пране на дрехи с нормално замърсяване.
- Винаги стартирайте програма за измиване с максимално допустимия обем пране.
- Ако е необходимо, използвайте препарат за третиране на петна,

когато сте задали програма с ниска температура.

- За да използвате правилното количество препарат, проверете твърдостта на водата в домашната ви система. Вижте "Твърдост на водата".

13.5 Твърдост на водата

Ако твърдостта на водата в района ви е висока или умерена, препоръчваме да използвате омекотител за вода за перални машини. В райони, където твърдостта на водата е мека, не е необходимо да използвате омекотител за вода.

За да разберете твърдостта на водата във вашия район се свържете с местната водоснабдителна компания.

Използвайте правилното количество омекотител за вода. Винаги спазвайте инструкциите, които ще откриете на опаковката на продукта.

13.6 Съвети за сушене

Подготовка на цикъла на сушене

- Отворете крана за вода.
- Проверете дали маркуча за канала е свързан правилно. За повече информация вижте глава "Инсталиране".
- За максималните количества пране при сушене вижте таблиците за сушилните програми.

13.7 Елементи, неподходящи за сушене





Не задавайте сушилна програма за следните видове пране:

- Много деликатни изделия.
- Синтетични пердета.
- Облекла с метални елементи.
- Найлонови чорапи.
- Юргани.
- Кувертюри за легло.
- Завивки.
- Анораци.
- Спални чували.
- Тъкани с останали по тях спрейове за коса, разтворители за лак и подобни материали.

- Облекла с пенокаучук или материали подобни на пенокаучук.

13.8 Етикети на дрехите

При сушене на прането спазвайте инструкциите на производителя, показани на етикетите:

-  = изделието е годно за барабанно сушене
-  = сушене при висока температура
-  = сушене при понижена температура
-  = изделието не е годно за барабанно сушене.

13.9 Времетраене на цикъла на сушене

Времето на сушене е различно в зависимост от:

- скоростта на последното центрофугиране
- остатъчната влажност
- типа пране
- теглото на зареденото пране

13.10 Допълнително сушене

Ако прането е още влажно след приключване на програмата за сушене, изберете отново кратък цикъл на сушене.



ВНИМАНИЕ!

За да предотвратите намачкване и свиване, не сушете прането прекалено дълго.

13.11 Основни препоръки

В таблицата «Програми за сушене» ще намерите **средните** времена на сушене.

Опитът ще ви помогне по-добре да сушите прането. Отбелязвайте си времетраенето на циклите, които вече сте изпълнили.

За да избегнете натрупването на статично електричество в края на сушилния цикъл:

1. През перилната фаза използвайте препарат за кондициониране на тъкани.
2. Използвайте кондициониращ препарат, който е специално

предназначен за барабани сушилни.
Когато програмата за сушене приключи, извадете бързо прането.

14. ГРИЖИ И ПОЧИСТВАНЕ



ВНИМАНИЕ!
Вж. глава "Безопасност".

14.1 Външно почистване

Почиствайте уреда само със сапун и топла вода. Подсушете напълно всички повърхности.



ПРЕДУПРЕЖДЕНИЕ!
Не използвайте алкохол, разтворители или химически продукти.

14.2 Почистване на уреда от котлен камък

Ако твърдостта на водата в района ви е висока или умерена, препоръчваме да използвате препарат за премахване на котлен камък от водата за перални машини.

Редовно проверявайте барабана, за да предотвратите образуването на котлен камък и ръжда.

За да премахнете ръждата, използвайте само специални продукти за перални машини. Правете това отделно от прането на дрехи.



Винаги спазвайте инструкциите, които ще откриете на опаковката на продукта.

14.3 Профилактично пускане на програма за пране

При програмите с ниска температура е възможно да остане перилен препарат в барабана. Извършвайте поддържащо пране редовно. За целта:

- Извадете всичкото пране от барабана.
- Изберете програмата за памук с най-високата температура и с малко количество перилен препарат.

14.4 Уплътнение на вратичката

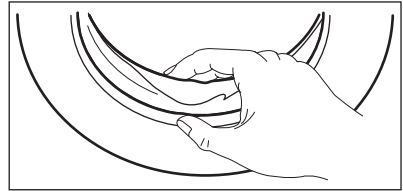

Редовно оглеждайте уплътнението и премахвайте всякакви предмети от вътрешната му част.

14.5 Почистване на дозатора за миялен препарат

1.

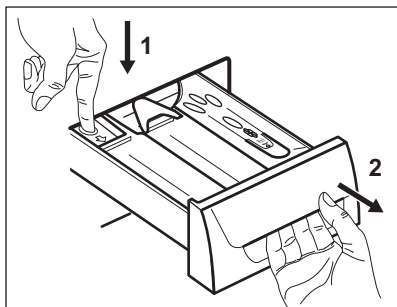

2.

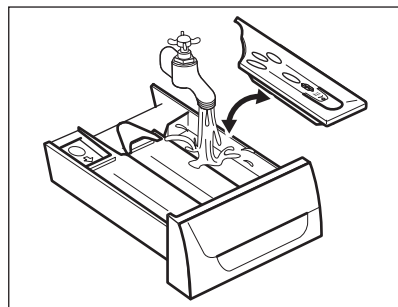

3.

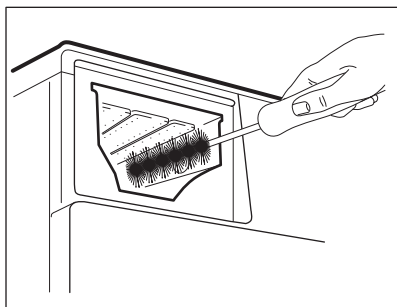

4.

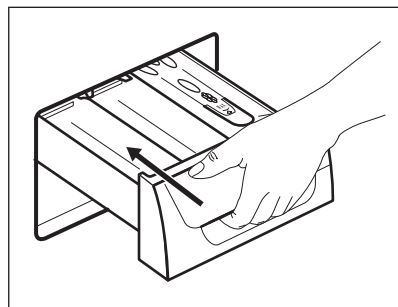

14.6 Почистване на филтъра за източване



Не чистете филтъра за източване, ако водата в уреда е гореща.

1.

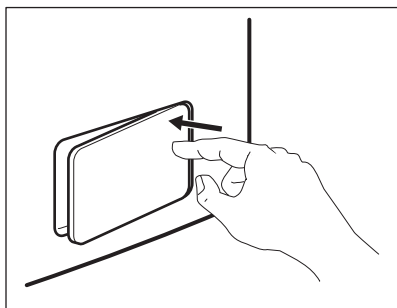

2.

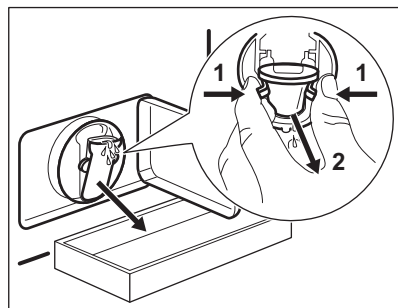

3.

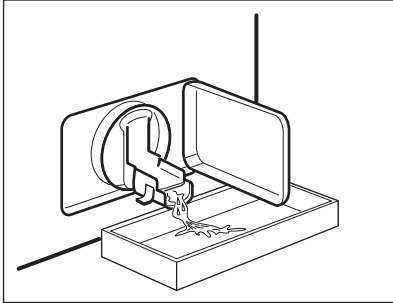

4.

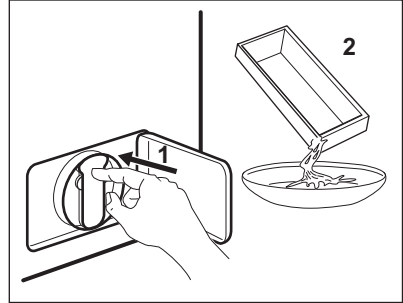

5.

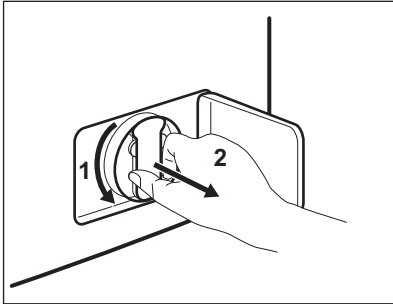

6.

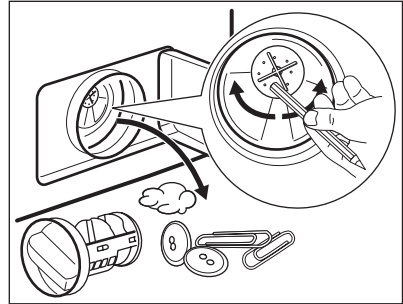

7.

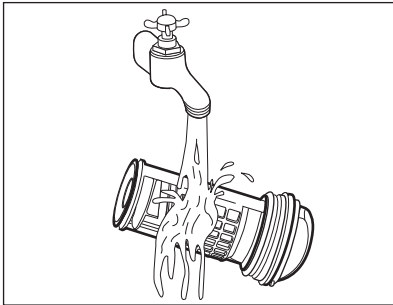

8.

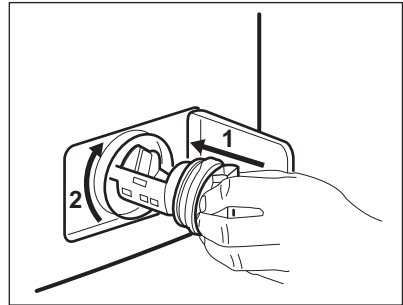

9.

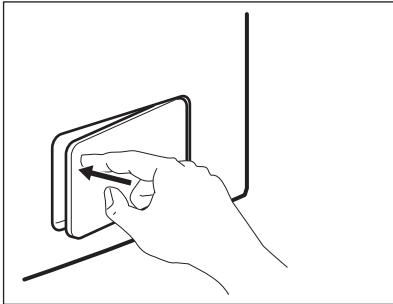

14.7 Почистване на маркуча за подаване на вода и филтъра на вентила

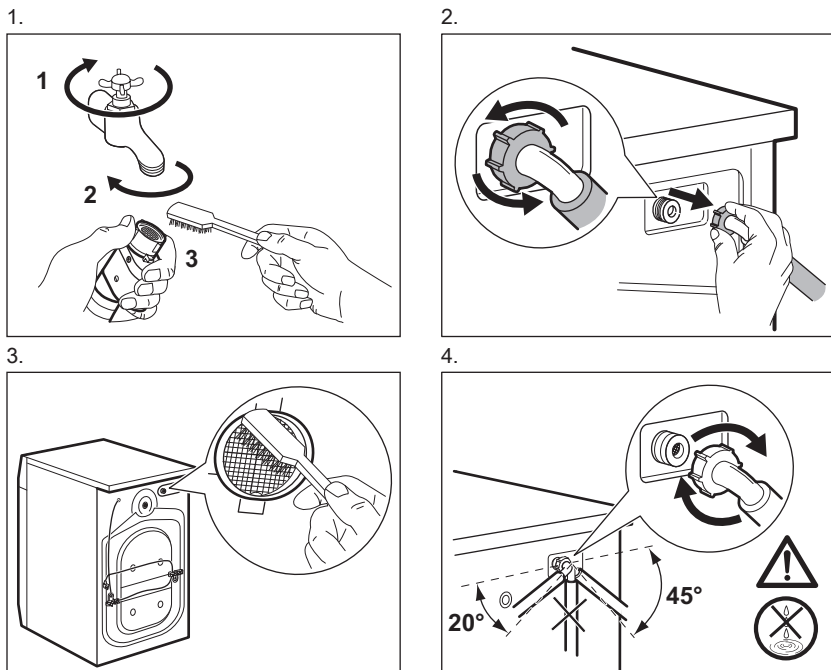

14.8 Аварийно източване

Поради неизправност уредът не може да източи водата.

Ако това се случи, направете стъпки (1) до (9) на "Почистване на филтър за източване". При необходимост почистете помпата.

Когато източите водата чрез процедурата за аварийно източване, трябва пак да активирате системата за източване:

1. Поставете 2 литра вода в отделението за пране на дозатора за миялен препарат.
2. Стартирайте програмата, за да източите водата.

14.9 Предпазни мерки срещу замръзване

Ако уредът е инсталиран на място, където температурата може да бъде по-ниска от 0° C, отстранете останалата вода от маркуча за подаване на вода и помпата за източване.

1. Изключете щепсела от контакта.
2. Затворете крана за водата.
3. Поставете двата края на маркуча за подаване на вода в контейнер и оставете водата да изтече от маркуча.
4. Изпразнете помпата за източване. Вижте процедурата за аварийно източване.
5. Когато помпата за източване е празна, поставете маркуча за подаване на вода отново.

**ВНИМАНИЕ!**

Уверете се, че температурата е по-висока от 0 °C преди да използвате отново уреда. Производителят не е отговорен за щети, причинени от ниска температура.

15. ОТСТРАНЯВАНЕ НА НЕИЗПРАВНОСТИ

**ВНИМАНИЕ!**

Вж. глава "Безопасност".

15.1 Въведение

Уредът не се включва или спира по време на работа.

Първо се опитайте да намерите решение на проблема (вижте таблицата). Ако проблемът продължи, се обърнете към оторизирания сервизен център.

При някои проблеми се чуват звукови сигнали и дисплеят показва код за аларма:

- **E10** - Уредът не се пълни с вода правилно.
- **E20** - Уредът не източва водата.
- **E40** - Вратата на уреда е отворена или не е затворена правилно.
Моля, проверете вратата!



Ако уредът е претоварен, премахнете някой неща от барабана и/или продължително притискайте вратичката и натиснете бутона **Старт / Пауза** в същото време, докато индикаторът  спре да мига (вижте картинката по-долу).

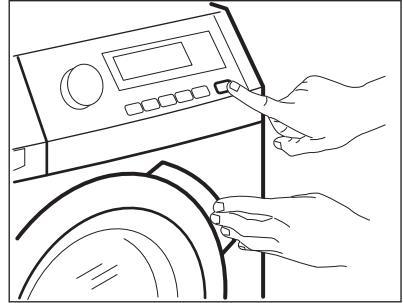

- **E40** - Електрозахранването не е стабилно. Изчакайте, докато електрозахранването се стабилизира.
- **E91** - Липсва комуникация между електронните компоненти и уреда. Изключете и включете отново.
- **EFO** - Устройството против наводнение работи. Изключете уреда и затворете крана за вода. Свържете се с оторизиран сервизен център.

**ВНИМАНИЕ!**

Деактивирайте уреда, преди да извършите проверките.

15.2 Възможни неизправности

Проблем	Възможно решение
Програмата не се включва.	<ul style="list-style-type: none"> • Уверете се, че главният щепсел е свързан към главния контакт. • Уверете се, че уредът е заземен. • Уверете се, че няма повреден предпазител в електрическото табло. • Уверете се, че сте натиснали Старт/Пауза. • Ако сте задали отложен старт, отменете настройката или изчакайте края на отброяването. • Деактивирайте функцията за защита за деца, ако е включена.
Уредът не се пълни с вода правилно.	<ul style="list-style-type: none"> • Уверете се, че кранът на водата е отворен. • Уверете се, че налягането на водата не е твърде ниско. За тази информация се обърнете към местното водоснабдително дружество. • Уверете се, че кранът на водата не е запушен. • Уверете се, че филтрите на маркучите и филтрите на вентилите не са запушени. Вижте "Грижи и почистване". • Уверете се, че маркучът за входяща вода не е прегънат или усукан. • Уверете се, че свързването на маркуча е правилно.
Уредът не се пълни с вода и веднага източва.	<ul style="list-style-type: none"> • Уверете се, че маркучът за източване е правилно позициониран. Маркучът може да е твърде ниско. Вижте "Инструкции за инсталация".
Уредът не източва водата.	<ul style="list-style-type: none"> • Уверете се, че каналът за водата не е запушен. • Уверете се, че отходният маркуч не е прегънат или усукан. • Уверете се, че свързването на маркуча за източване е правилно. • Задайте опцията за източване, ако зададете програма без фаза на източване. • Задайте опцията за източване, ако зададете опция, която завършва с вода в барабана. • Уверете се, че филтърът за източване не е запушен. Ако е необходимо почистете филтъра. Вижте "Грижи и почистване". • Ако проблемът продължи, се обърнете към оторизирания сервизен център.
Фазата на центрофугиране не действа или цикълът на пране трае по-дълго от обикновено.	<ul style="list-style-type: none"> • Задайте опцията на центрофугиране. • Задайте опцията за източване, ако зададете опция, която завършва с вода в барабана. • Уверете се, че филтърът за източване не е запушен. Ако е необходимо почистете филтъра. Вижте "Грижи и почистване". • Сортирайте ръчно дрехите в барабана и стартирайте отново центрофугирането. Този проблем може да е причинен от проблем с баланса.

Проблем	Възможно решение
По пода има вода.	<ul style="list-style-type: none"> Уверете се, че съединителите на маркучите са херметични и че не тече вода. Уверете се, че маркучът за подаване на вода и маркучът за източване на вода не са повредени. Уверете се, че използвате правилния перилен препарат и правилното количество.
Не можете да отворите вратата на уреда.	<ul style="list-style-type: none"> Уверете се, че програмата за пране е приключила. Задайте програмата за източване или центрофугиране, ако има вода в барабана. Изпълнете процедурата за аварийно източване. Вж. "Предпазни мярки против замразяване" (в "Грижи и Почистване" раздел).
	<ul style="list-style-type: none"> Проверете дали уредът получава електрическа енергия.
	<ul style="list-style-type: none"> Този проблем може да е причинен от повреда на уреда. Свържете се с оторизиран сервизен център. Ако се наложи да отворите капака, моля, прочетете внимателно "Извънредно отваряне на врата".
Уредът издава необичаен шум.	<ul style="list-style-type: none"> Уверете се, че уредът е правилно нивелиран. Вижте "Инструкции за инсталация". Уверете се, че опаковката и/или транспортните болтове са премахнати. Вижте "Инструкции за инсталация". Добавете още пране в барабана. Зареденото количество пране е твърде малко.
Цикълът е по-кратък от времето на дисплея.	<ul style="list-style-type: none"> Уредът изчислява ново време според теглото на прането. Вижте раздела "Стойности на потребление".
Цикълът е по-дълъг от времето на дисплея.	<ul style="list-style-type: none"> Небалансираното тегло на прането увеличава продължителността на работа. Това е нормален режим на работа на уреда.
Резултатите от измиването не са задоволителни.	<ul style="list-style-type: none"> Увеличете количеството перилен препарат или използвайте друга марка. Използвайте специални продукти, за да отстраните упоритите петна, преди да измиете прането. Уверете се, че сте задали правилната температура. Намалете зареденото пране.
Не можете да задавате опция.	<ul style="list-style-type: none"> Уверете се, че натискате единствено правилния(ите) тъчпад бутон(и).
Уредът не суши или не суши, както трябва.	<ul style="list-style-type: none"> Отворете крана за вода.
	<ul style="list-style-type: none"> Уверете се, че филтърът за оттичане не е запушен.
	<ul style="list-style-type: none"> Намалете зареденото количество.

Проблем	Възможно решение
	<ul style="list-style-type: none"> Уверете се, че сте задали правилен цикъл, ако е необходимо задайте отново кратко време на сушене.
По прането има различен цветен мъх.	<p>Тъканите, изпрани с предния цикъл, са отделили мъх от различен цвят:</p> <ul style="list-style-type: none"> Фазата на сушене спомага за елиминиране на мъхчетата. Почистете дрехите с препарат за отстраняване на мъх. <p>В случай на прекалено голямо количество мъх в барабана, пуснете специалната програма, за да го почистите (за повече информация вижте "Мъх по тъканите").</p>

След проверката активирайте уреда. Програмата продължава от момента на прекъсване.

Ако проблемът се появи отново, се обърнете към оторизирания сервизен център.

Ако дисплеят покаже други алармени кодове. Деактивирайте и активирайте уреда.

Ако проблемът продължи, се обърнете към оторизирания сервизен център.

16. ИЗВЪНРЕДНО ОТВАРЯНЕ НА ВРАТА

В случай на проблеми със захранването или с функционирането на уреда, вратичките остават заключени. Програмата за измиване продължава, когато захранването се възстанови. Ако в случай на проблем вратичките останат заключени, има възможност да ги отворите като използвате функцията "Аварийно отключване".

Преди да отворите вратичката:



ПРЕДУПРЕЖДЕНИЕ!

Уверете се, че температурата на водата не е прекалено висока и прането не е прекалено горещо. Ако се налага, изчакайте докато се охладят.



ПРЕДУПРЕЖДЕНИЕ!

Уверете се, че барабанът не се върти. Ако се налага, изчакайте докато барабанът спре да се върти.



Уверете се, че нивото на водата в барабана не е прекалено високо. Ако е наложително, продължете с аварийно източване (Вж. "Аварийно източване" в глава "Грижи и почистване").

Отворете вратичката, постъпете по следния начин:

1. Натиснете бутона Вкл./Изкл., за да изключите уреда.
2. Изключете щепсела от контакта.
3. Отворете клапата на филтъра.
4. Дръжте спусъка за извънредно отключване надолу, като в същото време отворите вратата на уреда.

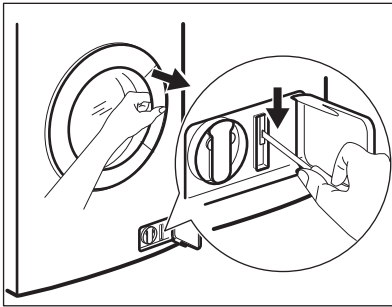



5. Извадете прането и след това затворете вратичката на уреда.
6. Затворете капака на филтъра.

17. ТЕХНИЧЕСКИ ДАННИ

Измерение	Ширина/ Височина/ Дълбочина/ Обща дълбочина	600 мм/ 850 мм/ 605 мм/ 639 мм
Електрическа връзка	Волтаж Приблизителна мощ- ност Бушон Честота	230 V 2200 W 10 A 50 Hz
Ниво на защита срещу навлизане на твърди частици и влага, осигурено от защитното покритие, освен в случаите, когато оборудването с ниско напрежение не разполага със защита срещу влага		IPX4
Налягане на водоснабдяване	Минимум Максимална	0,5 бара (0,05 MPa) 8 бара (0,8 MPa)
Максимално количество заредено пране	Cotton (Памук)	9 кг
Максимално количество заредено сухо пране	Cotton (Памук) Синтетика	6 кг 3 кг
Скорост на центрофуга	Максимална	1600 об./мин

18. ОПАЗВАНЕ НА ОКОЛНАТА СРЕДА

Рециклирайте материалите със символа . Поставете опаковките в съответните контейнери за рециклирането им. Помогнете за опазването на околната среда и човешкото здраве, както и за рециклирането на отпадъци от

електрически и електронни уреди. Не изхвърляйте уредите, означени със символа , заедно с битовата смет. Върнете уреда в местния пункт за рециклиране или се обърнете към вашата общинска служба.

TARTALOM

1. BIZTONSÁGI INFORMÁCIÓK.....	39
2. BIZTONSÁGI UTASÍTÁSOK.....	42
3. TERMÉKLEÍRÁS.....	43
4. KEZELŐPANEL.....	44
5. PROGRAMOK.....	45
6. FOGYASZTÁSI ÉRTÉKEK.....	50
7. KIEGÉSZÍTŐ FUNKCIÓK.....	50
8. BEÁLLÍTÁSOK.....	53
9. AZ ELSŐ HASZNÁLAT ELŐTT.....	53
10. NAPI HASZNÁLAT.....	53
11. NAPI HASZNÁLAT – CSAK SZÁRÍTÁS.....	58
12. NAPI HASZNÁLAT – MOSÁS ÉS SZÁRÍTÁS.....	59
13. HASZNOS TANÁCSOK ÉS JAVASLATOK.....	61
14. ÁPOLÁS ÉS TISZTÍTÁS.....	63
15. HIBAEHÁRÍTÁS.....	67
16. AJTÓ NYITÁSA VÉSZHELYZETBEN.....	70
17. MŰSZAKI ADATOK.....	71

GONDOLUNK ÖNRE

Köszönjük, hogy Electrolux terméket vásárolt. Ön olyan készülék tulajdonosa lett, mely mögött több évtizedes szakmai tapasztalat és innováció áll. Rendkívüli tudását és stílusos megjelenését az Ön igényei ihlették. Valahányszor csak használja, biztos lehet abban, hogy a benne foglalt tudás a siker garanciája. Köszöntjük az Electrolux világában!

Látogassa meg a weboldalunkat:



Kezelési tanácsok, kiadványok, hibaelhárító, szerviz információk:

www.electrolux.com/webselfservice



További előnyökért regisztrálja készülékét:

www.registerelectrolux.com



Kiegészítők, segédanyagok és eredeti alkatrészek vásárlása a készülékhez:

www.electrolux.com/shop

VÁSÁRLÓI TÁMOGATÁS ÉS SZERVIZ

Kizárólag eredeti alkatrészek használatát javasoljuk.

Ha készülékével a szervizhez fordul, legyenek kéznél az alábbi adatok: Típus, termékszám, sorozatszám.

Ezek az információk az adattáblán olvashatók.

 Figyelmeztetés - Biztonsági információk

 Általános információk és hasznos tanácsok

 Környezetvédelmi információk

A változtatások jogát fenntartjuk.

1. ⚠ BIZTONSÁGI INFORMÁCIÓK

Az üzembe helyezés és használat előtt gondosan olvassa el a mellékelt útmutatót. A gyártó nem vállal felelősséget a helytelen beszerelés vagy használat miatt keletkezett sérülésekért és károkért. Tartsa biztonságos és elérhető helyen az útmutatót, hogy szükség esetén mindig a rendelkezésére álljon.

1.1 Gyermek és fogyatékkal élő személyek biztonsága



FIGYELMEZTETÉS!

Fulladás, sérülés vagy tartós rokkantság kockázata.

- A készüléket 8 év feletti gyermekek és csökkent fizikai, értelmi vagy mentális képességű, illetve megfelelő tapasztalatok vagy ismeretek híján lévő személyek csak felügyelettel, vagy a készülék biztonságos használatára vonatkozó megfelelő tájékoztatás esetén használhatják.
- Ne hagyja, hogy gyerekek játsszanak a készülékkel.
- A 3 évesnél fiatalabb gyermekeket mindig tartsa távol a készüléktől, amikor az működik.
- Minden csomagolóanyagot tartson távol a gyermekektől, és megfelelően dobja azokat hulladékba.
- A mosószeret tartsa távol a gyermekektől.
- A gyermekeket és a háziállatokat tartsa távol a készüléktől, amikor az ajtaja nyitva van.
- Gyermekek felügyelet nélkül nem végezhetnek tisztítási vagy karbantartási tevékenységet a készüléken.

1.2 Általános biztonság

- Ne változtassa meg a készülék műszaki jellemzőit.
- A készülék elhelyezhető szabadon álló módon vagy a konyhai munkapult alá, ha van elegendő hely.

- A készüléket ne helyezze üzembe zárható ajtó, tolóajtó vagy olyan ajtó mögött, amelynél a készülékkel ellentétes oldalon található a zsanér, és emiatt a készülék ajtaja nem nyitható ki teljesen.
- Csak a telepítés befejezése után csatlakoztassa a hálózati csatlakozódugót a hálózati csatlakozóaljzatba. Ügyeljen arra, hogy a hálózati dugasz az üzembe helyezés után hozzáférhető legyen.
- Ügyeljen arra, hogy a készülék alsó részén levő szellőzőnyílást (ha van) a készülék alatti szőnyeg, lábtörlő vagy egyéb padlóburkoló tárgy ne zárja el.
- Gondoskodjon a készüléknek helyt adó helyiség jó szellőzéséről, hogy elkerülje a gázt vagy más tüzelőanyagokat elégető készülékekből (beleértve a nyílt tüzet is) származó füstgázok nem kívánt visszaáramlását.
- A készülékből kilépő levegőt ne vezesse olyan szellőzőbe, mely gáz vagy egyéb anyag elégetéséből létrejövő füstgáz elvezetésére szolgál.
- Az üzemi víznyomás értékének a vízhálózat készülékcsatlakozási pontjánál 0,5 bar (0,05 MPa) és 8 bar (0,8 MPa) között kell lennie.
- Soha ne lépje túl a megengedett legnagyobb töltetet, mely 9 kg tömegű lehet (lásd a „Programtáblázat” című fejezetet).
- A készülék vízhálózatra történő csatlakoztatásához használja a mellékelt, új tömlőkészletet vagy a márkaszerviz által biztosított egyéb új tömlőkészletet.
- Régi tömlőkészlet nem használható fel újra.
- Ha a hálózati kábel megsérül, azt a gyártónak vagy a márkaszerviznek vagy más hasonlóan képzett személynek kell kicserélnie, nehogy elektromos veszélyhelyzet álljon elő.
- Törölje le a készülék körül felhalmozódott szöszöket és csomagolási törmeléket.

- Az olyan anyagokkal szennyezett ruhadarabokat, mint növényi- vagy ásványolaj, aceton, alkohol, benzin, kerozin, feltöltávolítók, terpentín, viasz és viaszeltávolítók, elkülönítve kell kimosni extra mennyiségű mosószer használatával, mielőtt a mosó-szárítógépben szárítaná.
- Nem szabad olyan ruhadarabot szárítani, mely ipari vegyszerrel szennyeződött.
- Ne szárítson mosatlan ruhadarabokat a mosó-szárítógépben.
- Olyan darabokat, mint habzivacs, (latexhab) zuhanysapkák, vízálló textíliák, gumírozott ruhadarabok vagy habzivacs darabokkal kitömött párnák, tilos a mosó-szárítógépben szárítani.
- A textilöblítőket vagy hasonló készítményeket az azokhoz mellékelt gyártói utasításoknak megfelelően kell használni.
- Távolítsa el a ruhadarabokból az összes olyan tárgyat, mely gyújtószikra forrása lehet, pl. öngyújtó vagy gyufa.
- Soha ne állítsa le a mosó-szárítógépet a szárítási ciklus befejeződése előtt, hacsak nem tudja az összes darabot gyorsan kiszedni és kitergetni, hogy a maradékhő eltávozzon.
- A mosó-szárító ciklus utolsó része fűtés nélkül történik (hűtési ciklus), annak biztosítása érdekében, hogy a ruhadarabok olyan hőmérsékletre kerüljenek, melyen nem károsodnak.
- A készülék tisztításához ne használjon nagy nyomású vízszugart és/vagy gőzt.
- A készüléket nedves ruhával tisztítsa. Csak semleges tisztítószerrel használjon. Ne használjon súrolószert, súrolószivacsot, oldószert vagy fém tárgyat.
- Bármilyen karbantartás előtt kapcsolja ki a készüléket, és húzza ki a hálózati csatlakozódugót a csatlakozóaljzatból.

2. BIZTONSÁGI UTASÍTÁSOK

2.1 Üzembe helyezés

- Tartsa be a készülékhez mellékelt üzembe helyezési útmutatóban foglaltakat.
- Ne helyezze üzembe a készüléket olyan helyen, ahol a hőmérséklet $0\text{ }^{\circ}\text{C}$ alá süllyedhet, vagy ahol ki van téve az időjárásnak.
- Mozgatáskor mindig tartsa a készüléket függőleges helyzetben.
- Gondoskodjon arról, hogy kegyenjen tudjon a levegő a készülék és a padló között.
- Távolítsa el az összes csomagolást és a szállítási rögzítősavarokat.
- A készülék üzemeltetésének helyén a padló vízszintes, sík, stabil, hőálló és tiszta legyen.
- A szállítási rögzítősavarokat tartsa biztonságos helyen. Amennyiben a készüléket a jövőben szállítani kell, ezeket vissza kell szerelni, hogy a dob rögzítésével megakadályozzák a készülék belsejének sérülését.
- Súlyos a készülék, ezért legyen körültekintő a mozgatásakor. Mindig használjon munkavédelmi kesztyűt és zárt lábbelit.
- Ne helyezzen üzembe, és ne is használjon sérült készüléket.
- Ne helyezze üzembe a készüléket olyan helyen, ahol az ajtaját nem lehet teljesen kinyitni.
- Úgy állítsa be a lábakat, hogy a készülék és a padló között rendelkezésre álljon a szükséges hely.
- A készülék végleges elhelyezési pozíciójában ellenőrizze a felület vízszintesességét vízmértékkel. Ha a felület nem teljesen vízszintes, a lábak emelésével vagy süllyesztésével biztosítsa a vízszintes helyzetet.

2.2 Elektromos csatlakoztatás



FIGYELMEZTETÉS!

Tűz- és áramütésveszély.

- A készüléket kötelező földelni.

- Mindig megfelelően felszerelt, áramütés ellen védett aljzatot használjon.
- Ne használjon hálózati elosztókat és hosszabbító kábeleket.
- A hálózati vezeték kihúzásakor soha ne vezetőket húzza. A kábelt mindig a csatlakozódugónál fogva húzza ki.
- Nedves kézzel ne érintse meg a hálózati kábelt és a csatlakozódugót.
- A készülék megfelel az EGK irányelveinek.

2.3 Vízhálózatra csatlakoztatás

- Ügyeljen arra, hogy ne okozzon sérülést a vízcsöveknek.
- Mielőtt új vagy hosszabb idő óta nem használt csövekhez csatlakoztatja javítás vagy új eszköz (pl. vízóra stb.) felszerelése után a készüléket, addig folyassa a vizet, amíg az teljesen ki nem tisztul.
- A készülék első használata közben és után ellenőrizze, hogy nem látható-e vízszivárgás.

2.4 Használat



FIGYELMEZTETÉS!

Személyi sérülés, áramütés, tűz, égési sérülés vagy a készülék károsodásának veszélye áll fenn.

- Ez a készülék kizárólag háztartási célokra használható.
- Ne tegyen gyúlékony anyagot vagy gyúlékony anyaggal szennyezett tárgyat a készülékbe, annak közelébe, illetve annak tetejére.
- Ne érintse meg az ajtóüveget, amikor egy program működik. Az üveg forró lehet.
- Ne szárítson olyan töltött vagy bélelt darabokat, melyek külső huzatanyaga megsérült (elszakadt vagy kirojtosodott).
- Ha a szennyes ruhaneműket feltöltőtárolóval mosta ki, még egyszer le kell futtatnia egy öblítőprogramot, mielőtt elindítja a szárítási ciklust.
- Ellenőrizze, hogy minden fémtárgyat eltávolított-e a ruhákból.

- Csak olyan ruhaneműt szárítson, melynek gépi szárítása engedélyezett. Kövesse a ruhanemű kezelési címkéjén feltüntetett utasításokat.
- A műanyag részek nem hőállóak.
 - Amennyiben mosógolyót használ, a szárítóprogram elindítása előtt távolítsa el azt.
 - Ne használjon mosógolyót, ha non-stop programot választ ki.



FIGYELMEZTETÉS!

Személyi sérülés vagy a készülék károsodásának veszélye áll fenn.

- Ne üljön vagy álljon rá a nyitott ajtóra.
- Olyan ruhadarabot nem szabad a készülékbe tenni, amelyből csöpög a víz.

2.5 Ártalmatlanítás

- Bontsa a készülék elektromos- és vízhálózati csatlakozását.
- A készülék közelében vágja át a hálózati kábelt, és tegye a hulladékba.
- Szerelje le az ajtókilincset, hogy megakadályozza gyermekek és kedvenc állatok készülékdobban rekedését.
- A készüléket az elektromos és elektronikus berendezésekre (WEEE) vonatkozó helyi rendeleteknek megfelelően tegye a hulladékba.

3. TERMÉKLEÍRÁS

3.1 A készülék áttekintése

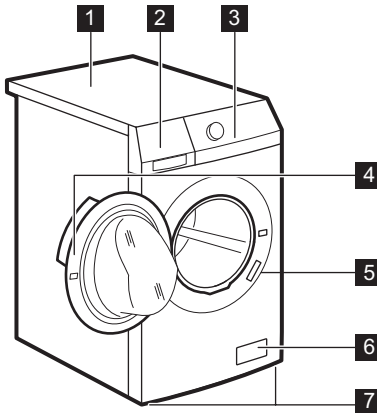

- 1 Munkafelület
- 2 Mosószer-adagoló
- 3 Kezelőpanel
- 4 Ajtófogantyú
- 5 Adattábla
- 6 Leeresztő szivattyú szűrője
- 7 Lábak a készülék vízszintbe állításához.

3.2 Rögzítőlemez készlet (4055171146)

Beszerezhető a hivatalos márkakereskedőnél.

Ha a készüléket talapzatra állítja, rögzítse a készüléket a rögzítőlemezekhez.

Figyelmesen olvassa el a tartozékhoz mellékelt használati utasítást.

4. KEZELŐPANEL

4.1 Kezelőpanel ismertetése

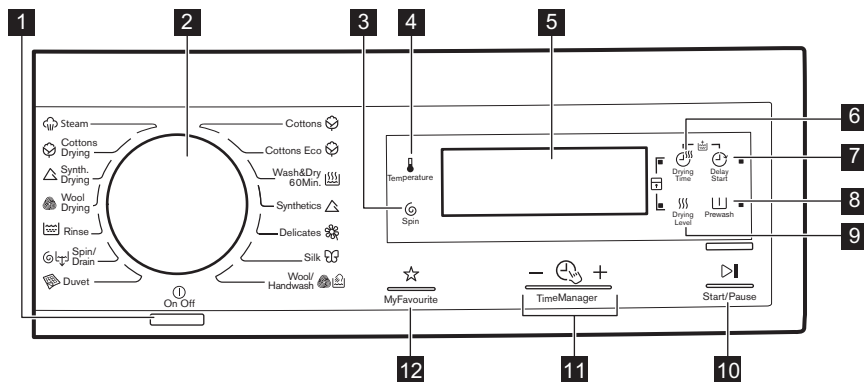

- | | |
|---|---|
| <p>1 Be/Ki nyomógomb (Be / Ki)</p> <p>2 Programválasztó</p> <p>3 Centrifugálás sebességét mérséklő érintőgomb (Centrifugálás)</p> <p>4 Hőmérséklet érintőgomb (Hőmérséklet)</p> <p>5 Kijelző</p> <p>6 Szárítási idő érintőgomb (Szárítási idő)</p> <p>7 Késleltetett indítás érintőgomb (Késleltetett indítás)</p> | <p>8 Előmosás érintőgomb (Előmosás)</p> <p>9 Szárítási fokozatok érintőgomb (Szárítási fokozat)</p> <p>10 Start/Szünet érintőgomb (Start / Szünet)</p> <p>11 Time Manager érintőgombok - + (Time Manager)</p> <p>12 Kedvenc program érintőgomb (Kedvencem)</p> |
|---|---|

Kijelző

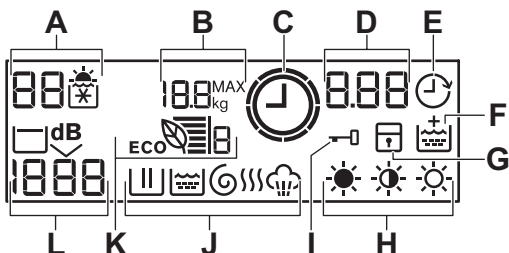





- A.** Hőmérséklet terület:
88 : Hőmérséklet-visszajelző
- B.** **18.8**^{MAX}kg : Maximális töltet¹⁾
- [☃]** : Hideg víz visszajelző

Ez a visszajelző akkor jelenik meg, amikor a program be van állítva, és az ajtó nyitva van. Amikor becsukja az ajtót, a visszajelző elalszik.

C.  : Time Manager visszajelző

D. Időkijelző terület:

-  : Program időtartama
-  : Késleltetett indítás
-  : Riasztási kódok
-  : Hibaüzenet
-  : Program vége.

E.  : Késleltetett indítás visszajelző

F.  : Állandó extra öblítés visszajelző



G.  : Gyerekzár visszajelző



H.  : Szárazsági fokozatok visszajelzői

I.  : Ajtó zárva visszajelző

- Nem lehet kinyitni a készülék ajtaját, amíg ez a szimbólum látható.
- Csak a szimbólum eltűnése után nyithatja ki az ajtót.

J. Mosás és szárítás visszajelzői:

-  : Mosási szakasz
-  : Öblítési szakasz
-  : Centrifugálási szakasz





-  : Szárítási szakasz
-  : Gőzölési szakasz



Amikor egy programot beállított, a programhoz kapcsolódó fázisok visszajelzői megjelennek. Amikor a program elindul, csak a működő fázis visszajelzője villog. Amikor egy fázis befejeződik, annak visszajelzője továbbra is világít. Amikor a program befejeződött, az utolsó fázis szimbóluma látható.

K.  : Eco Info visszajelző

L. Centrifugálás terület:

-  : Centrifugálási sebesség-visszajelző
-  : Nincs centrifugálás visszajelző
-  : Öblítés tartás visszajelző
-  : Extra Csendes visszajelző





5. PROGRAMOK

5.1 Programtáblázat

Program Hőmérséklet-tartomány	Maximális töltet Maximális centrifugálási sebesség	Program leírása (Töltet típusa és szennyeződés mértéke)
Mosási programok		
 Cottons 90 °C - Hideg	9 kg 1600 ford./perc	Fehér és színes pamut. Normál vagy enyhe szennyezettség.

1) csak akkor jelenik meg, ha az ajtó nyitva van.

Program Hőmérséklet-tartomány	Maximális töltet Maximális centrifugálási sebesség	Program leírása (Töltet típusa és szennyeződés mértéke)
 Cottons Eco ¹⁾ 60 °C - 40 °C	9 kg 1600 ford./perc	Fehér és színtartó pamut. Normál szennyezettség. Az energiafogyasztás csökken, és a mosóprogram ideje meghosszabbodik.
 Wash&Dry 60Min. 40 °C - 30 °C	1 kg 1200 ford./perc	Mosási és szárítási fázisból álló teljes program kevert szálás szövetek kis töltéthez (pamut és műszálás darabok).
 Synthetics 60 °C - Hideg	4 kg 1200 ford./perc	Műszálás vagy kevert szálás szövetek. Normál szennyezettség.
 Delicates 40 °C - Hideg	4 kg 1200 ford./perc	Kényes textil, pl. akril, viszkóz és poliészter. Normál szennyezettség.
 Silk 30 °C	1 kg 1000 ford./perc	Speciális program selyem és kevert műszálás ruhadarabok számára.
 Wool/Handwash 40 °C - Hideg	1,5 kg 1200 ford./perc	Gépben mosható gyapjúhoz, kézzel mosható gyapjúhoz és „kézzel mosható” jelzéssel ellátott kényes szövetekhez.²⁾
 Duvet 60 °C - 30 °C	3 kg 800 ford./perc	Mosási program egy műszálás takaróhoz, paplanhoz, ágyterítőhöz stb.
 Spin/Drain ³⁾	9 kg 1600 ford./perc	A ruhanemű centrifugálásához és a vízdobból való leeresztéséhez. Minden ruhaanyaghoz, a kényes ruhaneműk és gyapjú kivételével.
 Rinse Hideg	9 kg 1600 ford./perc	A ruhanemű öblítéséhez és centrifugálásához. Minden ruhaanyaghoz, a kényes ruhaneműk és gyapjú kivételével. Csökkentse a centrifugálási sebességet a töltet típusának megfelelően.
Szárítóprogramok		
 Wool Drying	1 kg	Szárítóprogram gyapjúhoz.















Program Hőmérséklet-tartomány	Maximális töltet Maximális centrifugálási sebesség	Program leírása (Töltet típusa és szennyeződés mértéke)
 Synthetics Drying	3 kg	Szárítóprogram műszálás ruhaneműk számára.
 Cottons Drying	6 kg	Szárítóprogram pamut ruhaneműk számára.
Gőzölés programok		
 Steam	1,5 kg	Gőzölő program pamut és műszálás anyagok gyűrődésmentesítéséhez vagy felfrissítéséhez. A Time Manager gombokkal válasszon az alábbi lehetséges programok közül: <ul style="list-style-type: none"> • Gyűrődésmentesítés  (alapértelmezett programidő) • Felfrissítés  (rövid programidő)

1) Pamut energiatakarékos program. Ez a program 60 °C-on 9 kg töltettel az energiatakarékosági címkén szereplő adatok referenciaprogramja az EGK 92/75 sz. szabványának megfelelően. Megfelelő mosási eredményekhez és az energiafogyasztás csökkentéséhez válassza ezt a programot. A mosóprogram ideje hosszabb.

2) A ciklus közben a dob kis sebességen forog a kíméletes mosás érdekében. Úgy tűnhet, hogy a dob nem forog, vagy nem megfelelően forog, azonban ez normális jelenség ennél a programnál.

3) Állítsa be a centrifugálási sebességet. Ellenőrizze, hogy a program alkalmas-e az ilyen típusú szövetek számára. Amennyiben a "Nincs centrifugálás" lehetőséget választja, csak a szivattyúzás áll rendelkezésre.

Programfunkciók összeegyeztethetősége

Program							
Cottons 	■	■	■	■	■	■	■
Cottons Eco 	■	■	■	■	■	■	■
Wash&Dry 60Min. 	■					■	
Synthetics 	■	■	■	■	■	■	■
Delicates 	■	■	■	■	■	■	■
Silk 	■	■				■	
Wool/Handwash  	■	■	■	■		■	
Duvet 	■					■	

Program							
Spin/Drain ¹⁾  	■	■				■	
Rinse 	■	■	■			■	■

1) Állítsa be a centrifugálási sebességet. Ellenőrizze, hogy a program alkalmas-e az ilyen típusú szövetek számára. Amennyiben a "Nincs centrifugálás" lehetőséget választja, csak a szivattyúzás áll rendelkezésre.

5.2 Automatikus szárítás

Szárazsági fokozat	Textil típusa	Töltet
 Extra száraz Törülközőkhöz	Pamut és lenvászon (fürdőköpenyek, törülközők stb.)	maximum 6 kg
 Szekrényszáraz¹⁾ Tárolni kívánt ruhaneműkhöz	Pamut és lenvászon (fürdőköpenyek, törülközők stb.)	maximum 6 kg
	Műszálás és kevertszálás szövetek (pulóverek, blúzok, alsóneműk, törülközők, háztartási lenvászon)	maximum 3 kg
	Selyem ruhadarabok (blúzok, ingek, egyéb ruhanemű...)	maximum 1 kg
	Gyapjú ruhadarabok (gyapjú pulóverek)	maximum 1 kg
 Vasalószáraz Vasaláshoz alkalmas	Pamut és lenvászon (lepedők, asztalterítők, ingek stb.)	maximum 6 kg

1) **Tanácsok a bevizsgáló intézetek számára** Az EN 50229 szabvány szerinti bevizsgálást ELŐSZÖR a maximális névleges tömegű szárítandó töltettel telepakolt készülékkel kell elvégezni (a töltet összetétele az EN 61121 szabványnak megfelelően), ahol pamuthoz való AUTOMATIKUS SZEKRÉNYSZÁRAZ programot kell kiválasztani. A MÁSODIK szárítandó töltet részleges töltet legyen, melyhez pamuthoz való AUTOMATIKUS SZEKRÉNYSZÁRAZ programot kell kiválasztani.

5.3 Időzített szárítás

Szárazsági fokozat	Textil típusa	Töltet (kg)	Centrifugálási sebesség (ford./perc)	Javasolt időtartam (perc)
Extra száraz Törülközőkhöz	Pamut és lenvászón (fürdőköpenyek, törülközők stb.)	6	1600	225 - 245
		4	1600	135 - 155
		2	1600	95 - 105
Szekerényszáraz Tárolni kívánt ruhaneműkhöz	Pamut és lenvászón (fürdőköpenyek, törülközők stb.)	6	1600	215 - 235
		4	1600	125 - 145
		2	1600	85 - 95
Szekerényszáraz Tárolni kívánt ruhaneműkhöz	Műszálás és kevertszálás szövetek (pulóverek, blúzok, alsóneműk, törülközők, háztartási lenvászón)	3	1200	135 - 145
		1	1200	40 - 50
	Gyapjú (gyapjú pulóverek)	1	1200	110 - 130
	Selyem (blúzok, ingek, egyéb ruhadarabok stb.)	1	1000	80
Vasalószáraz Vasaláshoz alkalmas	Pamut és lenvászón (lepedők, asztalterítők, ingek stb.)	6	1600	185 - 205
		4	1600	95 - 115
		2	1600	75 - 85

5.4 Woolmark Apparel Care - Kék



- The Woolmark Company ennek a mosógépnek a gyapjúmosási ciklusát jóváhagyta a „kézzel mosható” jelzésű, gyapjútartalmú ruhadarabok gépi mosására, azzal a feltétellel,

hogy a ruhák mosása a ruhanemű kezelési címkén szereplő és a mosógép gyártójától származó utasítások szerint történik. M1230

- E gép gyapjúszáritási ciklusát a The Woolmark Company ellenőrizte és jóváhagyta. Az említett ciklus alkalmas a „kézimosás” címkével ellátott gyapjú ruhanemű szárítására, feltéve, hogy a ruhanemű mosása a Woolmark által javasolt kézimosási ciklussal történt, és a gyártó által előírt utasításoknak megfelelően lett szárítva. M1224

Az Egyesült Királyságban, Írországban, Hongkongban és Indiában a Woolmark szimbólum minőségtanúsító védjegy funkciót tölt be.

6. FOGYASZTÁSI ÉRTÉKEK



A címkén szereplő adatok tájékoztató jellegűek. Az értékek különböző okok miatt változhatnak: pl. a ruhanemű jellege és mennyisége, a víz és a környezeti hőmérséklet függvényében.



A program kezdetekor a kijelzőn a program maximális töltethez tartozó időtartama jelenik meg.
A mosási fázis alatt a program időtartamát a készülék automatikusan számítja, és az érték nagymértékben csökkenhet, ha a töltet nagysága kisebb a maximálisan megengedett töltet értékénél (pl.: Pamut 60 °C, maximális töltet: 9 kg; a program időtartama túllépi a 2 órát - valós töltet: 1 kg; a program időtartama nem éri el az 1 órát).
Amikor a készülék a valós időtartamot számítja, a kijelzőn egy pont villog.

Programok	Töltet (kg)	Energia-fogyasztás (kWh)	Vízfogyasztás (liter)	Program hozzávetőleges időtartama (perc)
Pamut 60 °C	9	1.68	71	180
Cottons Eco Pamut energiatakarékos program 60 °C-on, ¹⁾	9	1.05	57	220
Pamut 40 °C	9	1.05	71	175
Műszál 40 °C	4	0.65	52	110
Kímélő 40 °C	4	0.7	63	91
Gyapjú/Kézi mosás 30 °C	1,5	0.35	57	58

¹⁾ „Pamut energiatakarékos program” 60 °C-on, 9 kg töltettel az energiatakarékosági címkén szereplő adatok referenciaprogramja az EGK 92/75 sz. szabványának megfelelően.

7. KIEGÉSZÍTŐ FUNKCIÓK

7.1 Centrifugálás

Ezzel a kiegészítő funkcióval csökkenthető az alapértelmezett centrifugálási sebesség.

A kijelzőn a beállított sebesség visszajelzője látható.

További centrifugálási kiegészítő funkciók:

Nincs centrifugálás

- Ezzel a kiegészítő funkcióval kikapcsolhatja az összes centrifugálási fázist.
 - Kényes anyagok esetében alkalmazza.
 - Egyes mosási programok esetén az öblítéseket a gép nagyobb mennyiségű víz felhasználásával végzi.
 - A kijelzőn a — — — visszajelző jelenik meg.
- Öblítés tartás**

- Ezzel a kiegészítő funkcióval megelőzheti a ruhanemű gyűrődését.
- A mosási program leáll, és a víz a dobban marad. A dob rendszeres időközönként forgást végez, hogy megakadályozza a ruhák gyűrődését.
- Zárva marad az ajtó. Az ajtó kinyitásához le kell a vizet engednie.
- A kijelzőn a  visszajelző jelenik meg.

 A víz leeresztéséhez olvassa el a „Miután a program véget ért” című részt.

Extra csendes

- Ezzel a funkcióval kikapcsolhatja az összes centrifugálási fázist, és halk mosást végezhet.
- Egyes mosási programok esetén az öblítéseket a gép nagyobb mennyiségű víz felhasználásával végzi.
- A mosási program leáll, és a víz a dobban marad. A dob rendszeres időközönként forgást végez, hogy megakadályozza a ruhák gyűrődését.
- Zárva marad az ajtó. Az ajtó kinyitásához le kell a vizet engednie.
- A kijelzőn a  visszajelző jelenik meg.

 A víz leeresztéséhez olvassa el a „Miután a program véget ért” című részt.

7.2 Hőmérséklet

Az alapértelmezett hőmérséklet módosításához válassza ezt a kiegészítő funkciót.

 Visszajelző = hideg víz.

A kijelző a beállított hőmérsékletet mutatja.

7.3 Szárítási idő

Ezzel a funkcióval a szárítandó szövetekhez állítható be a szárítási idő. A kijelző a beállított értéket mutatja.

Az érintőgomb minden egyes megnyomására a szárítás időtartama 5 perccel nő.

 Bizonyos típusú ruháknál nem állítható be az összes időtartam.

7.4 Késleltetett indítás

Ezzel a funkcióval a program kezdetét 30 perc és 20 óra közötti időtartammal késleltetheti.

A kijelzőn a funkcióhoz tartozó jelzőfény jelenik meg.

7.5 Előmosás

Ezzel a funkcióval egy előmosási szakaszt adhat a mosási programhoz.



Erős szennyeződés esetén használja e funkciót.

A funkció aktiválása növeli a program időtartamát.

A megfelelő visszajelző világítani kezd.



7.6 Szárítási fokozat

Ezzel a funkcióval a ruhaneműhöz automatikus szárazsági fokozat állítható be. A kijelzőn a beállított fokozat szimbóluma látható.













-  **Extra száraz** fokozat pamut ruhaneműk számára
-  **Székrenyszáraz** fokozat visszajelzője pamut, műszálás, selyem és gypjú ruhaneműk számára
-  **Vasalószáraz** fokozat pamut ruhaneműk számára

7.7 Time Manager – +

Egy mosási program beállításakor a kijelzőn a program alapértelmezett időtartama látható.

A program időtartamának csökkentéséhez vagy növeléséhez nyomja meg a  vagy  gombot.

A Time Manager funkció csak a táblázatban található programoknál áll rendelkezésre.

Visszajelzők				Cottons Eco	
 1)	■	■			
	■	■	■		
	■	■			
	■	■	■	■	■ 2)
	■	■			
	■ 3)	■ 3)	■		
	■	■			
 4)	■	■	■ 3)	■ 3)	■ 5)

- 1) Legrövidebb: a ruhanemű felfrissítése.
- 2) Rövid időtartam: ruhanemű felfrissítéséhez javasolt program.
- 3) Program alapértelmezett időtartama.
- 4) Leghosszabb: A program időtartamának fokozatos növelése csökkenti az energiafogyasztást. Az optimalizált fűtési szakasz energiát takarít meg, és a hosszabb időtartam ugyanazt a mosási eredményt nyújtja (különösen normál szennyezettség esetén).
- 5) Alapértelmezett időtartam: ruhanemű gyűrődésmentesítéséhez javasolt program.

Eco Info 



Az Eco Info sávjai (kizárólag pamut és műszál programok esetén) a mosási program hatékonyságát jelenítik meg az energiatakarékosság szempontjából:

- 6 sáv: a leghatékonyabb beállítás a mosási program optimális teljesítménye érdekében.
- 1 sáv: kevésbé hatékony beállítás. Az Eco Info sávok száma megváltozik, ha módosítja a mosási program időtartamát (lásd a Time Manager funkciót), a mosási hőmérsékletet és a

ruhatöltet tömegét. A mosási program teljesítményének optimalizálásakor a sávok számának növekednie kell:

- Amennyiben növeli a program időtartamát, az Eco Info sávjainak száma növekszik. A mosási program időtartamának növelése állandó teljesítményt tesz lehetővé, mely csökkenti az energiafogyasztást.
- Amennyiben csökkenti a mosás hőmérsékletét, az Eco Info sávjainak száma növekszik.

Tanácsok a leghatékonyabb beállításhoz:

- Állítsa a Time Manager visszajelzőit  vagy  jelzésre.
- Válassza ki a lehető legalacsonyabb mosási hőmérsékletet.
- Ne állítsa be az Előmosás funkciót.

7.8 Kedvencem ☆

Ezzel a kiegészítő funkcióval mentheti kedvenc programját és funkcióit.

A késleltetett indítás funkció memóriában való tárolása a MyFavourite gombbal nem lehetséges.

Egy program memóriában való tárolása

1. Nyomja meg a  gombot a készülék bekapcsolásához.
2. Válassza ki a memóriába mentendő programot és funkciókat.
3. Addig nyomja meg többször a MyFavourite gombot, míg a **MEM** felirat meg nem jelenik a kijelzőn.

A tárolt program beállítása

1. Nyomja meg a  gombot a készülék bekapcsolásához.
2. Nyomja meg röviden a MyFavourite gombot.

 A késleltetett indítás nincs a memóriában tárolva.

7.9 Öblítés+

Ezzel a kiegészítő funkcióval további öblítési szakaszokat adhat a mosási programhoz.



Olyan személyek esetében használja ezt a kiegészítő funkciót, akik allergiások a mosószerekre, valamint olyan helyeken, ahol lág a víz.

A hozzá tartozó visszajelző megjelenik a kijelzőn.¹⁾



8. BEÁLLÍTÁSOK

8.1 Gyerekzár

Ezzel a funkcióval megakadályozhatja a gyermekeket abban, hogy játsszanak a kezelőpanellel.

- A funkció **be/kikapcsolásához** tartsa megnyomva a  és  gombot, amíg a  **jelzőfény világitani nem kezd/el nem alszik.**

Bekapcsolhatja a funkciót:

- A  gomb megnyomása után: a kiegészítő funkciók és a programválasztó gomb zárolódnak.
- A  gomb megnyomása előtt: a készülék nem indítható.

8.2 Állandó extra öblítés



A funkció mindig egy további öblítést eredményez egy új program beállításakor.

- A funkció **be/kikapcsolásához** egyidejűleg addig tartsa megnyomva a  és  gombot, amíg a  jelzőfény **világitani nem kezd/el nem alszik.**

8.3 Hangjelzések

Hangjelzések hallhatóak, amikor:

- A program befejeződik.
- A készülékben hiba lépett fel.

A hangjelzések **ki-/bekapcsolásához** egyidejűleg 6 másodpercre nyomja meg a  és a  gombot.



Ha kikapcsolja a hangjelzéseket, azok csak akkor működnek, amikor a készülék működésében hiba lép fel.

9. AZ ELSŐ HASZNÁLAT ELŐTT

1. Öntsön 2 liter vizet a mosószere-adagoló mosási rekeszébe. Ez aktiválja a leeresztő rendszert.
2. Öntsön egy kevés mosószert a mosószere-adagoló mosási rekeszébe.
3. Állítsa be és ruhák nélkül indítson el egy pamut mosására szolgáló

programot a legmagasabb hőmérsékleten.

Ez minden szennyeződést eltávolít a dobból és a tartályból.

10. NAPI HASZNÁLAT



FIGYELMEZTETÉS!
Lásd a Biztonságról szóló részt.

10.1 A mosnivaló betöltése

1. Nyissa ki a készülék ajtaját.

2. Rázza meg a darabokat, mielőtt a készülékbe helyezi őket.
3. Helyezze a mosandó darabokat egyenként a dobba. Ügyeljen arra, hogy ne tegyen túl sok mosandó holmit a dobba.
4. Csukja be jól az ajtót.

¹⁾ A funkció bekapcsolásával kapcsolatban olvassa el a „Beállítások” c. fejezetet.

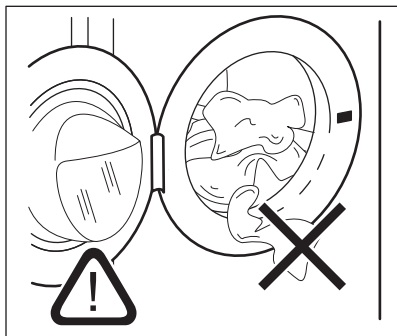
**VIGYÁZAT!**

Győződjön meg arról, hogy az ajtó és a vízzáró szigetelés közé nem szorult-e be ruha. Ellenkező esetben mosás közben víz szivároghat ki, vagy tönkremehet a ruha.



Az olajjal vagy zsírral erősen szennyezett ruhanemű mosása károsíthatja a mosógép gumi alkatrészeit.

10.2 Mosószerek és adalékok használata

1. Mérje ki a mosó- és az öblítőszeret.
2. Helyezze a mosó- és az öblítőszeret a megfelelő rekeszekbe.
3. Gondosan zárja be a mosószert-adagolót

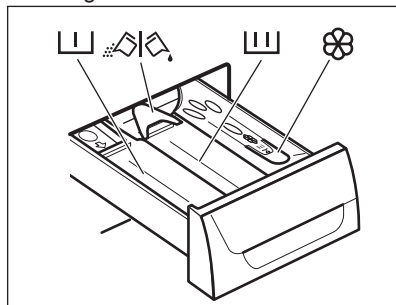





10.3 Mosószert-adagoló rekeszek

**VIGYÁZAT!**

Használjon automata mosógépekhez gyártott mosószert.



Mindig tartsa be a mosószertermékek csomagolásán található utasításokat.

	Előmosási szakasz mosószert-adagolója.
	Mosási szakasz mosószert-adagolója.
	Rekesz a folyékony adalékok (öblítőszer, keményítő) számára.
	A por állagú vagy folyékony mosószert kiválasztására szolgáló tere-lőlap.

10.4 Folyékony mosószer vagy mosópor esetén

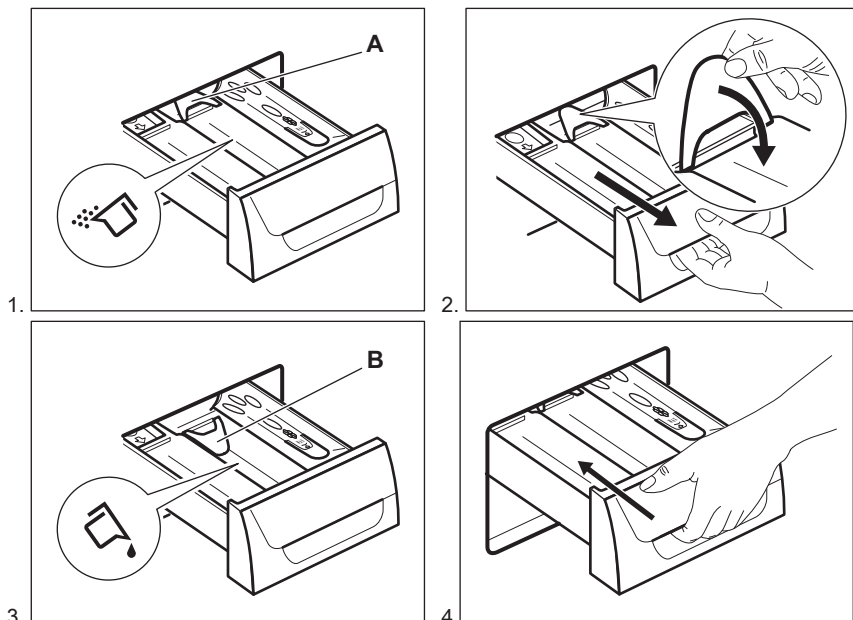

- **A** pozíció mosópor esetén (gyári beállítás).
- **B** pozíció folyékony mosószer esetén.



Folyékony mosószer használatakor:

- Ne használjon kocsonyás állagú vagy sűrű folyékony mosószereket.
- Ne helyezzen a készülékbe a maximális szintjelésnél nagyobb mennyiségű folyékony mosószert.
- Ne állítson be előmosási szakaszt.
- Ne állítsa be a késleltetett indítás funkciót.

10.5 A készülék elindítása

Nyomja meg a  gombot a készülék be- vagy kikapcsolásához. Hang hallatszik a készülék bekapcsolásakor.

10.6 Program kiválasztása

1. Fordítsa el a programválasztó gombot a kívánt program beállításához:
 - A megfelelő program visszajelzője világítani kezd.
 - A  visszajelző villog.



- A kijelzőn a Time Manager szintje, a program időtartama és a programszakaszok visszajelzői láthatóak.
2. Szükség esetén módosítsa a hőmérsékletet, a centrifugálási sebességet, a ciklus időtartamát, vagy adjon hozzá további kiegészítő funkciókat. Ha elindít egy kiegészítő funkciót, annak visszajelzője megjelenik.





Amennyiben valamit helytelenül állított be, a kijelzőn az **E r r** üzenet jelenik meg.

10.7 Egy program késleltetett indítás nélküli indítása

Nyomja meg az  gombot.

- A  visszajelző villogása megszűnik, és folyamatosan világítani kezd.
- A  jelzőfény villogni kezd a kijelzőn.
- A program elindul, az ajtó reteszeli, és a kijelzőn a  visszajelzés jelenik meg.



Ha a  visszajelző villog, az ajtó reteszeli. Ha a kijelzőn a  visszajelző néhány másodpercig tartó villogása után riasztási üzenet látható, az azt jelzi, hogy az ajtó nem megfelelően reteszelt (további részletekért olvassa el a Hibaelhárítás című fejezetet).

- A leeresztő szivattyú egy rövid időre bekapcsolhat, amikor a készülék vizet tölt be.



A program kezdete után körülbelül 15 perccel:

- A készülék automatikusan állítja be a program időtartamát a ruhatöltetnek megfelelően.
- A kijelző az új értéket mutatja.



10.8 Egy program késleltetett indítással történő indítása

1. Annyiszor nyomja meg a  gombot, amíg a kijelzőn a beállítandó késleltetési idő meg nem jelenik.

A megfelelő visszajelző világítani kezd a kijelzőn.

2. Nyomja meg a  gombot:





- A készülék megkezdi a visszaszámlálást.
- Az ajtó reteszeli, és a kijelzőn a  visszajelző jelenik meg.

Ha a  visszajelző villog, az ajtó reteszeli. Ha a kijelzőn a  visszajelző néhány másodpercig tartó villogása után riasztási üzenet látható, az azt jelzi, hogy az ajtó nem megfelelően reteszelt (további részletekért olvassa el a Hibaelhárítás című fejezetet).

- Amikor a visszaszámlálás befejeződött, automatikusan megkezdődik a program végrehajtása.





A késleltetett indítás a  gomb megnyomása előtt módosítható vagy törölhető. Késleltetett indítás törlése:

- Nyomja meg a  gombot a készülék működésének szüneteltetéséhez.
- Addig nyomja meg többször a  gombot, míg a  jel meg nem jelenik a kijelzőn.
- Nyomja meg a  gombot ismét a program azonnali elindításához.

10.9 A program megszakítása és a kiegészítő funkciók módosítása

Csak néhány kiegészítő funkciót módosíthat a működése megkezdése előtt.

1. Nyomja meg a  gombot. A jelzőfény villog.
2. Módosítsa a kiegészítő funkciókat.
3. Nyomja meg ismét a  gombot. A program folytatódik.

10.10 Folyamatban levő program törlése

1. A program törléséhez és a készülék kikapcsolásához nyomja meg a  gombot néhány másodpercre.
2. A készülék bekapcsolásához nyomja meg újra ugyanezt a gombot. Most új mosási programot állíthat be.



Új program indítása előtt a készülék leeresztheti a vizet. Ebben az esetben ellenőrizze, hogy továbbra is van-e mosószer a mosószer-adagoló rekeszben, és ha nincs, töltsse fel ismét mosószerrel.

10.11 Az ajtó kinyitása





VIGYÁZAT!

Ha a hőmérséklet vagy a dobban lévő víz szintje túl magas, és a dob még forog, nem nyithatja ki a készülék ajtaját.

A program vagy a késleltetett indítás működése közben a készülék ajtaja zárva van, és a kijelzőn a  visszajelző látható.



A készülék ajtajának kinyitása, amikor a program vagy a késleltetett indítás működik:

1. A  gombbal kapcsolja szünet üzemmódba a készüléket.
2. Várjon, amíg az ajtózár visszajelzője  kialszik.
3. Nyissa ki az ajtót.
4. Csupja be az ajtót, majd nyomja meg ismét a  gombot.

A program vagy a késleltetett indítás folytatja a működést.

10.12 Miután a program véget ért



- A készülék automatikusan leáll.
- Egy hangjelzés hallható (ha engedélyezve van).

- A kijelzőn világítani kezd a  visszajelző.
- Kialszik a Start / Szünet visszajelző.
- Eltűnik az ajtózár  visszajelző.
- A készülék ajtaja kinyitható.
- Szedje ki a ruhaneműt a dobból. Ellenőrizze, hogy a dob üres-e.
- Zárja el a vízcsapot.
- A készülék kikapcsolásához nyomja meg a Be / Ki gombot néhány másodpercig.
- Hagyja egy ideig nyitva az ajtót, hogy elkerülje a penész vagy kellemetlen szagok keletkezését.

A mosási program véget ért, de még mindig víz van a dobban:

- Rendszeresen forog a dob, hogy megakadályozza a ruhák gyűrődését.
- Világít az ajtózár  visszajelző. Zárva marad az ajtó.
- Az ajtó kinyitásához le kell a vizet engednie.

A víz leengedéséhez:

1. Nyomja meg a  gombot. A készülék leereszti a vizet és centrifugál.
2. Ha csak szivattyúzást szeretne végezni, állítsa be a  funkciót. Szükség esetén csökkentse a centrifugálási sebességet.
3. A program befejezése után kialszik az ajtózár  visszajelző, és kinyithatja az ajtót.
4. A készülék kikapcsolásához nyomja meg a Be / Ki gombot néhány másodpercig.



A készülék leereszti a vizet, és körülbelül 18 óra elteltével automatikusan centrifugál (kivéve gyapjú program esetén).

10.13 Automatikus készenlét kiegészítő funkció

Ha nem kapcsolja ki a készüléket, akkor az a mosási program lejáta után néhány perccel készenléti állapotba lép.

Készenléti állapotban a készülék kevesebb energiát fogyaszt.

- Minden visszajelző és a kijelző kiolszik.
- A  visszajelző lassan villog.
- A kiegészítő funkciók gombjainak egyikét megnyomva kapcsolja ki a készenléti állapotot.

11. NAPI HASZNÁLAT – CSAK SZÁRÍTÁS



FIGYELMEZTETÉS!

Lásd a Biztonságról szóló részt.

11.1 Szárazsági fokozat beállítása



FIGYELMEZTETÉS!

Ellenőrizze, hogy nyitva van-e a vízcsap.

1. A készülék bekapcsolásához nyomja meg a Be / Ki gombot néhány másodpercig.
2. Egyenként pakolja be a ruhadarabokat.
3. Fordítsa a programkapcsolót a szárítandó ruhadaraboknak megfelelő programra. A kijelzőn a

 szárítási visszajelző jelenik meg.





Az optimális szárítási hatékonyság érdekében **soha ne** lépje túl a felhasználói kézikönyvben megadott maximális szárítási töltet értékeket. **Ne állítson be** olyan centrifugálási sebességet, mely alacsonyabb, mint a beállított program automatikus centrifugálási sebessége.

11.2 Szárítás automatikus szárazsági fokok szerint



A ruhanemű előre beállított szárazsági fokok szerint is szárítható:

1. Annyiszor nyomja meg a  gombot, amíg a kijelzőn az egyik szárazsági fokozat visszajelzője meg nem jelenik:

- : VASALÓSZÁRAZ fokozat visszajelzője pamut ruhaneműk számára
- : SZEKRÉNYSZÁRAZ fokozat visszajelzője pamut, műszálás, selyem és gyapjú ruhaneműk számára
- : EXTRA SZÁRAZ fokozat visszajelzője pamut ruhaneműk számára

A kijelző a töltet alapértelmezett mennyisége alapján kiszámított időtartamot mutatja. Amennyiben a ruhanemű mennyisége kevesebb vagy több, mint az alapértelmezett érték, a készülék automatikusan beállítja az időtartamot a ciklus során.

2. Nyomja meg a  gombot a program elindításához.



A kijelzőn az  ajtó zárva visszajelző jelenik meg. Villogni kezd a  szárítási visszajelző.





Bizonyos típusú ruháknál nem állítható be az összes szárazsági fokozat.

11.3 Időzített szárítás

A ruhanemű kézi időzített programmal is szárítható:

1. Nyomja meg többször a  gombot az időtartam beállításához (lásd a „Programok az időzített szárításhoz” c. táblázatot).
 - A kijelzőn 10 perc látható. Az érintőgomb minden egyes megnyomására a szárítás időtartama 5 perccel nő.
 - A kijelző a beállított időtartamot mutatja: például: .
 - Néhány másodperc elteltével a kijelző az új időtartamot mutatja: . A készülék a gyűrdésgátló



és a hűtési fázis időtartamát is kiszámítja.

2. Nyomja meg a  gombot a program elindításához.
 - A kijelző rendszeresen megjeleníti az új időtartamot.
 - Villogni kezd a  szárítási visszajelző.
 - A kijelzőn az  ajtó zárva visszajelző jelenik meg.

 Ha csupán 10 perces szárítási időtartamot állít be, akkor a készülék csak a hűtési fázist hajtja végre. Amennyiben a ruhanemű még nem elég száraz, állítson be egy rövid szárítási időtartamot is.

11.4 Szárítási program vége

A készülék automatikusan leáll.

- A hangjelzések hallhatóak, ha engedélyezve vannak.
- A kijelzőn világítani kezd a  visszajelző.
- A  visszajelző kialszik.
- A szárítási ciklus utolsó perceiben a készülék hűtő és gyűrődésgátló fázist végez. Az ajtó továbbra is zárva van. Amint a kijelzőn kialszik az ajtózár visszajelző () , kinyitható az ajtó.

1. A készülék kikapcsolásához nyomja meg a  gombot néhány másodpercig.

A program lejártá után néhány perccel az energiatakarékos funkció automatikusan kikapcsolja a készüléket.

2. Szedje ki a ruhaneműt a dobból. Ellenőrizze, hogy a dob üres-e.
3. Hagyja egy ideig nyitva az ajtót, hogy elkerülje a penész vagy kellemetlen szagok keletkezését.
4. Zárja el a vízcsapot.

12. NAPI HASZNÁLAT – MOSÁS ÉS SZÁRÍTÁS



FIGYELMEZTETÉS!

Lásd a Biztonságról szóló részt.

12.1 Non-Stop program

1. A készülék bekapcsolásához nyomja meg a Be / Ki gombot néhány másodpercig.
2. Egyenként pakolja be a ruhadarabokat.

 Az optimális szárítási hatékonyság érdekében **soha ne** lépje túl a felhasználói kézikönyvben megadott maximális szárítási töltet értékeket. **Ne állítson be** olyan centrifugálási sebességet, mely alacsonyabb, mint a beállított program automatikus centrifugálási sebessége.



3. Tegye a mosószert és az adalékokat a megfelelő rekeszbe.
4. Fordítsa a programkapcsolót a mosási programra.

A kijelzőn a különböző mosási fázisok visszajelzői láthatóak.

5. Állítsa be a kiegészítő funkciókat.

12.2 Mosás és automatikus szárítás

1. Annyiszor nyomja meg a  gombot, amíg a kijelzőn az egyik szárazsági fokozat visszajelzője meg nem jelenik:

- : VASALÓSZÁRAZ fokozat visszajelzője pamut ruhaneműk számára
- : SZEKRÉNYSZÁRAZ fokozat visszajelzője pamut, műszálás, gyapjú és selyem ruhaneműk számára
- : EXTRA SZÁRAZ fokozat visszajelzője pamut ruhaneműk számára

A kijelzőn a  visszajelző jelenik meg. A kijelző a töltet alapértelmezett mennyisége alapján kiszámított mosási + szárítási ciklusok időtartamát mutatja.

i A megfelelő szárítás elérése érdekében a készülék nem engedi, hogy túl alacsony centrifugálási fordulatszámot válasszon a mosandó és szárítandó ruhadarabokhoz.

2. Nyomja meg a  gombot a program elindításához.

A kijelzőn a beállított szárazsági fokozat visszajelzője továbbra is világít.



Megjelenik az ajtó zárva  visszajelző. A kijelző rendszeresen megjeleníti az új időtartamot.

i A szárítási ciklus utolsó perceiben a készülék gyűrődésgátló és hűtési fázist végez.

12.3 Mosás és időzített szárítás

A megfelelő szárítás elérése érdekében a készülék nem engedi, hogy túl alacsony centrifugálási fordulatszámot válasszon a mosandó és szárítandó ruhadarabokhoz.

1. A szárítási idő beállításához nyomja meg  gombot. A kijelzőn 10 perc látható.

A  visszajelző megjelenik a kijelzőn. A kijelző a szárítás beállított időtartamát mutatja, például: . Néhány másodperc elteltével a kijelző a végső időtartamot () jeleníti meg, mely a mosási és szárítási ciklusok (mosási + szárítási + gyűrődésgátló + hűtő ciklusok) teljes időtartama.

i Ha csupán 10 perces szárítási időtartamot állít be a mosás után, akkor a készülék a gyűrődésgátló és a hűtő fázis időtartamát is kiszámítja.

2. Nyomja meg a  gombot a program elindításához.

Megjelenik a  visszajelző. Az ajtó zárva van. A kijelző rendszeresen megjeleníti az új időtartamot.

12.4 Miután a program véget ért

A készülék automatikusan leáll. A hangjelzések hallhatóak, ha engedélyezve vannak. További részletekért olvassa el az előző, „Miután a szárítóprogram véget ért” c. fejezetet.

1. Szedje ki a ruhaneműt a dobból. Ellenőrizze, hogy a dob üres-e.
2. Hagyja egy ideig nyitva az ajtót, hogy elkerülje a penész vagy kellemetlen szagok keletkezését.

12.5 Szöszök a ruhaneműn

A mosási és/vagy szárító fázis során bizonyos típusú textilek, mint törőruha, gyapjú, melegítőfelső szöszölhetnek.



A következő ciklus során, a keletkezett szösz a textíliákhoz tapadhat.

A következők ajánlottak ruhái szöszöledésének megelőzésére:

- Világos színű textilek (különösen új törőruha, gyapjú, melegítőfelső) mosása és szárítása után ne mosson sötét textileket, és fordítva.
- Az első mosás után szabad levegőn kitergetve szárítsa az ilyen textileket.
- Tisztítsa meg a lefolyósűrőt.
- A szárítási fázis után tisztítsa meg az üres dobot, a tömitést és az ajtót egy nedves ruhával.

12.6 A szöszök eltávolítása

A dob belsejében maradt szösz eltávolításához végezze el a speciális tisztítóprogramot:

1. Üritse ki a dobot.
2. Tisztítsa meg a dobot, a tömitést és az ajtót egy nedves ruhával.
3. Állítsa be az öblítőprogramot.
4. A tisztító funkció bekapcsolásához egyidejűleg addig tartsa megnyomva a  és  gombot, amíg a **CLE** szimbólum meg nem jelenik a kijelzőn.
5. Nyomja meg a  gombot a program elindításához.

13. HASZNOS TANÁCSOK ÉS JAVASLATOK

13.1 A ruha töltet

- A következők szerint válogassa szét a ruhákat: fehér, színes, műszálás, kényes és gyapjúruhák.
- Tartsa be a mosási útmutatásokat, melyek a ruhák kezelési címkéin találhatóak.
- Ne mosson együtt fehér és színes darabokat.
- Egyes színes darabok elszíneződhetnek az első mosásnál. Célszerű az első mosásnál külön mosni a darabokat.
- Gombolja be a párnahuzatokat, húzza össze a cipzárat, kapcsolja be a kapcsokat és patentokat. Kösse össze az öveket.
- Ūrítse ki a zsebeket, és fordítsa ki a darabokat.
- Fordítsa ki a többtrétegű anyagokat, gyapjút és festett ábrákkal ellátott darabokat.
- Különleges mosószerrel távolítsa el az erős szennyeződések.
- A mosógépbe helyezés előtt a ruhaneműből mossa ki és távolítsa el az erős szennyeződések.
- Legyen körültekintő a függönyök esetében. Vegye ki az akasztókat, és tegye mosószácba vagy párnahuzatba a függönyöket.
- Ne mossa a készülékben a nem szegett vagy szakadt ruhadarabokat. Használjon mosószákot a kis és/vagy kényes darabok mosására (pl.: merevített melltartók, övek, harisnyanadrágok stb.).
- Centrifugálási szakaszban a nagyon kicsi töltet kiegyensúlyozási problémákat okozhat. Ilyen esetben kézzel rendezze el a dobban a ruhadarabokat, majd indítsa újra a centrifugálási szakaszt.

13.2 Makacs szennyeződések

Egyes szennyeződések esetében nem elegendő a víz és a mosószer.

Célszerű az ilyen szennyeződések a darab készülékbe tétele előtt kezelni.

Különleges folteltávolítók állnak rendelkezésre. Azt a különleges folteltávolítót használja, mely megfelel a folt és az anyag jellegének.

13.3 Mosószeres és adalékanyagok

- Csak mosógépek számára készült mosószereseket és adalékokat használjon:
 - univerzális, valamennyi anyagfűpushoz való mosópor;
 - finomtextil (max. 40 °C-os) és gyapjú mosásához való mosópor,
 - valamennyi anyagfűjához, elsősorban az alacsony hőfokú (max. 60 °C-os) programokhoz való folyékony mosószeresek, illetve a csak gyapjú mosására szolgáló speciális mosószeresek.
- Ne keverje a különböző fűjű mosószereseket.
- A környezet védelme érdekében ne használjon a szükségesnél több mosószeret.
- Mindig tartsa be a mosószer termékek csomagolásán található útmutatásokat.
- Az anyag fűjűjének és színének, a program hőmérsékletének és a szennyezettség mértékének megfelelő termékeket használja.
- Ha a készüléke nem rendelkezik terelőlapos mosószer-adagolóval, akkor adagológolyóba öntse a folyékony mosószereseket (a golyót a mosószer gyártója mellékeli).

13.4 Környezetvédelmi tanácsok

- Előmosási fűzis nélkül tegye be a normál szennyezettségű ruhákat mosáshoz.
- Mindig maximális megengedett ruhatöltettel indítson egy mosóprogramot.
- Szűkség esetén használjon folteltávolítót, amikor alacsony hőmérsékletű programot állít be.
- A megfelelő mennyiségű mosószer használatához ellenőrizze a háztartási

vízhálózatában lévő víz keménységét. Lásd a „Vízkeménység” című szakaszt.

13.5 Vízkeménység

Ha nagy vagy közepes a vízkeménység a körzetében, akkor célszerű vízlágyítót használni a mosógépekben. Olyan körzetekben, ahol alacsony a vízkeménység nem szüksége vízlágyító használata.

A körzetében lévő vízkeménység megérdeklődéséhez a helyi vízellátó vállalathoz forduljon.

Megfelelő mennyiségű vízlágyítót alkalmazzon. Mindig tartsa be a termék csomagolásán található útmutatásokat.

13.6 Szárítási tanácsok

A szárítási ciklus előkészítése

- Nyissa ki a vízcsapot.
- Ellenőrizze, hogy a lefolyócső megfelelően a helyére van-e téve. További információkért lapozzon az üzembe helyezés fejezetre.
- A szárítóprogramok esetén használható maximális töltettel kapcsolatosan tekintse meg a programok táblázatát.





13.7 Szárításra nem alkalmas ruhaneműk

Ne állítson be szárítóprogramot az alábbi ruhaneműhöz:

- Nagyon kényes darabok.
- Műszálás függönyök.
- Fémbetéttel rendelkező ruhadarabok.
- Nejlonharisnyák.
- Paplanok.
- Paplanhuzat.
- Takarók.
- Anorákok.
- Hálósákok.
- Hajspray, körömlakklemosó vagy ehhez hasonló anyagmaradványokkal szennyezett szövetek.
- Habszivaccsal vagy habszivacshoz hasonló anyagokkal bélelt ruhadarabok.

13.8 Ruhanemű kezelési címkeje

A ruhanemű szárításakor tartsa be a gyártói címkén található utasításokat:

-  = Gépben szárítható
-  = A szárítás magas hőmérsékletű
-  = A szárítás alacsony hőmérsékletű
-  = Gépben nem szárítható.

13.9 A szárítási ciklus időtartama

A szárítási idő a következőktől függően változhat:

- az utolsó centrifugálás sebessége
- szárazsági fok
- az anyag fajtája
- a töltet tömege

13.10 További szárítás

Ha a szárítóprogram végén a ruhanemű még nedves, válasszon ismét egy rövid szárítási ciklust.



FIGYELMEZTETÉS!
A szövetek gyűrődésének, illetve a méretváltozás elkerülése érdekében ne szárítsa túl a ruhákat.

13.11 Általános tanácsok

Tekintse meg a „Szárítóprogramok” táblázatát az **átlagos** szárítási időhöz. A gyakorlati tapasztalatok birtokában jobb hatásfokú szárítás érhető el. Jegyezze fel a szárítási időtartamot a korábban végrehajtott ciklusok esetében.

A sztatikus feltöltődés elkerüléséhez a szárítási ciklus végén:

1. Használjon öblítőszeret a mosási ciklushoz.
2. Használjon speciális, szárítógépekhez használható öblítőszeret.

A szárítóprogram befejeződése után azonnal vegye ki a ruhaneműt.

14. ÁPOLÁS ÉS TISZTÍTÁS



FIGYELMEZTETÉS!

Lásd a Biztonságról szóló részt.

14.1 Külső tisztítás

Csak szappannal és meleg vízzel tisztítsa a készüléket. Hagyjon minden felületet megszáradni.



VIGYÁZAT!

Ne használjon alkoholt, oldószereket vagy vegyszereket.

14.2 Vízkötelenítés

Ha nagy vagy közepes a vízkeménység a körzetében, akkor célszerű vízkötelenítőt használni a mosógépekben.

Rendszeresen ellenőrizze a dobot, hogy megakadályozza vízkő- és rozsdarészecskék képződését.

Csak mosógéphez való termékeket használjon a rozsdarészecskék eltávolítására. Ezt a ruhamosástól külön végezze.



Mindig tartsa be a termék csomagolásán található útmutatásokat.

14.3 Karbantartási mosás

Az alacsony hőmérsékletű programok használata esetén előfordulhat, hogy mosószer marad a dobben.

Rendszeresen végezzen karbantartási mosást. Ennek elvégzéséhez:

- Szedje ki az összes ruhaneműt a dobból.
- Egy kevés mosószerrel, maximális hőmérsékleten, pamut mosására szolgáló, rövid programot használjon.

14.4 Az ajtó tömítése

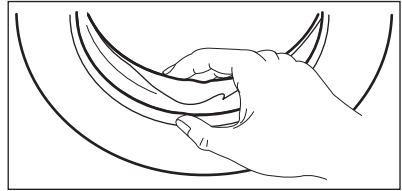

Rendszeresen ellenőrizze a tömítést, és minden idegen tárgyat távolítson el a belső részéről.

14.5 A mosószer-adagoló tisztítása

1.

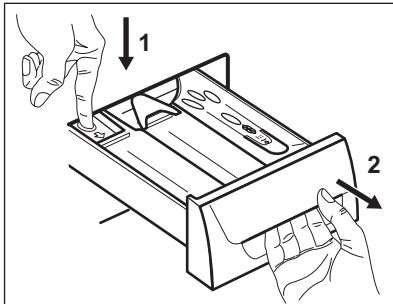

2.

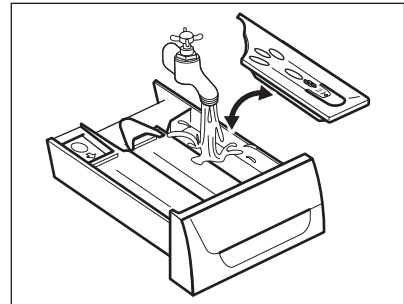

3.

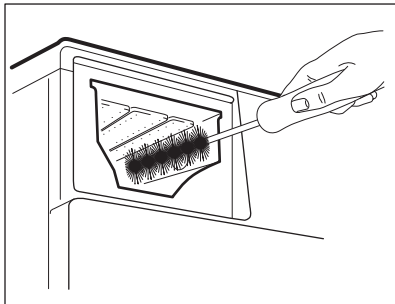

4.

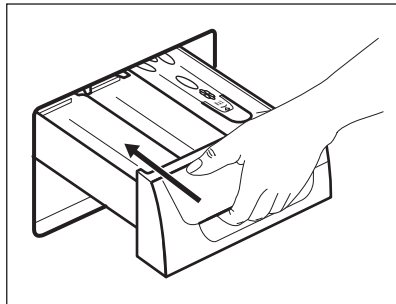

14.6 A leeresztő szűrő tisztítása



Ne kezdje el a szűrő tisztítását mindaddig, amíg a készülékben lévő víz forró.

1.

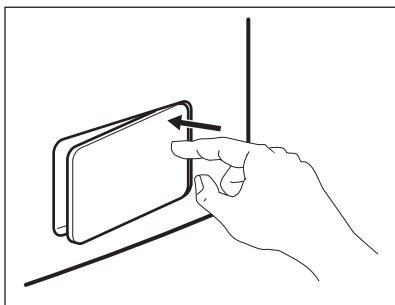

2.

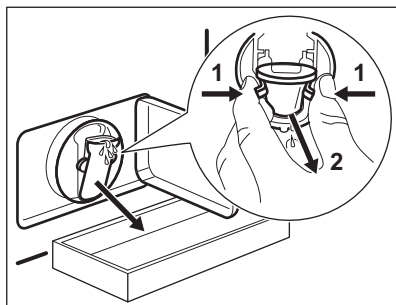

3.

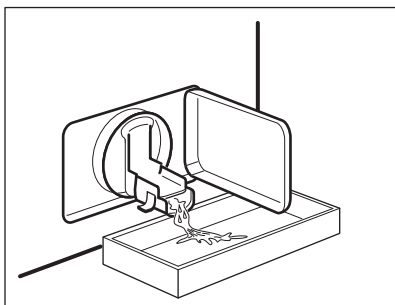

4.

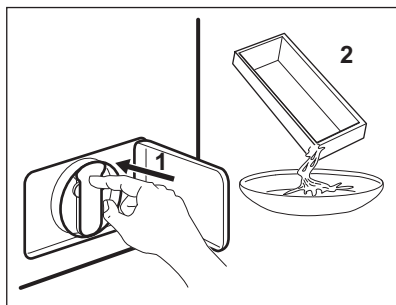

5.

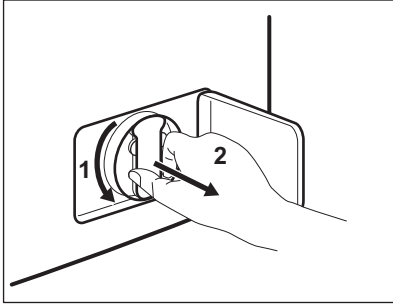

6.

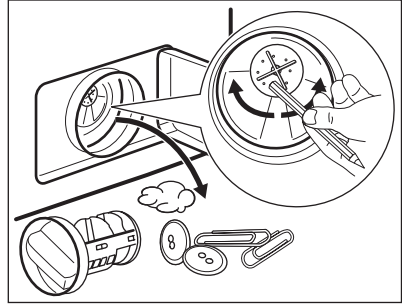

7.

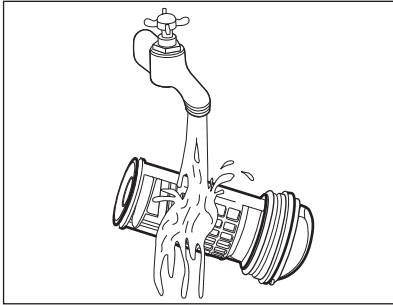

8.

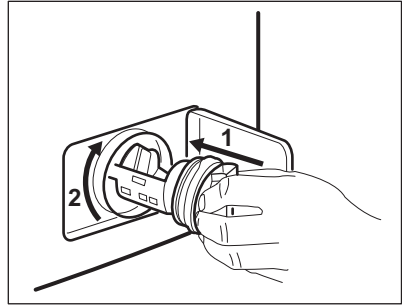

9.

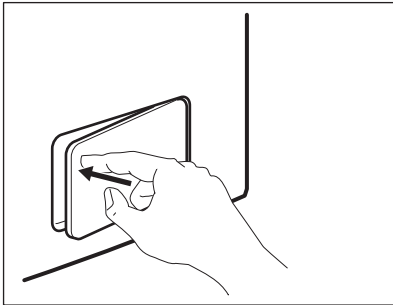

14.7 A befolyócső és a szelepszűrő tisztítása

1.

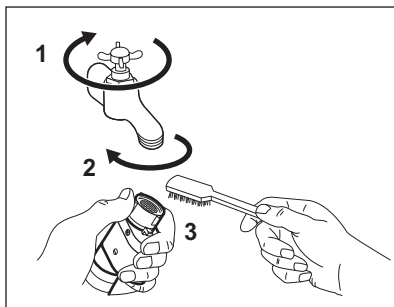

2.

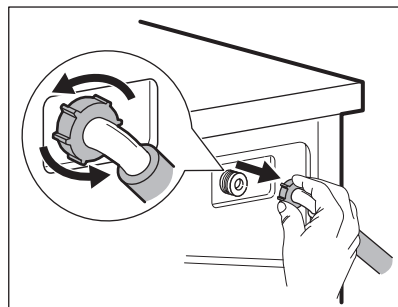

3.

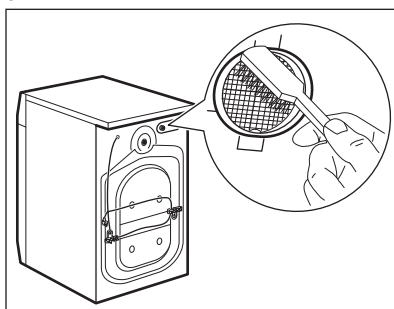

4.

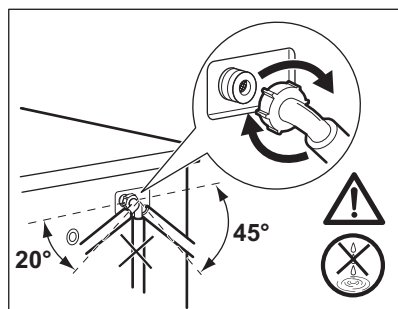

14.8 Vészleeresztés

Hibás működés miatt a készülék nem tudja a vizet leereszteni.

Ha ez történik, akkor végezze el „A lefolyószűrő tisztítása” című rész (1) - (9) lépéseiben leírtakat. Szükség esetén tisztítsa meg a szivattyút.

Amikor vészleeresztési eljárással engedi le a vizet, akkor ismét be kell kapcsolnia a leeresztőrendszert:

1. Öntsön 2 liter vizet a mosószertadagoló főmosási rekeszébe.
2. A víz leeresztéséhez indítsa el a programot.

14.9 Fagyveszély

Ha olyan helyen van a készülék elhelyezve, ahol 0 °C alatt lehet a hőmérséklet, akkor engedje ki a

megmaradt vizet a befolyócsőből és a leeresztő szivattyúból.

1. Húzza ki a hálózati csatlakozódugót a konnektorból.
2. Zárja el a vízcsapot.
3. Tegye a befolyócső két végét egy tartályba, és hagyja a csőből kifolyni a vizet.
4. Üritse ki a leeresztő szivattyút. Tekintse át a vészleeresztési eljárást.
5. Amikor üres a vízszivattyú, akkor szerelje ismét vissza a befolyócsövet.



FIGYELMEZTETÉS!

Ellenőrizze, hogy magasabb-e 0 °C-nál a hőmérséklet, mielőtt ismét használja a készüléket. A gyártó nem felelős az alacsony hőmérsékletek miatt keletkező károkért.

15. HIBAELHÁRÍTÁS



FIGYELMEZTETÉS!

Lásd a Biztonságról szóló részt.

15.1 Bevezetés

A készülék nem indul el, vagy működés közben leáll.

Először próbálja meg kiküszöbölni a problémát (lásd a táblázatot). Ha a probléma továbbra is fennáll, akkor forduljon a márkaszervizhez.

Egyes problémák esetén hangjelzések hallhatóak, és riasztási kód jelenik meg a kijelzőn:

- **E10** - A készülék nem tölti be megfelelően a vizet.
- **E20** - A készülék nem eresztí le a vizet.
- **E40** - A készülék ajtaja nyitva van, vagy nem megfelelően van bezárva. Kérjük, ellenőrizze az ajtót.



Ha a készülékbe túl sok ruhát helyezett, vegyen ki néhány ruhadarabot a dobból és/vagy tartsa csukva az ajtót, és nyomja meg egyszerre a Start / Szünet gombot, amíg a  visszajelző villogása meg nem szűnik (lásd az alábbi ábrát).

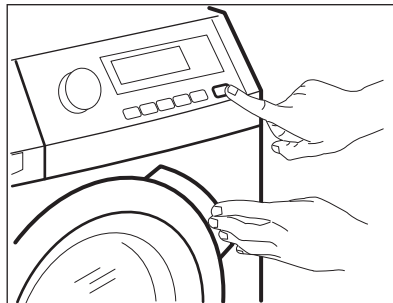

- **E40** - A hálózati feszültség ingadozik. Várja meg, hogy a feszültségingadozás megszűnjön.
- **E91** - Nincs kommunikáció a készülék elektronikus alkatrészei között. Kapcsolja ki, majd kapcsolja be újra a készüléket.
- **EFO** - A túlcsordulás-gátló bekapcsolt. Húzza ki a hálózati dugaszt a hálózati aljzatból, és zárja el a vízcsapot. Forduljon a márkaszervizhez.



FIGYELMEZTETÉS!

Mielőtt ellenőrné, kapcsolja ki a készüléket.

15.2 Lehetséges meghibásodások

Jelenség	Lehetséges megoldás
A program nem indul el.	<ul style="list-style-type: none"> • Ügyeljen arra, hogy a villásdugó be legyen dugva a hálózati aljzatba. • Ellenőrizze, hogy a készülék ajtaja be van-e csukva. • Ellenőrizze, hogy nem oldott-e ki valamelyik biztosíték a biztosítékdozobban. • Ellenőrizze, hogy megnyomta-e az Indítás/Szünet gombot. • Ha késleltetett indítás van beállítva, törölje azt, vagy várja meg a visszaszámlálás befejeződését. • Kapcsolja ki a Gyerekzár funkciót, ha az be van kapcsolva.

Jelenség	Lehetséges megoldás
A készülék nem tölti be megfelelően a vizet.	<ul style="list-style-type: none"> • Ellenőrizze, hogy nyitva van-e a vízcsap. • Ellenőrizze, hogy a hálózati víznyomás nem túl alacsony-e. Ezzel kapcsolatban kérjen tájékoztatást a helyi vízműtől. • Ellenőrizze, hogy a vízcsap nincs-e eltömődve. • Ellenőrizze, hogy a vízbefolyó-tömlőkben és a szelepekben található szűrők valamelyike nincs-e eltömődve. Nézze meg az „Ápolás és tisztítás” című részt. • Ellenőrizze, hogy a vízbefolyó-tömlő nincs-e megcsavarodva vagy megtörve. • Ellenőrizze, hogy megfelelő-e a befolyócső csatlakoztatása.
A készülék nem tölt be vizet, majd azonnal leereszti azt.	<ul style="list-style-type: none"> • Ellenőrizze, hogy megfelelő helyzetben van-e a kifolyócső. Lehetséges, hogy kifolyócső túl alacsonyan helyezkedik el. Olvassa el az „Üzembe helyezési utasítás” című részt.
A készülék nem engedi ki a vizet.	<ul style="list-style-type: none"> • Ellenőrizze, hogy a szifon nincs-e eltömődve. • Ellenőrizze, hogy a kifolyócső nincs-e megcsavarodva vagy megtörve. • Ellenőrizze, hogy megfelelő-e a kifolyócső csatlakoztatása. • Állítsa be a szivattyúzás kiegészítő funkciót, ha szivattyúzás nélküli programot állított be. • Állítsa be a szivattyúzás kiegészítő funkciót, ha olyan kiegészítő funkciót állított be, melynek végén a víz a dobban marad. • Ellenőrizze, hogy a lefolyószűrő nincs-e eltömődve. Szükség esetén tisztítsa meg a szűrőt. Nézze meg az „Ápolás és tisztítás” részt. • Ha a probléma továbbra is fennáll, akkor forduljon a márkaszervizhez.
A centrifugálási szakasz nem működik, vagy a mosási ciklus szokatlanul sokáig tart.	<ul style="list-style-type: none"> • Állítsa be a centrifugálás kiegészítő funkciót. • Állítsa be a szivattyúzás kiegészítő funkciót, ha olyan kiegészítő funkciót állított be, melynek végén a víz a dobban marad. • Ellenőrizze, hogy a lefolyószűrő nincs-e eltömődve. Szükség esetén tisztítsa meg a szűrőt. Nézze meg az „Ápolás és tisztítás” részt. • Ilyen esetben kézzel rendezze el a dobban a darabokat, majd indítsa újra a centrifugálási szakaszt. Ezt a jelenséget kiegyensúlyozási hiba is kiválthatja.
Víz van a padlón.	<ul style="list-style-type: none"> • Ellenőrizze, hogy a vízcsövek vízcsatlakozásai szorosan meg vannak-e húzva, és nincs-e vízszivárgás. • Ellenőrizze, hogy nincsenek-e sérülések a víz befolyó- és kifolyócsövén. • Ellenőrizze, hogy a megfelelő minőségű és mennyiségű mosószert használja-e.

Jelenség	Lehetséges megoldás
Nem lehet kinyitni a készülék ajtaját.	<ul style="list-style-type: none"> Ellenőrizze, hogy a mosási program befejeződött-e. Állítsa be a szivattyúzás vagy centrifugálás kiegészítő funkciót, ha víz van a dobben. Végezze el a vészleeresztési eljárást. Olvassa el az "Ápolás és tisztítás" című fejezet „Fagyveszély” című szakaszát.
	<ul style="list-style-type: none"> Ellenőrizze, hogy a készülék kap-e tápfeszültséget.
	<ul style="list-style-type: none"> Ezt a jelenséget a készülék hibája okozhatja. Forduljon a márkaszervizhez. Ha ki kell nyitnia a fedelet, alaposan olvassa el az „Ajtó nyitása vészhelyzetben” című szakaszt.
A készülékből szokatlan zajok hallatszanak.	<ul style="list-style-type: none"> Ellenőrizze, hogy megfelelő-e a készülék vízszintezése. Olvassa el az „Üzembe helyezési utasítás” című részt. Ellenőrizze, hogy eltávolította-e a csomagolást és/vagy a szállítási rögzítőcsavarokat. Olvassa el az „Üzembe helyezési utasítás” című részt. Tegyen több ruhát a dobba. Lehetséges, hogy a töltet túl kicsi.
A ciklus rövidebb, mint a kijelzett idő.	<ul style="list-style-type: none"> A készülék a töltet súlya alapján kiszámítja az új mosási időt. Lásd a „Fogyasztási értékek” c. fejezetet.
A ciklus hosszabb, mint a kijelzett idő.	<ul style="list-style-type: none"> A kiegyensúlyozatlan ruhatöltet megnöveli az időtartamot. Ez a készülék normális viselkedése.
Nem kielégítő a mosás eredménye.	<ul style="list-style-type: none"> Növelje a mosószer mennyiségét, vagy használjon másikat. A ruhák mosása előtt használjon speciális tisztítószereket a makacs szennyeződések eltávolítására. Ellenőrizze, hogy megfelelő hőmérsékletet állított-e be. Csökkentse a töltetet.
Nem lehet beállítani egy kiegészítő funkciót.	<ul style="list-style-type: none"> Ügyeljen arra, hogy csak a szükséges érintógombot/gombokat nyomja meg.
A készülék nem vagy nem megfelelően szárít.	<ul style="list-style-type: none"> Nyissa ki a vízcsapot.
	<ul style="list-style-type: none"> Ellenőrizze, hogy a lefolyószűrő nincs-e eltömődve.
	<ul style="list-style-type: none"> Csökkentse a töltet mennyiségét.
	<ul style="list-style-type: none"> Ellenőrizze, hogy a megfelelő ciklust választotta-e, és ha szükséges, állítson be egy további, rövid szárítási időtartamot is.

Jelenség	Lehetséges megoldás
A ruhanemű tele van különböző színű szöszszel.	<p>A különböző színű szöszök az előzőleg kimosott ruhából származnak:</p> <ul style="list-style-type: none"> • A szárítási fázis segít a szöszök egy részének eltávolításában. • Tisztítsa meg a ruhát egy szösz eltávolítóval. <p>Ha a dobban nagy mennyiségű szösz marad, tisztításához futtassa le a speciális tisztító programot (a további részleteket lásd a „Szöszök a ruhaneműn” című részben).</p>

Ellenőrzés után kapcsolja be a készüléket. A program a megszakítási ponttól folytatódik.

Ha a probléma ismét jelentkezik, akkor forduljon a márkaszervizhez.

Ha a kijelző a fentiekől eltérő riasztási kódot mutat. Kapcsolja ki majd be a készüléket. Ha a probléma továbbra is fennáll, akkor forduljon a márkaszervizhez.

16. AJTÓ NYITÁSA VÉSZHELYZETBEN

Áramszünet vagy a készülék meghibásodása esetén a készülék ajtaja zárva marad. Az áramkimaradás megszűnése után a mosóprogram folytatódik. Ha meghibásodás esetén az ajtó zárva marad, kinyitása a vészhelyzeti nyitás funkcióval végezhető el.

Az ajtó kinyitása előtt:



VIGYÁZAT!
Ellenőrizze, hogy a víz hőmérséklete nem túl magas-e és a mosás alatt álló ruha nem forró-e. Szükség esetén várja meg, hogy lehűljenek.



VIGYÁZAT!
Ellenőrizze, hogy a dob nem forog-e. Szükség esetén várja meg, hogy a dob megálljon.



Ellenőrizze, hogy a víz szintje a dobban nem túl magas-e. Szükség esetén végezze el a vészleeresztést (lásd a „Vészleeresztés” szakaszt az „Ápolás és tisztítás” című fejezetben).

Az ajtó kinyitásához a következők szerint járjon el:

1. Nyomja meg a Be / Ki gombot a készülék kikapcsolásához.
2. Húzza ki a hálózati csatlakozódugót a konnektorból.
3. Nyissa ki a szűrőfedelelet.
4. Tartsa lehúzva a vésznyitó elemet, és közben nyissa ki a készülék ajtaját.

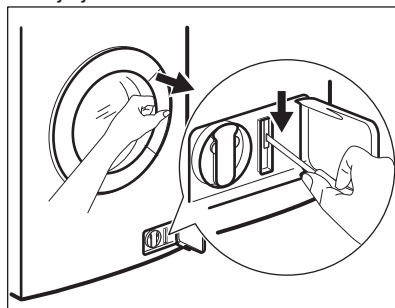



5. Vegye ki a ruhákat, majd csukja be a készülék ajtaját.
6. Csukja vissza a szűrőfedelelet.

17. MŰSZAKI ADATOK

Méreték	Szélesség / magasság / mélység / teljes mély- ség	600 mm/ 850 mm/ 605 mm/ 639 mm
Elektromos csatlakoz- tatás	Üzemi feszültség Összteljesítmény Biztosíték Frekvencia	230 V 2200 W 10 A 50 Hz
A szilárd részecskék és nedvesség bejutása el- leni védelmet a védőburkolat biztosítja, kivéve ahol az alacsony feszültségű részeket nem védi ez burkolat		IPX4
Hálózati víznyomás	Minimum Maximum	0,5 bar (0,05 MPa) 8 bar (0,8 MPa)
Maximális mosási töl- tet	Pamut	9 kg
Maximális szárítási töl- tet	Pamut Műszál	6 kg 3 kg
Centrifugálási sebes- ség	Maximum	1600 ford./perc

18. KÖRNYEZETVÉDELMI TUDNIVALÓK

A  következő jelzéssel ellátott anyagokat hasznosítsa újra. Újrahasznosításhoz tegye a megfelelő konténerekbe a csomagolást. Járuljon hozzá környezetünk és egészségünk védelméhez, és hasznosítsa újra az elektromos és elektronikus hulladékot. A

 tiltó szimbólummal ellátott készüléket ne dobja a háztartási hulladék közé. Juttassa el a készüléket a helyi újrahasznosító telepre, vagy lépjen kapcsolatba a hulladékkezelésért felelős hivatallal.

www.electrolux.com/shop



157009170-A-092017

